



PERBEKEL BUDUK
KABUPATEN BADUNG

PERATURAN DESA BUDUK
NOMOR 9 TAHUN 2023

TENTANG

RENCANA KERJA PEMERINTAH DESA TAHUN 2024



PEMERINTAH DESA BUDUK

KECAMATAN MENGWI KABUPATEN BADUNG

JL. PERUM WAHYU GRAHA BR. TENGAH TELP (0361)9064081



PERBEKEL BUDUK
KABUPATEN BADUNG

PERATURAN DESA BUDUK
NOMOR 9 TAHUN 2023

TENTANG

RENCANA KERJA PEMERINTAH DESA TAHUN 2024

DENGAN RAHMAT TUHAN YANG MAHA ESA

PERBEKEL BUDUK

- Menimbang : a. bahwa untuk melaksanakan ketentuan Pasal 49, Ayat (4) Peraturan Menteri Desa, Pembangunan Daerah Tertinggal Dan transmigrasi Nomor 21 Tahun 2020 tentang Pedoman Umum Pembangunan Desa dan Pemberdayaan Masyarakat Desa, pengesahan dokumen RKP Desa dilakukan dengan penandatanganan Peraturan Desa tentang RKP Desa oleh *Perbekel* dan Ketua BPD;
- b. bahwa berdasarkan pertimbangan sebagaimana dimaksud huruf a, perlu menetapkan Peraturan Desa Buduk tentang Rencana Kerja Pemerintah Desa Tahun 2024.
- Mengingat : 1. Undang-Undang Nomor 28 Tahun 1999 tentang Penyelenggaraan Negara yang Bersih dan Bebas dan Korupsi dan Nepotisme (Lembaran Negara Republik Indonesia Tahun 1999 Nomor 75, Tambahan Lembaran Negara Republik Indonesia Nomor 3851);
2. Undang-Undang Nomor 25 Tahun 2000 tentang Program Pembangunan Nasional (Lembar Negara Tahun 2000 Nomor 206, Tambahan Lembaran Negara Nomor 3952);
3. Undang-Undang Nomor 17 Tahun 2003 tentang Keuangan Negara (Lembaran Negara Negara Republik Indonesia Tahun 2003 Nomor 47, Tambahan Berita Negara Republik Indonesia Nomor 4286);
4. Undang-Undang Nomor 25 Tahun 2004 tentang Sistem Perencanaan Pembangunan Nasional (Lembaran Negara Negara Republik Indonesia Tahun 2004 Nomor 104, Tambahan Berita Negara Republik Indonesia Nomor 4221);

5. Undang-Undang Nomor 33 Tahun 2004 tentang Perimbangan Keuangan antara Pemerintah Pusat dan Pemerintah Daerah (Lembaran Negara Republik Indonesia Tahun 2004 Nomor 126, Tambahan Lembaran Negara Republik Indonesia Nomor 4438);
6. Undang-Undang Nomor 12 Tahun 2011 tentang Pembentukan Peraturan Perundang-Undangan (Lembaran Negara Republik Indonesia Tahun 2011 Nomor 82 Tambahan Lembaran Negara Republik Indonesia Nomor 5234);
7. Undang-Undang Nomor 6 Tahun 2014 tentang Desa (Lembaran Negara Republik Indonesia Tahun 1958 Nomor 122, Tambahan Lembaran Negara Republik Indonesia Nomor 1655) sebagaimana telah diubah beberapa kali, terakhir dengan Undang-Undang Nomor 6 Tahun 2023 tentang Penetapan Peraturan Pemerintah Pengganti Undang-Undang Nomor 2 Tahun 2022 tentang Cipta Kerja Menjadi Undang-Undang (Lembaran Negara Republik Indonesia Tahun 2023 Nomor 41, Tambahan Lembaran Negara Republik Indonesia Nomor 6856);
8. Undang-Undang Nomor 23 Tahun 2014 tentang Pemerintahan Daerah (Lembaran Negara Republik Indonesia Tahun 2014 Nomor 244, Tambahan Lembaran Negara Republik Indonesia Nomor 5587) sebagaimana telah diubah dengan Undang-Undang Nomor 2 Tahun 2015 tentang Penetapan Peraturan Pemerintah Pengganti Undang-Undang Nomor 2 Tahun 2014 tentang Perubahan atas Undang-Undang Nomor 23 Tahun 2014 tentang Pemerintahan Daerah Menjadi Undang-Undang (Lembaran Negara Republik Indonesia Tahun 2015 Nomor 24, Tambahan Lembaran Negara Republik Indonesia Nomor 5657);
9. Undang-Undang Nomor 15 Tahun 2023 tentang Provinsi Bali;
10. Peraturan Pemerintah Nomor 8 Tahun 2008 tentang Tahapan, Tata Cara Penyusunan, Pengendalian Dan Evaluasi Pelaksanaan Rencana Pembangunan Daerah (Lembaran Negara Republik Indonesia Tahun 2008 Nomor 21, Tambahan Lembaran Negara Republik Indonesia Nomor 4817);
11. Peraturan Pemerintah Nomor 43 Tahun 2014 tentang Peraturan Pelaksanaan Undang-Undang Nomor 6 Tahun 2014 tentang Desa (Lembaran Negara Republik Indonesia Tahun 2014 Nomor 123, Tambahan Lembaran Negara Republik Indonesia Nomor 5539) sebagaimana telah diubah beberapa kali, terakhir dengan Peraturan Pemerintah Nomor 11 Tahun 2019 tentang Perubahan Kedua Atas

- Peraturan Pemerintah Nomor 43 Tahun 2014 tentang Peraturan Pelaksanaan Undang-Undang Nomor 6 Tahun 2014 tentang Desa (Lembaran Negara Republik Indonesia Tahun 2019 Nomor 41, Tambahan Lembaran Negara Republik Indonesia Nomor 6321);
12. Peraturan Pemerintah Republik Indonesia Nomor 60 Tahun 2014 tentang Dana Desa Yang Bersumber Dari Anggaran Pendapatan Dan Belanja Negara (Lembaran Negara Republik Indonesia Tahun 2014 Nomor 168, Tambahan Lembaran Negara Republik Indonesia Nomor 5558) sebagaimana telah diubah beberapa kali terakhir dengan Peraturan Pemerintah Nomor 8 Tahun 2016 tentang Perubahan Kedua atas Peraturan Pemerintah Republik Indonesia Nomor 60 Tahun 2014 Tentang Dana Desa Yang Bersumber Dari Anggaran Pendapatan dan Belanja Negara (Lembaran Negara Republik Indonesia Tahun 2016 Nomor 57, Tambahan Lembaran Negara Republik Indonesia Nomor 5864);
 13. Peraturan Pemerintah Nomor 12 Tahun 2017 tentang Pembinaan Dan Pengawasan Penyelenggaraan Pemerintahan Daerah (Lembaran Negara Republik Indonesiatahun 2017 Nomor 73, Tambahan Lembaran Negara Republik Indonesia Nomor 5041)
 14. Peraturan Pemerintah Nomor 11 Tahun 2021 tentang Badan Usaha Milik Desa (Lembaran Negara Republik Indonesia Tahun 2021 Nomor 21, Tambahan Lembaran Negara Republik Indonesia Nomor 6623)
 15. Peraturan Menteri Dalam Negeri Nomor 111 Tahun 2014 tentang Pedoman Teknis Peraturan di Desa (Berita Negara Republik Indonesia Tahun 2014 Nomor 2091);
 16. Peraturan Menteri Dalam Negeri Nomor 114 Tahun 2014 tentang Pedoman Pembangunan Desa (Berita Negara Republik Indonesia Tahun 2014 Nomor 2094);
 17. Peraturan Menteri Desa, Pembangunan Daerah Tertinggal dan Transmigrasi Nomor 1 Tahun 2015 tentang Pedoman Kewenangan Berdasarkan Hak Asal Usul dan Kewenangan Lokal Berskala Desa (Berita Negara Republik Indonesia Tahun 2015 Nomor 158);
 18. Peraturan Menteri Desa Pembangunan daerah tertinggal, dan Transmigrasi Republik Indonesia Nomor 4 Tahun 2015 tentang Pendirian, Pengurusan Dan Pengelolaan, Dan Pembubaran Badan Usaha Milik Desa (Berita Negara Republik Indonesia Tahun 2015 Nomor 296);
 19. Peraturan Menteri Dalam Negeri Nomor 81 Tahun 2015 tentang Evaluasi Perkembangan Desa dan Kelurahan (Berita Negara Republik Indonesia Tahun 2015 Nomor 2037);

20. Peraturan Menteri Dalam Negeri Nomor 82 Tahun 2015 tentang Pengangkatan Dan Pemberhentian Kepala Desa (Berita Negara Republik Indonesia Tahun 2016 Nomor 4) sebagaimana telah diubah dengan Peraturan Menteri Dalam Negeri Nomor 66 Tahun 2017 tentang Perubahan Atas Peraturan Menteri Dalam Negeri Nomor 82 Tahun 2015 tentang Pengangkatan Dan Pemberhentian Kepala Desa (Berita Negara Republik Indonesia Tahun 2017 Nomor 1222);
21. Peraturan Menteri Dalam Negeri Nomor 83 Tahun 2015 tentang Pengangkatan dan Pemberhentian Perangkat Desa (Berita Negara Republik Indonesia Tahun 2015 Nomor 5) sebagaimana telah diubah dengan Peraturan Menteri Dalam Negeri Republik Indonesia Nomor 67 Tahun 2017 tentang Perubahan Atas Peraturan Menteri Dalam Negeri Nomor 83 Tahun 2015 tentang Pengangkatan Dan Pemberhentian Perangkat Desa (Berita Negara Republik Indonesia Tahun 2017 Nomor 1223)
22. Peraturan Menteri Dalam Negeri Nomor 84 Tahun 2015 tentang Susunan Organisasi dan Tata Kerja Pemerintah Desa (Berita Negara Republik Indonesia Tahun 2016 Nomor 6);
23. Peraturan Menteri Dalam Negeri Nomor 1 Tahun 2016 tentang Pengelolaan Aset Desa (Berita Negara Republik Indonesia Tahun 2016 Nomor 53);
24. Peraturan Menteri Dalam Negeri Nomor 44 Tahun 2016 tentang Kewenangan Desa (Berita Negara Republik Indonesia Tahun 2016 Nomor 1037);
25. Peraturan Menteri Dalam Negeri Nomor 110 Tahun 2016 tentang Badan Permusyawaratan Desa (Berita Negara Republik Indonesia Tahun 2017 Nomor 89);
26. Peraturan Menteri Dalam Negeri Nomor 1 Tahun 2017 tentang Penataan Desa (Berita Negara Republik Indonesia Tahun 2017 Nomor 155);
27. Peraturan Menteri Dalam Negeri Nomor 2 Tahun 2017 tentang Standar Pelayanan Minimal Desa (Berita Negara Republik Indonesia Tahun 2017 Nomor 156);
28. Peraturan Menteri Dalam Negeri Republik Indonesia Nomor 86 Tahun 2017 tentang Tata Cara Perencanaan, Pengendalian Dan Evaluasi Pembangunan Daerah, Tata Cara Evaluasi Rancangan Peraturan Daerah Tentang Rencana Pembangunan Jangka Panjang Daerah Dan Rencana Pembangunan Jangka Menengah Daerah, Serta Tata Cara Perubahan Rencana Pembangunan Jangka Panjang Daerah, Rencana Pembangunan Jangka Menengah Daerah, Dan

- Rencana Kerja Pemerintah Daerah (Berita Negara Republik Indonesia Tahun 2017 Nomor 1312)
29. Peraturan Menteri Dalam Negeri Republik Indonesia Nomor 96 Tahun 2017 tentang Tata Cara Kerja Sama Desa Di Bidang Pemerintahan Desa (Berita Negara Republik Indonesia Tahun 2017 Nomor 1444)
 30. Peraturan Menteri Dalam Negeri Republik Indonesia Nomor 18 Tahun 2018 tentang Lembaga Kemasyarakatan Desa Dan Lembaga Adat Desa (Berita Negara Republik Indonesia Tahun 2018 Nomor 569).
 31. Peraturan Menteri dalam Negeri Nomor 20 Tahun 2018 tentang Pengelolaan Keuangan Desa (Berita Negara Republik Indonesia Tahun 2018 Nomor 611);
 32. Peraturan Menteri Desa, Pembangunan Daerah Tertinggal dan Transmigrasi Republik Indonesia Nomor 16 Tahun 2019 tentang Musyawarah Desa (Berita Negara Republik Indonesia Tahun 2019 Nomor 1203);
 33. Peraturan Menteri Desa, Pembangunan Daerah Tertinggal dan Transmigrasi Republik Indonesia Nomor 18 Tahun 2019 tentang Pedoman Umum Pendampingan Masyarakat Desa (Berita Negara Republik Indonesia Tahun 2019 Nomor 1262) sebagaimana telah diubah dengan Peraturan Menteri Desa, Pembangunan Daerah Tertinggal dan Transmigrasi Republik Indonesia Nomor 19 Tahun 2020 tentang Perubahan Atas Peraturan Menteri Desa, Pembangunan Daerah Tertinggal, Dan Transmigrasi Nomor 18 Tahun 2019 Tentang Pedoman Umum Pendampingan Masyarakat Desa (Berita Negara Republik Indonesia Tahun 2020 Nomor 1569)
 34. Peraturan Menteri Dalam Negeri Republik Indonesia Nomor 70 Tahun 2019 tentang Sistem Informasi Pemerintahan Daerah (Berita Negara Republik Indonesia Tahun 2019 Nomor 1114)
 35. Peraturan Menteri Dalam Negeri Republik Indonesia Nomor 90 Tahun 2019 tentang Klasifikasi, Kodifikasi, Dan Nomenklatur Perencanaan Pembangunan Dan Keuangan Daerah (Berita Negara Republik Indonesia Tahun 2019 Nomor 1447)
 36. Peraturan Menteri Desa, Pembangunan Daerah Tertinggal dan Transmigrasi Republik Indonesia Nomor 3 tahun 2021 Tentang Pendaftaran, Pendataan Dan Pemingkatan, Pembinaan Dan Pengembangan, Dan Pengadaan Barang Dan/Atau Jasa Badan Usaha Milik Desa/Badan Usaha Milik Desa Bersama (Berita Negara Republik Indonesia Tahun 2021 Nomor 252);
 37. Peraturan Menteri Desa, Pembangunan Daerah Tertinggal dan Transmigrasi Republik Indonesia Nomor 21 Tahun

- 2020 tentang Pedoman Umum Pembangunan Desa Dan Pemberdayaan Masyarakat Desa (Berita Negara Republik Indonesia Tahun 2020 Nomor 1633);
38. Peraturan Menteri keuangan Nomor 190/PMK.07/2021 tentang Pengelolaan Dana Desa (Berita Negara Republik Indonesia Tahun 2021 Nomor 1424)
 39. Peraturan Lembaga Kebijakan Pengadaan Barang/Jasa Pemerintah Republik Indonesia Nomor 12 Tahun 2019 tentang Pedoman Penyusunan Tata Cara Pengadaan Barang/Jasa di Desa (Berita Negara Republik Indonesia Tahun 2019 Nomor 1455);
 40. Peraturan Daerah Kabupaten Badung Nomor 8 Tahun 2015 tentang Keuangan Desa (Lembaran Daerah Kabupaten Badung Tahun 2015 Nomor 8);
 41. Peraturan Daerah Kabupaten Badung Nomor 4 Tahun 2018 tentang Badan Permusyawaratan Desa (Lembaran Daerah Kabupaten Badung Tahun 2018 Nomor 4, Tambahan Lembaran Daerah Kabupaten Badung Nomor 4)
 42. Peraturan Bupati Badung Nomor 44 Tahun 2016 tentang Struktur Organisasi Dan Tata Kerja Pemerintah Desa (Berita Daerah Kabupaten Badung Tahun 2016 Nomor 44)
 43. Peraturan Bupati Badung Nomor 30 Tahun 2018 tentang Daftar Kewenangan Desa Berdasarkan Hak Asal Usul Dan Kewenangan Lokal Berskala Desa (Berita Daerah Kabupaten Badung Tahun 2018 Nomor 30)
 44. Peraturan Desa Buduk Nomor 03 Tahun 2018 tentang Daftar Kewenangan Desa Berdasarkan Hak Asal Usul Dan Kewenangan Lokal Berskala Desa (Berita Desa Buduk Tahun 2018 Nomor 10);
 45. Peraturan Desa Buduk Nomor 7 tahun 2020 tentang Rencana Pembangunan Jangka Menengah Desa (RPJM Desa) Tahun 2021 – 2027 (Lembaran Desa Buduk Tahun 2021 Nomor 07);

Dengan Kesepakatan Bersama

BADAN PERMUSYAWARATAN DESA BUDUK

dan

PERBEKEL BUDUK

MEMUTUSKAN :

**Menetapkan : PERATURAN DESA TENTANG RENCANA KERJA
PEMERINTAH DESA TAHUN 2024**

BAB I
KETENTUAN UMUM

Pasal 1

Dalam Peraturan Desa ini yang dimaksud :

1. Desa adalah desa dan desa adat atau yang disebut dengan nama lain, selanjutnya disebut Desa, adalah kesatuan masyarakat hukum yang memiliki batas wilayah yang berwenang untuk mengatur dan mengurus urusan pemerintahan, kepentingan masyarakat setempat berdasarkan prakarsa masyarakat, hak asal usul, dan/atau hak tradisional yang diakui dan dihormati dalam sistem pemerintahan Negara Kesatuan Republik Indonesia.
2. Perdesaan adalah kawasan kerja antar Desa untuk pengembangan usaha, kegiatan kemasyarakatan, pelayanan, pembangunan, pemberdayaan masyarakat, keamanan, dan ketertiban.
3. Pembangunan Desa adalah upaya peningkatan kualitas hidup dan kehidupan untuk sebesar-besarnya kemakmuran masyarakat Desa.
4. Pembangunan Perdesaan adalah pembangunan yang dilaksanakan antar Desa dalam bidang pengembangan usaha, kegiatan kemasyarakatan, pelayanan, pembangunan, pemberdayaan masyarakat, keamanan, dan ketertiban.
5. Pemberdayaan Masyarakat Desa adalah upaya mengembangkan kemandirian dan kesejahteraan masyarakat dengan meningkatkan pengetahuan, sikap, keterampilan, perilaku, kemampuan, kesadaran, serta memanfaatkan sumber daya melalui penetapan kebijakan, program, kegiatan, dan pendampingan yang sesuai dengan esensi masalah dan prioritas kebutuhan masyarakat desa
6. Kewenangan Desa adalah kewenangan yang dimiliki Desa meliputi kewenangan di bidang penyelenggaraan pemerintah Desa, pelaksanaan Pembangunan Desa, pembinaan kemasyarakatan Desa, dan Pemberdayaan Masyarakat Desa berdasarkan prakarsa masyarakat, hak asal usul, dan adat istiadat.
7. Pemerintahan Desa adalah penyelenggaraan urusan pemerintahan dan kepentingan masyarakat setempat dalam sistem pemerintahan Negara Kesatuan Republik Indonesia

8. Pemerintah Desa adalah Kepala Desa atau yang disebut dengan nama lain dibantu perangkat Desa sebagai unsur penyelenggara Pemerintahan Desa.
9. Badan Permusyawaratan Desa atau yang disebut dengan nama lain adalah lembaga yang melaksanakan fungsi pemerintahan yang anggotanya merupakan wakil dari penduduk desa berdasarkan keterwakilan wilayah dan ditetapkan secara demokratis.
10. Musyawarah Desa atau yang disebut dengan nama lain adalah musyawarah antara Badan Permusyawaratan Desa (BPD), Pemerintah Desa, dan unsur masyarakat yang diselenggarakan oleh BPD untuk menyepakati hal yang bersifat strategis.
11. Musyawarah Perencanaan Pembangunan Desa atau yang disebut dengan nama lain adalah musyawarah antara BPD, Pemerintah Desa, dan unsur masyarakat yang diselenggarakan oleh Pemerintah Desa untuk menetapkan prioritas, program, kegiatan, dan kebutuhan Pembangunan Desa yang didanai oleh Anggaran Pendapatan dan Belanja Desa (APB Desa), swadaya masyarakat desa, dan/atau Anggaran Pendapatan dan Belanja Daerah (APBD) Kabupaten/Kota .
12. Peraturan Desa adalah peraturan perundang-undangan yang ditetapkan oleh Kepala Desa setelah dibahas dan disepakati bersama Badan Permusyawaratan Desa.
13. Perencanaan pembangunan desa adalah proses tahapan kegiatan yang diselenggarakan oleh pemerintah desa dengan melibatkan BPD dan unsur masyarakat secara partisipatif guna pemanfaatan dan pengalokasian sumber daya desa dalam rangka mencapai tujuan pembangunan desa
14. SDGs Desa adalah upaya terpadu Pembangunan Desa untuk percepatan pencapaian tujuan pembangunan berkelanjutan
15. Pendataan Desa adalah proses penggalian, pengumpulan, pencatatan, verifikasi dan validasi data SDGs Desa, yang memuat data objektif kewilayahan dan kewargaan Desa berupa aset dan potensi aset Desa yang dapat didayagunakan untuk pencapaian tujuan Pembangunan Desa, masalah ekonomi, sosial, dan budaya yang dapat digunakan sebagai bahan rekomendasi penyusunan program dan kegiatan Pembangunan Desa, serta data dan informasi terkait lainnya yang menggambarkan kondisi objektif Desa dan masyarakat Desa.

16. Sistem Informasi Desa adalah sistem pengolahan data kewilayahan dan data kewargaan di Desa yang disediakan Kementerian Desa, Pembangunan Daerah Tertinggal, dan Transmigrasi serta dilakukan secara terpadu dengan mendayagunakan fasilitas perangkat lunak dan perangkat keras, jaringan, dan sumber daya manusia untuk disajikan menjadi informasi yang berguna dalam peningkatan efektivitas dan efisiensi pelayanan publik serta dasar perumusan kebijakan strategis Pembangunan Desa.
17. Peta Jalan SDGs Desa adalah dokumen rencana yang memuat kebijakan strategis dan tahapan pencapaian SDGs Desa sampai dengan tahun 2030
18. Rencana Pembangunan Jangka Menengah Desa yang selanjutnya disebut RPJM Desa adalah dokumen perencanaan kegiatan Pembangunan Desa untuk jangka waktu 6 (enam) tahun
19. Rencana Kerja Pemerintah Desa, selanjutnya disingkat RKP Desa, adalah penjabaran dari RPJM Desa untuk jangka waktu 1 (satu) tahun
20. Daftar Usulan RKP Desa adalah penjabaran RPJM Desa yang menjadi bagian dari RKP Desa untuk jangka waktu 1 (satu) tahun yang akan diusulkan Pemerintah Desa kepada Pemerintah Daerah Kabupaten/Kota melalui mekanisme perencanaan pembangunan daerah.
21. Aset desa adalah barang milik desa yang berasal dari kekayaan asli desa, dibeli atau diperoleh atas beban APB Desa atau perolehan hak lainnya yang sah
22. Potensi Aset Desa adalah segala potensi Desa yang meliputi sumber daya alam dan lingkungan hidup, sumber daya manusia, sumber daya sosial dan budaya, sumber daya ekonomi, dan sumber daya lainnya yang dapat diakses, dikembangkan, dan/atau diubah oleh Desa menjadi sumber daya pembangunan yang dimiliki atau menjadi Aset Desa, dikelola, diolah dimanfaatkan, dan dipergunakan bagi kesejahteraan bersama masyarakat Desa.
23. Anggaran Pendapatan dan Belanja Desa, selanjutnya disebut APB Desa, adalah rencana keuangan tahunan Pemerintahan Desa
24. Dana Desa adalah dana yang bersumber dari anggaran pendapatan dan belanja negara yang diperuntukkan bagi Desa yang ditransfer melalui anggaran pendapatan dan belanja daerah kabupaten/kota dan digunakan untuk membiayai penyelenggaraan pemerintahan, pelaksanaan

- pembangunan, pembinaan kemasyarakatan, dan pemberdayaan masyarakat
25. Alokasi Dana Desa, selanjutnya disingkat ADD, adalah dana perimbangan yang diterima kabupaten/kota dalam Anggaran Pendapatan dan Belanja Daerah kabupaten/kota setelah dikurangi Dana Alokasi Khusus
 26. Lembaga kemasyarakatan desa atau disebut dengan nama lain adalah lembaga yang dibentuk oleh masyarakat sesuai dengan kebutuhan dan merupakan mitra pemerintah desa dalam memberdayakan masyarakat,
 27. Lembaga adat desa adalah merupakan lembaga yang menyelenggarakan fungsi adat istiadat dan menjadi bagian dari susunan asli desa yang tumbuh dan berkembang atas prakarsa masyarakat desa
 28. Pelaksana Kegiatan adalah pelaksanaan kegiatan Pembangunan Desa, dan Pemberdayaan Masyarakat Desa, terdiri dari unsur perangkat Desa, Lembaga Kemasyarakatan Desa, dan unsur masyarakat
 29. Pendamping Desa adalah upaya meningkatkan kapasitas, efektivitas, dan akuntabilitas pemerintah desa, pembangunan desa, pemberdayaan masyarakat desa, pembentukan dan pengembangan badan usaha milik desa dan/atau badan usaha milik desa bersama, peningkatan sinergisitas program dan kegiatan desa dan kerjasama desa untuk mendukung pencapaian sdgs desa.
 30. Kader Pemberdayaan Masyarakat Desa adalah anggota masyarakat Desa yang memiliki prakarsa dan /atau yang dipilih oleh Desa untuk menumbuhkan, mengembangkan, dan menggerakkan prakarsa, partisipasi, swadaya, dan gotong royong di kalangan masyarakat Desa
 31. Badan Usaha Milik Desa, yang selanjutnya disebut BUMDesa, adalah badan hukum yang didirikan oleh Desa dan/atau bersama Desa-Desa guna mengelola usaha, memanfaatkan aset, mengembangkan investasi dan produktivitas, menyediakan jasa pelayanan, dan/atau menyediakan jenis usaha lainnya untuk sebesar-besarnya kesejahteraan masyarakat Desa
 32. Pihak Ketiga adalah lembaga swadaya masyarakat, perguruan tinggi, organisasi kemasyarakatan, atau perusahaan, yang sumber keuangan dan kegiatannya tidak berasal dari anggaran pendapatan dan belanja Negara, anggaran pendapatan dan belanja daerah provinsi, anggaran pendapatan dan belanja daerah kabupaten/kota, dan/atau APB Desa

BAB II
SISTEMATIKA PENYUSUNAN RKP DESA

Pasal 2

- (1) RKP Desa Tahun 2024 disusun dengan sistematika sebagai berikut:

BAB I PENDAHULUAN

- 1.1 Latar Belakang
- 1.2 Dasar Hukum
- 1.3 Tujuan dan Manfaat
- 1.4 Proses Penyusunan RKP Desa
- 1.5 Sistematika

BAB II GAMBARAN UMUM PEMERINTAHAN DESA

- 2.1 Visi-Misi *Perbekel*
- 2.2 Gambaran Umum Sosial Budaya
- 2.3 Gambaran Umum Kemiskinan
- 2.4 Gambaran Umum Ekonomi
- 2.5 Gambaran Umum Infrastruktur

BAB III RUMUSAN PRIORITAS MASALAH

- 3.1 Evaluasi Pelaksanaan Pembangunan Pada RKP Desa Tahun Sebelumnya
- 3.2 Evaluasi laju pencapaian SDGs Desa
- 3.3 Identifikasi Masalah Berdasarkan RPJM Desa
- 3.4 Identifikasi Masalah Berdasarkan Analisis Keadaan Darurat Antara lain: bencana alam, krisis politik, krisis ekonomi dan atau kerusakan sosial berkepanjangan
- 3.5 Identifikasi Masalah Berdasarkan Prioritas Kebijakan Pembangunan Daerah.

BAB IV RUMUSAN PRIORITAS PROGRAM

KEGIATAN PEMBANGUNAN DESA

- 4.1 Prioritas Program dan Kegiatan Pembangunan Skala Desa Tahun Anggaran 2024 Tahunan
- 4.2 Berdasarkan Kewenangan Hak Asal Usul
- 4.3 Berdasarkan Kewenangan Lokal Skala Desa
- 4.4 Prioritas Program dan Kegiatan Pembangunan Daerah Tahun Anggaran 2024
- 4.5 Kebijakan Keuangan Desa

BAB V PENUTUP

LAMPIRAN

1. Berita Acara Musdes Perencanaan Pembangunan Tahunan;
 2. Keputusan Perbekel tentang Tim Verifikasi RKP Desa
 3. Berita Acara Musyawarah Pembentukan Tim Penyusun RKP Desa;
 4. Keputusan Perbekel tentang Tim Penyusun RKP Desa;
 5. Berita Acara Hasil Penyusunan Rancangan RKP Desa ;
 6. Daftar rencana program dan kegiatan yang masuk ke desa;
 7. Data dan informasi tentang rencana pembiayaan pembangunan desa;
 8. Daftar prioritas usulan rencana program kegiatan pembangunan desa untuk satu tahun anggaran berikutnya tahun 2024;
 9. Daftar usulan masyarakat dipilih berdasarkan SDGs Desa;
 10. Daftar rencana kerjasama antar Desa;
 11. Daftar rencana kerjasama antar pihak ketiga;
 12. Rencana Kerja Pemerintah Desa (RKP-Desa) Tahun 2024;
 13. Evaluasi pelaksanaan RKP Desa Tahun 2023;
 14. Gambar rencana prasarana;
 15. Rencana Anggaran Biaya (RAB);
 16. Daftar usulan RKP Desa (DU RKP);
 17. Berita Acara Musrenbang Desa RKP Desa;
 18. Berita Acara Musyawarah BPD;
 19. Berita Kesepakatan Perbekel dan BPD;
 20. Surat Keputusan BPD.
- (2) Penjabaran sistematika RKP Desa Tahun 2024 sebagaimana dimaksud pada ayat (1) sebagaimana tercantum dalam Lampiran merupakan bagian yang tak terpisahkan dari Peraturan Desa ini.

Pasal 3

RKP Desa Tahun 2024 merupakan landasan dan pedoman bagi Pemerintahan Desa, Lembaga Kemasyarakatan Desa dan masyarakat dalam pelaksanaan pembangunan Desa Tahun 2024.

Pasal 4

Pelaksanaan pembangunan sebagaimana dimaksud dalam Pasal 3, dilaksanakan secara transparan, partisipatif dan akuntabel oleh pelaksana kegiatan pembangunan dengan menyusun Rencana Kerja dan Anggaran (RKA), Daftar Pelaksanaan Anggaran (DPA), serta dipertanggungjawabkan oleh Pelaksana Kegiatan dalam Forum Musyawarah Desa.

Pasal 5

RKP Desa dapat diubah dalam hal:

- a. terjadi peristiwa khusus, seperti bencana alam, krisis politik, krisis ekonomi, dan/atau kerusuhan sosial yang berkepanjangan; atau
- b. terdapat perubahan mendasar atas kebijakan Pemerintah, Pemerintah Provinsi, dan/atau Pemerintah Daerah.

Pasal 6

Perubahan RKP Desa sebagaimana dimaksud dalam Pasal 5 dibahas dan disepakati bersama dengan BPD dalam Musrenbang Desa dan selanjutnya ditetapkan dengan Peraturan Desa

BAB III

KETENTUAN PENUTUP

Pasal 7

- (1) Berdasarkan Peraturan Desa ini selanjutnya disusun Anggaran pendapatan dan Belanja Desa Tahun Anggaran 2024
- (2) Hal-hal yang belum diatur dalam Peraturan Desa ini, sepanjang mengenai teknis pelaksanaannya diatur lebih lanjut oleh *Perbekel*.

Pasal 8

Peraturan Desa ini mulai berlaku pada tanggal diundangkan.

Agar setiap orang mengetahui, memerintahkan pengundangan Peraturan Desa ini dengan penempatannya dalam Lembaran Desa Buduk.

Ditetapkan di Buduk
pada tanggal 29 September 2023

PERBEKEL BUDUK,

I KETUT WIRA ADI ATMAJA

Diundangkan di Desa Buduk
pada tanggal 2 Oktober 2023

SEKRETARIS DESA

I WAYAN SUDARSANA

LEMBARAN DESA BUDUK TAHUN 2023 NOMOR 09.

LAMPIRAN PERATURAN DESA BUDUK

NOMOR : 9 TAHUN 2023

TANGGAL : 29 SEPTEMBER 2023

TENTANG : RENCANA KERJA

PEMERINTAH DESA TAHUN

2024

NASKAH

RENCANA KERJA PEMERINTAH DESA TAHUN 2024

DESA : BUDUK

KECAMATAN : MENGWI

KABUPATEN : BADUNG

PROVINSI : BALI

KATA PENGANTAR

Puji Syukur kepada Tuhan Yang Maha Esa, kami sampai detik ini masih diberikan kesehatan, sehingga kami dapat menyelesaikan penyusunan Rencana Kerja Pemerintah Desa (RKP Desa) Tahun 2024.

Penyusunan RKP Desa ini sebagai referensi untuk pembangunan di Desa sesuai Undang-Undang Nomor 6 Tahun 2014 tentang Desa, Peraturan Menteri Dalam Negeri Republik Indonesia Nomor 114 Tahun 2014 tentang Pedoman Pembangunan Desa, Peraturan Menteri Desa, Pembangunan Daerah Tertinggal, Dan Transmigrasi Republik Indonesia Nomor 1 Tahun 2015 tentang Pedoman Kewenangan Berdasarkan Hak Asal Usul Dan Kewenangan Lokal Berskala Desa dan Peraturan Menteri Desa, Pembangunan Daerah Tertinggal, Dan Transmigrasi Republik Indonesia Nomor Nomor 21 Tahun 2020 tentang Pedoman Umum Pembangunan Desa Dan Pemberdayaan Masyarakat Desa.

Rencana pembangunan satu tahun kedepan yang akan dilaksanakan di Desa merupakan rencana strategis untuk menciptakan rasa keadilan dalam pemerataan pembangunan sehingga masyarakat dapat menikmati hasil dari pembangunan itu sendiri.

Pemerataan pembangunan, diharapkan akan semakin menumbuhkembangkan kesadaran kegotongroyongan serta rasa partisipatif masyarakat, didalam proses pembangunan disegala bidang termasuk mempunyai "*sense of belonging*" atau rasa memiliki terhadap hasil pembangunan yang kita laksanakan.

Demikian, semoga apa yang kita rencanakan akan dapat terlaksana dan menghasilkan yang terbaik untuk masyarakat.

Buduk, 29 September 2023

Perbekel Buduk

I Ketut Wira Adi Atmaja

DAFTAR ISI

Cover

Peraturan Desa tentang Rencana Kerja Pemerintah Desa Tahun 2024

Kata pengantar i

Daftar Isi ii

BAB I PENDAHULUAN

- 1.1 Latar Belakang
- 1.2 Dasar Hukum
- 1.3 Tujuan dan Manfaat
- 1.4 Proses Penyusunan RKP Desa
- 1.5 Sistematika

BAB II GAMBARAN UMUM PEMERINTAHAN DESA

- 2.1 Visi-Misi *Perbekel*
- 2.2 Gambaran Umum Sosial Budaya
- 2.3 Gambaran Umum Kemiskinan
- 2.4 Gambaran Umum Ekonomi
- 2.5 Gambaran Umum Infrastruktur

BAB III RUMUSAN PRIORITAS MASALAH

- 3.1 Evaluasi Pelaksanaan Pembangunan Pada RKP Desa Tahun Sebelumnya
- 3.2 Evaluasi laju pencapaian SDGs Desa
- 3.3 Identifikasi Masalah Berdasarkan RPJM Desa
- 3.4 Identifikasi Masalah Berdasarkan Analisis Keadaan Darurat Antara lain: bencana alam, krisis politik, krisis ekonomi dan atau kerusuhan sosial berkepanjangan
- 3.5 Identifikasi Masalah Berdasarkan Prioritas Kebijakan Pembangunan Daerah.

BAB IV RUMUSAN PRIORITAS PROGRAM KEGIATAN PEMBANGUNAN DESA

- 4.1 Prioritas Program dan Kegiatan Pembangunan Skala Desa Tahun Anggaran 2024 Tahunan
- 4.2 Berdasarkan Kewenangan Hak Asal Usul
- 4.3 Berdasarkan Kewenangan Lokal Skala Desa
- 4.4 Prioritas Program dan Kegiatan Pembangunan Daerah Tahun Anggaran 2024

BAB V PENUTUP

LAMPIRAN

1. Berita Acara Musdes Perencanaan Pembangunan Tahunan;
2. Keputusan Perbekel tentang Tim Verifikasi RKP Desa
3. Berita Acara Musyawarah Pembentukan Tim Penyusun RKP Desa;
4. Keputusan Perbekel tentang Tim Penyusun RKP Desa;
5. Berita Acara Hasil Penyusunan Rancangan RKP Desa ;
6. Daftar rencana program dan kegiatan yang masuk ke desa;
7. Data dan informasi tentang rencana pembiayaan pembangunan desa;
8. Daftar prioritas usulan rencana program kegiatan pembangunan desa untuk satu tahun anggaran berikutnya tahun 2024;
9. Daftar usulan masyarakat dipilih berdasarkan SDGs Desa;
10. Daftar rencana kerjasama antar Desa;
11. Daftar rencana kerjasama antar pihak ketiga;
12. Rencana Kerja Pemerintah Desa (RKP-Desa) Tahun 2024;
13. Evaluasi pelaksanaan RKP Desa Tahun 2023;
14. Gambar rencana prasarana;
15. Rencana Anggaran Biaya (RAB);
16. Daftar usulan RKP Desa (DU RKP);
17. Berita Acara Musrenbang Desa RKP Desa;
18. Berita Acara Musyawarah BPD;
19. Berita Kesepakatan Perbekel dan BPD;
20. Surat Keputusan BPD.

BAB I

PENDAHULUAN

1.1 LATAR BELAKANG

Bahwa berdasarkan Undang-Undang Nomor 6 Tahun 2014 tentang Desa, Desa adalah desa dan desa adat atau yang disebut dengan nama lain, selanjutnya disebut Desa, adalah kesatuan masyarakat hukum yang memiliki batas wilayah yang berwenang untuk mengatur dan mengurus urusan pemerintahan, kepentingan masyarakat setempat berdasarkan prakarsa masyarakat, hak asal usul, dan/atau hak tradisional yang diakui dan dihormati dalam sistem pemerintahan Negara Kesatuan Republik Indonesia.

Landasan Pemikiran dalam pengaturan mengenai desa adalah keanekaragaman, partisipasi, otonomi asli, demokratisasi dan pemberdayaan masyarakat. Berdasarkan pola pemikiran dimaksud, dimana bahwa desa berwenang mengurus kepentingan masyarakat setempat berdasarkan asal-usul dan adat istiadat setempat yang diakui dan/atau dibentuk dalam sistem Pemerintah Nasional dan berada di Kabupaten/Kota, maka sebuah desa diharuskan mempunyai perencanaan yang matang berlandaskan partisipasi dan transparansi serta demokratisasi yang berkembang di desa.

Sebagaimana yang diamanatkan dalam Peraturan Pemerintah Republik Indonesia Nomor 43 Tahun 2014 tentang Peraturan Pelaksanaan Undang-Undang Nomor 6 Tahun 2014 tentang Desa sebagaimana telah diubah beberapa kali terakhir dengan Peraturan Pemerintah Republik Indonesia Nomor 11 Tahun 2019 tentang Perubahan Kedua atas Peraturan Pemerintah Nomor 43 Tahun 2014 tentang Peraturan Pelaksanaan Undang-Undang Nomor 6 Tahun 2014 tentang Desa, Peraturan Pemerintah ini disusun dalam rangka mewujudkan penyelenggaraan Desa yang didasarkan pada asas penyelenggaraan pemerintahan yang baik serta sejalan dengan asas pengaturan Desa sebagaimana diamanatkan oleh Undang-Undang Republik Indonesia Nomor 6 Tahun 2014 tentang Desa, antara lain kepastian hukum, tertib penyelenggaraan pemerintahan, tertib kepentingan umum, keterbukaan, profesionalitas, akuntabilitas, efektivitas dan efisiensi, kearifan lokal, keberagaman serta partisipasi. Dalam melaksanakan pembangunan Desa, diutamakan nilai kebersamaan, kekeluargaan, dan kegotongroyongan guna mewujudkan perdamaian dan keadilan sosial.

Peraturan Pemerintah ini menjadi pedoman bagi Pemerintah dan Pemerintah Daerah, Pemerintah Desa dan masyarakat serta pemangku kepentingan lainnya dalam mewujudkan tujuan penyelenggaraan Desa sebagaimana diamanatkan oleh

Undang-Undang Republik Indonesia Nomor 6 Tahun 2014 tentang Desa, yakni “*Terwujudnya Desa yang maju, mandiri, dan sejahtera tanpa harus kehilangan jati diri*”.

Bahwa berdasarkan ketentuan Pasal 79 Undang-Undang Republik Indonesia Nomor 6 Tahun 2014 tentang Desa, Pemerintah Desa wajib menyusun perencanaan pembangunan desa sesuai dengan kewenangannya dengan mengacu pada perencanaan pembangunan Kabupaten.

Rencana Kerja Pemerintah Desa yang selanjutnya disebut RKP Desa merupakan penjabaran dari RPJM Desa untuk jangka waktu 1 (satu) tahun yang memuat rencana penyelenggaraan Pemerintahan Desa, pelaksanaan pembangunan, pembinaan kemasyarakatan, dan pemberdayaan masyarakat Desa, hasil evaluasi pelaksanaan pembangunan tahun sebelumnya, prioritas kebijakan supra desa, pembangunan kawasan perdesaan/antar desa dan atau hal-hal yang karena keadaan darurat/ bencana alam serta adanya kebijakan baru dari Pemerintah, Pemerintah Provinsi atau Pemerintah Kabupaten.

Sebagai Rencana strategis pembangunan tahunan Desa, RKP Desa merupakan dokumen perencanaan pembangunan yang bersifat reguler yang pelaksanaannya dilakukan oleh Pemerintah Desa dengan melibatkan seluruh masyarakat desa dengan semangat gotong-royong. RKP Desa merupakan satu-satunya dokumen perencanaan pembangunan tahunan yang dipakai sebagai pedoman atau acuan pelaksanaan pembangunan bagi pemerintahan Desa selanjutnya sebagai dasar penyusunan APB Desa tahun anggaran bersangkutan.

Rancangan RKP Desa disusun oleh Pemerintah Desa, dibahas dan disepakati oleh Pemerintah Desa, BPD dan masyarakat dalam Musrenbang Desa, dan selanjutnya ditetapkan dengan Peraturan Desa. Peraturan Desa ditetapkan oleh *Perbekel* selanjutnya diundangkan dalam Lembaran Desa oleh Sekretaris Desa.

1.2 DASAR HUKUM

Landasan hukum yang digunakan dalam Penyusunan RPJM Desa antara lain:

1. Undang-Undang Nomor 69 Tahun 1958 tentang Pembentukan Daerah-Daerah Tingkat II dalam Wilayah Daerah-Daerah Tingkat I Bali, Nusa Tenggara Barat dan Nusa Tenggara Timur (Lembaran Negara Republik Indonesia Tahun 1958 Nomor 122, Tambahan Lembaran Negara Republik Indonesia Nomor 1655)
2. Undang-Undang Nomor 28 Tahun 1999 tentang Penyelenggaraan Negara yang Bersih dan Bebas dan Korupsi dan Nepotisme (Lembaran Negara

- Republik Indonesia Tahun 1999 Nomor 75, Tambahan Lembaran Negara Republik Indonesia Nomor 3851);
3. Undang-Undang Nomor 25 Tahun 2000 tentang Program Pembangunan Nasional (Lembar Negara Tahun 2000 Nomor 206, Tambahan Lembaran Negara Nomor 3952);
 4. Undang-Undang Nomor 17 Tahun 2003 tentang Keuangan Negara (Lembaran Negara Negara Republik Indonesia Tahun 2003 Nomor 47, Tambahan Berita Negara Republik Indonesia Nomor 4286);
 5. Undang-Undang Nomor 25 Tahun 2004 tentang Sistem Perencanaan Pembangunan Nasional (Lembaran Negara Negara Republik Indonesia Tahun 2004 Nomor 104, Tambahan Berita Negara Republik Indonesia Nomor 4221);
 6. Undang-Undang Nomor 33 Tahun 2004 tentang Perimbangan Keuangan antara Pemerintah Pusat dan Pemerintah Daerah (Lembaran Negara Republik Indonesia Tahun 2004 Nomor 126, Tambahan Lembaran Negara Republik Indonesia Nomor 4438);
 7. Undang-Undang Nomor 12 Tahun 2011 tentang Pembentukan Peraturan Perundang-Undangan (Lembaran Negara Republik Indonesia Tahun 2011 Nomor 82 Tambahan Lembaran Negara Republik Indonesia Nomor 5234);
 8. Undang-Undang Nomor 6 Tahun 2014 tentang Desa (Lembaran Negara Republik Indonesia Tahun 1958 Nomor 122, Tambahan Lembaran Negara Republik Indonesia Nomor 1655) sebagaimana telah diubah beberapa kali, terakhir dengan Undang-Undang Nomor 6 Tahun 2023 tentang Penetapan Peraturan Pemerintah Pengganti Undang-Undang Nomor 2 Tahun 2022 tentang Cipta Kerja Menjadi Undang-Undang (Lembaran Negara Republik Indonesia Tahun 2023 Nomor 41, Tambahan Lembaran Negara Republik Indonesia Nomor 6856);;
 9. Undang-Undang Nomor 23 Tahun 2014 tentang Pemerintahan Daerah (Lembaran Negara Republik Indonesia Tahun 2014 Nomor 244, Tambahan Lembaran Negara Republik Indonesia Nomor 5587) sebagaimana telah diubah dengan Undang-Undang Nomor 2 Tahun 2015 tentang Penetapan Peraturan Pemerintah Pengganti Undang-Undang Nomor 2 Tahun 2014 tentang Perubahan atas Undang-Undang Nomor 23 Tahun 2014 tentang Pemerintahan Daerah Menjadi Undang-Undang (Lembaran Negara Republik Indonesia Tahun 2015 Nomor 24, Tambahan Lembaran Negara Republik Indonesia Nomor 5657);

10. Peraturan Pemerintah Nomor 43 Tahun 2014 tentang Peraturan Pelaksanaan Undang-Undang Nomor 6 Tahun 2014 tentang Desa, sebagaimana telah diubah beberapa kali terakhir dengan Peraturan Pemerintah Nomor 11 Tahun 2019 tentang Perubahan Kedua Atas Peraturan Pemerintah Nomor 43 Tahun 2014 tentang Pelaksanaan Undang-Undang Nomor 6 Tahun 2014 tentang Desa (Lembaran Negara Republik Indonesia Tahun 2019 Nomor 41, Tambahan Lembaran Negara Republik Indonesia Nomor 6321);
11. Peraturan Pemerintah Republik Indonesia Nomor 60 Tahun 2014 tentang Dana Desa Yang Bersumber Dari Anggaran Pendapatan Dan Belanja Negara (Lembaran Negara Republik Indonesia Tahun 2014 Nomor 168, Tambahan Lembaran Negara Republik Indonesia Nomor 5558) sebagaimana telah diubah beberapa kali terakhir dengan Peraturan Pemerintah Nomor 8 Tahun 2016 tentang Perubahan Kedua atas Peraturan Pemerintah Republik Indonesia Nomor 60 Tahun 2014 Tentang Dana Desa Yang Bersumber Dari Anggaran Pendapatan dan Belanja Negara (Lembaran Negara Republik Indonesia Tahun 2016 Nomor 57, Tambahan Lembaran Negara Republik Indonesia Nomor 5864);
12. Peraturan Pemerintah Republik Indonesia Nomor 11 Tahun 2021 tentang Badan Usaha Milik Desa (Lembaran Negara Republik Indonesia Tahun 2021 Nomor 21);
13. Peraturan Menteri Dalam Negeri Nomor 111 Tahun 2014 tentang Pedoman Teknis Peraturan di Desa (Berita Negara Republik Indonesia Tahun 2014 Nomor 2091);
14. Peraturan Menteri Dalam Negeri Nomor 112 Tahun 2014 tentang Pemilihan Kepala Desa (Berita Negara Republik Indonesia Tahun 2014 Nomor 2092) sebagaimana telah diubah beberapa kali terakhir dengan Peraturan Menteri Dalam Negeri Nomor 72 Tahun 2020 tentang Perubahan Kedua Atas Peraturan Menteri Dalam Negeri Nomor 112 Tahun 2014 tentang Pemilihan Kepala Desa (Berita Negara Republik Indonesia Tahun 2020 Nomor 1409)
15. Peraturan Menteri Dalam Negeri Nomor 114 Tahun 2014 tentang Pedoman Pembangunan Desa (Berita Negara Republik Indonesia Tahun 2014 Nomor 2094);
16. Peraturan Menteri Desa, Pembangunan Daerah Tertinggal dan Transmigrasi Nomor 1 Tahun 2015 tentang Pedoman Kewenangan Berdasarkan Hak Asal Usul dan Kewenangan Lokal Berskala Desa (Berita Negara Republik Indonesia Tahun 2015 Nomor 158);

17. Peraturan Menteri Desa Pembangunan daerah tertinggal, dan Transmigrasi Republik Indonesia Nomor 4 Tahun 2015 tentang Pendirian, Pengurusan Dan Pengelolaan, Dan Pembubaran Badan Usaha Milik Desa (Berita Negara Republik Indonesia Tahun 2015 Nomor 296);
18. Peraturan Menteri Dalam Negeri Nomor 81 Tahun 2015 tentang Evaluasi Perkembangan Desa dan Kelurahan (Berita Negara Republik Indonesia Tahun 2015 Nomor 2037);
19. Peraturan Menteri Dalam Negeri Nomor 82 Tahun 2015 tentang Pengangkatan Dan Pemberhentian Kepala Desa (Berita Negara Republik Indonesia Tahun 2016 Nomor 4) sebagaimana telah diubah dengan Peraturan Menteri Dalam Negeri Nomor 66 Tahun 2017 tentang Perubahan Atas Peraturan Menteri Dalam Negeri Nomor 82 Tahun 2015 tentang Pengangkatan Dan Pemberhentian Kepala Desa (Berita Negara Republik Indonesia Tahun 2017 Nomor 1222);
20. Peraturan Menteri Dalam Negeri Nomor 83 Tahun 2015 tentang Pengangkatan dan Pemberhentian Perangkat Desa (Berita Negara Republik Indonesia Tahun 2015 Nomor 5) sebagaimana telah diubah dengan Peraturan Menteri Dalam Negeri Republik Indonesia Nomor 67 Tahun 2017 tentang Perubahan Atas Peraturan Menteri Dalam Negeri Nomor 83 Tahun 2015 tentang Pengangkatan Dan Pemberhentian Perangkat Desa (Berita Negara Republik Indonesia Tahun 2017 Nomor 1223)
21. Peraturan Menteri Dalam Negeri Nomor 84 Tahun 2015 tentang Susunan Organisasi dan Tata Kerja Pemerintah Desa (Berita Negara Republik Indonesia Tahun 2016 Nomor 6);
22. Peraturan Menteri Dalam Negeri Nomor 1 Tahun 2016 tentang Pengelolaan Aset Desa (Berita Negara Republik Indonesia Tahun 2016 Nomor 53);
23. Peraturan Menteri Dalam Negeri Nomor 44 Tahun 2016 tentang Kewenangan Desa (Berita Negara Republik Indonesia Tahun 2016 Nomor 1037);
24. Peraturan Menteri Dalam Negeri Nomor 110 Tahun 2016 tentang Badan Permusyawaratan Desa (Berita Negara Republik Indonesia Tahun 2017 Nomor 89);
25. Peraturan Menteri Dalam Negeri Nomor 1 Tahun 2017 tentang Penataan Desa (Berita Negara Republik Indonesia Tahun 2017 Nomor 155);
26. Peraturan Menteri Dalam Negeri Nomor 2 Tahun 2017 tentang Standar Pelayanan Minimal Desa (Berita Negara Republik Indonesia Tahun 2017 Nomor 156);

27. Peraturan Menteri dalam Negeri Nomor 20 Tahun 2018 tentang Pengelolaan Keuangan Desa (Berita Negara Republik Indonesia Tahun 2018 Nomor 611);
28. Peraturan Menteri Desa, Pembangunan Daerah Tertinggal dan Transmigrasi Republik Indonesia Nomor 16 Tahun 2019 tentang Musyawarah Desa (Berita Negara Republik Indonesia Tahun 2019 Nomor 1203);
29. Peraturan Menteri Desa, Pembangunan Daerah Tertinggal dan Transmigrasi Republik Indonesia Nomor 3 tahun 2021 Tentang Pendaftaran, Pendataan Dan Pemingkatan, Pembinaan Dan Pengembangan, Dan Pengadaan Barang Dan/Atau Jasa Badan Usaha Milik Desa/Badan Usaha Milik Desa Bersama (Berita Negara Republik Indonesia Tahun 2021 Nomor 252);
30. Peraturan Menteri Desa, Pembangunan Daerah Tertinggal dan Transmigrasi Republik Indonesia Nomor 21 Tahun 2020 tentang Pedoman Umum Pembangunan Desa Dan Pemberdayaan Masyarakat Desa (Berita Negara Republik Indonesia Tahun 2020 Nomor 1633);
31. Peraturan Menteri Desa, Pembangunan Daerah Tertinggal, dan Transmigrasi Nomor 7 Tahun 2023 tentang Rincian Prioritas Penggunaan Dana Desa (Berita Negara Republik Indonesia Tahun 2023 Nomor 868);
32. Peraturan Lembaga Kebijakan Pengadaan Barang/Jasa Pemerintah Republik Indonesia Nomor 12 Tahun 2019 tentang Pedoman Penyusunan Tata Cara Pengadaan Barang/Jasa di Desa (Berita Negara Republik Indonesia Tahun 2019 Nomor 1455);
33. Peraturan Daerah Kabupaten Badung Nomor 8 Tahun 2015 tentang Keuangan Desa (Lembaran Daerah Kabupaten Badung Tahun 2015 Nomor 8);
34. Peraturan Desa Buduk Nomor 03 Tahun 2018 tentang Daftar Kewenangan Desa Berdasarkan Hak Asal Usul Dan Kewenangan Lokal Berskala Desa (Berita Desa Buduk Tahun 2018 Nomor 10);
35. Peraturan Desa Buduk Nomor 7 tahun 2020 tentang Rencana Pembangunan Jangka Menengah Desa (RPJM Desa) Tahun 2021 – 2027 (Lembaran Desa Buduk Tahun 2021 Nomor 07);

1.3 TUJUAN DAN MANFAAT

Rencana Kerja Pemerintah Desa (RKP Desa) Tahun 2024 adalah rencana pembangunan tahunan desa yang disusun oleh Pemerintah Desa untuk jangka waktu pelaksanaan satu tahun, dimana masa kepemimpinan *Perbekel* terpilih sudah memasuki tahun ke 3 (tiga) dalam dokumen RPJM Desa Tahun 2021-2027

Rencana pembangunan ini dilaksanakan dengan memperhatikan kemampuan masyarakat dan pemanfaatan sumber daya pembangunan yang ada, guna menjawab permasalahan dan kebutuhan masyarakat.

1. Tujuan
 - a. Menjabarkan RPJM Desa dalam perencanaan untuk periode 1 (satu) tahun;
 - b. Menetapkan rancangan kerangka ekonomi;
 - c. Menetapkan Program dan kegiatan prioritas;
 - d. Menetapkan kerangka pendanaan;
 - e. Agar desa memiliki dokumen perencanaan pembangunan tahunan yang berkekuatan hukum tetap;
 - f. Sebagai dasar/pedoman kegiatan atau pelaksanaan pembangunan di desa; dan
 - g. Sebagai dasar penyusunan Peraturan Desa tentang Anggaran Pendapatan dan Belanja Desa (APB Desa)
2. Manfaat
 - a. Mengatasi permasalahan kemiskinan di desa;
 - b. Sebagai pedoman dan acuan pembangunan desa;
 - c. Pemberi arah kegiatan pembangunan tahunan di desa;
 - d. Menampung aspirasi yang sesuai kebutuhan masyarakat dan dipadukan dengan program pembangunan supra desa;
 - e. Mendorong partisipasi dan swadaya gotong-royong masyarakat; dan
 - f. Lebih menjamin kesinambungan pembangunan di tingkat desa dan antar Desa.

1.4 PROSES PENYUSUNAN RKP DESA

Proses penyusunan RKP Desa Buduk Tahun 2024 dilakukan melalui tahapan sesuai dengan Peraturan Menteri Desa, Pembangunan Daerah Tertinggal, Dan Transmigrasi Republik Indonesia Nomor Nomor 21 Tahun 2020 tentang Pedoman Umum Pembangunan Desa Dan Pemberdayaan Masyarakat Desa, sebagai berikut:

1. Pembentukan Tim Penyusun RKP Desa
2. Pencermatan dan penyelarasan rencana kegiatan dan pembiayaan pembangunan desa
3. Pencermatan ulang RPJM Desa
4. Penyusunan rancangan RKP Desa dan DU RKP Desa

5. Musrenbang Desa pembahasan rancangan RKP Desa dan Daftar Usulan RKP Desa
6. Musyawarah Desa pembahasan dan pengesahan RKP Desa dan Daftar Usulan RKP Desa.

1.5 SISTEMATIKA

Rencana kerja pemerintah desa (RKP Desa) tahun 2024 disusun dengan sistematika sebagai berikut:

BAB I PENDAHULUAN

- 1.1 Latar Belakang
- 1.2 Dasar Hukum
- 1.3 Tujuan dan Manfaat
- 1.4 Proses Penyusunan RKP Desa
- 1.5 Sistematika

BAB II GAMBARAN UMUM PEMERINTAHAN DESA

- 2.1 Visi-Misi *Perbekel*
- 2.2 Gambaran Umum Sosial Budaya
- 2.3 Gambaran Umum Kemiskinan
- 2.4 Gambaran Umum Ekonomi
- 2.5 Gambaran Umum Infrastruktur

BAB III RUMUSAN PRIORITAS MASALAH

- 3.1 Evaluasi Pelaksanaan Pembangunan Pada RKP Desa Tahun Sebelumnya
- 3.2 Evaluasi laju pencapaian SDGs Desa
- 3.3 Identifikasi Masalah Berdasarkan RPJM Desa
- 3.4 Identifikasi Masalah Berdasarkan Analisis Keadaan Darurat Antara lain: bencana alam, krisis politik, krisis ekonomi dan atau kerusuhan sosial berkepanjangan
- 3.5 Identifikasi Masalah Berdasarkan Prioritas Kebijakan Pembangunan Daerah.

BAB IV RUMUSAN PRIORITAS PROGRAM KEGIATAN PEMBANGUNAN DESA

- 4.1 Prioritas Program dan Kegiatan Pembangunan Skala Desa Tahun Anggaran 2024 Tahunan
- 4.2 Berdasarkan Kewenangan Hak Asal Usul
- 4.3 Berdasarkan Kewenangan Lokal Skala Desa
- 4.4 Prioritas Program dan Kegiatan Pembangunan Daerah Tahun Anggaran 2024

BAB V PENUTUP
LAMPIRAN

BAB II

GAMBARAN UMUM PEMERINTAH DESA

2.1 VISI DAN MISI

Sebagai dokumen perencanaan yang menjabarkan dari dokumen RPJM Desa, maka seluruh rencana program dan kegiatan pembangunan yang akan dilakukan oleh Desa secara bertahap dan berkesinambungan harus dapat menghantarkan tercapainya Visi-Misi *Perbekel*.

Visi-Misi *Perbekel* Buduk disamping merupakan Visi-Misi *Perbekel* terpilih, juga diintegrasikan dengan keinginan bersama masyarakat desa untuk mengatasi permasalahan yang ada dan pengembangan desa ke depan, dimana proses penyusunannya dilakukan secara partisipatif mulai dari tingkat banjar sampai tingkat desa

Adapun Visi *Perbekel* Buduk, sebagai berikut:

“Terwujudnya Desa Buduk Yang *Menyama* Menuju Lebih Nyaman dan Maju”

Misi merupakan tujuan jangka lebih pendek dari visi yang menunjang keberhasilan tercapainya sebuah visi. Dengan kata lain Misi Desa Buduk merupakan penjabaran lebih operasional dari visi. Penjabaran visi ini diharapkan dapat mengikuti dan mengantisipasi setiap terjadinya perubahan lingkungan dimana yang akan datang dari usaha-usaha mencapai visi desa Buduk.

Dalam meraih visi Desa Buduk seperti yang sudah dijabarkan diatas dengan mempertimbangkan potensi dan hambatan baik internal maupun eksternal, maka disusunlah misi Desa Buduk diantaranya:

1. Mewujudkan Pemerintahan Desa dalam pelaksanaan pelayanan dan pembangunan berdasarkan *Tri Hita Karana*
2. Mewujudkan Pemerintahan Desa dengan sistem tata kelola yang efektif, efisien, transparan, akuntabel dan optimal serta memberikan pelayanan publik yang ramah dan beretika (Good Governance);
3. Meningkatkan sinergisitas antara Pemerintah Desa dengan lembaga desa, lembaga adat dan lembaga-lembaga yang ada di Desa Buduk;
4. Meningkatkan kehidupan yang harmonis, toleran, saling menghormati dalam kehidupan berbudaya dan beragama di Desa Buduk;
5. Menumbuhkan dan mengembangkan industri UMKM;

6. Peningkatan Pendapatan Asli Desa (PAD) dalam pelaksanaan pembangunan desa di Desa Buduk;
7. Mewujudkan pengelolaan kebersihan lingkungan utamanya mewujudkan TPST Desa Buduk

2.2 GAMBARAN UMUM SOSIAL BUDAYA

1. Demografi

Jumlah penduduk Desa Buduk Kecamatan Mengwi Kabupaten Badung, berdasarkan data Kependudukan Desa Buduk per Desember 2022 sebesar 8.741 jiwa yang terdiri dari laki-laki 4.369 jiwa dan perempuan 4.372 jiwa sesuai dengan tabel dibawah ini:

Tabel 1 pertumbuhan penduduk

No.	Kelompok umur (tahun)	Laki-laki	Perempuan	Jumlah	Prosentase
1	0 s/d 1	67 Jiwa	54 Jiwa	121 Jiwa	1%
2	2 s/d 4	143 Jiwa	122 Jiwa	265 Jiwa	3%
3	5 s/d 9	297 Jiwa	269 Jiwa	566 Jiwa	6%
4	10 s/d 14	368 Jiwa	361 Jiwa	729 Jiwa	8%
5	15 s/d 19	409 Jiwa	382 Jiwa	791 Jiwa	9%
6	20 s/d 24	397 Jiwa	360 Jiwa	757 Jiwa	9%
7	25 s/d 29	312 Jiwa	293 Jiwa	605 Jiwa	7%
8	30 s/d 34	240 Jiwa	258 Jiwa	498 Jiwa	6%
9	35 s/d 39	237 Jiwa	281 Jiwa	518 Jiwa	6%
10	40 s/d 44	348 Jiwa	422 Jiwa	770 Jiwa	9%
11	45 s/d 49	373 Jiwa	380 Jiwa	753 Jiwa	9%
12	50 s/d 54	419 Jiwa	377 Jiwa	796 Jiwa	9%
13	55 s/d 59	287 Jiwa	276 Jiwa	563 Jiwa	6%
14	60 s/d 64	169 Jiwa	186 Jiwa	355 Jiwa	4%
15	65 s/d 69	129 Jiwa	132 Jiwa	261 Jiwa	3%
16	70 s/d 74	86 Jiwa	100 Jiwa	186 Jiwa	2%
17	> 75	86 Jiwa	119 Jiwa	205 Jiwa	2%
Jumlah		4.367 Jiwa	4.372 Jiwa	8.739 Jiwa	100%

Kemudian dilihat dari pertumbuhan pencari kerja dari tahun ke tahun semakin meningkat walaupun peningkatan tidak begitu signifikan.

Tabel 2 pertumbuhan angkatan kerja

Klasifikasi	2020		2021		2022		%
	Laki-laki	Perempuan	Laki-laki	Perempuan	Laki-laki	Perempuan	
Usia Kerja	-	-	-	-	-	-	-
Angkatan Kerja	-	-	-	-	-	-	-
Mencari Kerja	-	-	-	-	-	-	-

2. Pendidikan

Pendidikan adalah salah satu instrument penting untuk peningkatan kualitas dan kuantitas pendidikan. Di Desa Buduk, masih terdapat 429 Jiwa perempuan yang belum tamat S dan laki-laki 444 jiwa. Selengkapnya sebagaimana dalam tabel berikut ini:

Tabel 3 Tingkat Pendidikan

No.	Pendidikan	L	P	Jumlah
1	BELUM MASUK TK	186	166	352
2	YANG SEDANG TK	336	280	616
3	TIDAK SEKOLAH	160	248	408
4	TIDAK TAMAT SD	28	54	82
5	BELUM TAMAT SD/SEDERAJAT	888	866	1.754
6	TAMAT SD	1.086	1.402	2.488
7	TIDAK TAMAT SLTP	-	-	-
8	TIDAK TAMAT SLTA	-	-	-
9	TAMAT SLTP	1.048	1.196	2.244
10	TAMAT SLTA	3.136	2.830	5.966
11	TAMAT D-1	366	232	598
12	TAMAT D-2	-	-	-
13	TAMAT D-3	184	184	368
14	TAMAT S-1	740	620	1.360
15	TAMAT S-2	42	46	88
16	TAMAT S-3	6	6	12
17	TAMAT SLB A	-	-	-
18	TAMAT SLB B	-	-	-
19	TAMAT SLB C	-	-	-
Jumlah		8.206	8.130	16.336

3. Kesehatan

Kesehatan adalah merupakan kebutuhan pokok bagi masyarakat Desa Buduk, untuk mendukung Program Nasional

Tabel 4 Indikator kesehatan

Uraian	2020	2021	2022
% Penolong Balita Tenaga Kesehatan	-	-	-
Angka Kematian Bayi (IMR)	-	-	-
Angka Kematian Ibu Melahirkan (MMR)	-	-	-
Cakupan Imunisasi	-	-	-
Balita Gizi Buruk	-	-	-

2.3 GAMBARAN UMUM KEMISKINAN

Berdasarkan analisa kemiskinan partisipatif jumlah RTM di Desa Buduk sejumlah 22 KK, dengan paling banyak di Banjar Gunung sebanyak 5 KK.

Tabel 5 kategori kemiskinan

kategori	2020	2021	2022
Sangat Miskin	22 KK	22 KK	22 KK
Hampir Miskin	-	-	-
Miskin	-	-	-
Kaya	-	-	-
Sangat Kaya	-	-	-
Jumlah	22 KK	22 KK	22 KK

2.4 GAMBARAN UMUM EKONOMI

1. Pertumbuhan ekonomi

Salah satu indikator ekonomi untuk mengukur hasil-hasil pembangunan adalah *produk domestik regional bruto* (PDRB). Dari data PDRB dapat dilihat pertumbuhan ekonomi suatu Desa dan kontribusi sektor dalam kegiatan pembangunan. Pertumbuhan ekonomi Desa Buduk Kecamatan Mengwi Kabupaten Badung, dapat dilihat dalam tabel dibawah ini:

Tabel 6 pertumbuhan ekonomi Desa Buduk tahun 2022

Tahun	PDRB (Rp.)		Laju Pertumbuhan %
	Harga Berlaku	Harga Konstan	
2020	-	-	-
2021	-	-	-
2022	-	-	-

2. Potensi Sumber Perekonomian

Tabel 7 potensi hasil pertanian

No.	Komoditas	Produksi/Tahun		
		2020	2021	2022
1.	Tanaman Pangan	-	-	-
	- Padi	82 Ha	82 Ha	82 Ha
	- Jagung	-	-	-
	- Ubi Kayu	-	-	-

2.	Buah-buahan	-	-	-
	- Mangga	-	-	-
	- Rambutan	-	-	-
3.	Perkebunan	-	-	-
	- Kelapa	-	-	-

Tabel 7 potensi Peternakan dan Perikanan

No.	Komoditas	Produksi/Tahun		
		2020	2021	2022
1.	Peternakan	-	-	-
	- Sapi	-	-	-
	- Kerbau	-	-	-
	- Kambing	-	-	-
	- Ayam	-	-	-
	- Babi	-	-	-
2.	Perikanan	-	-	-
	- Keramba	-	-	-
	- Tambak	-	-	-

2.5 GAMBARAN UMUM INFRASTRUKTUR

Secara umum gambaran kondisi umum infrastruktur yang ada di Desa buduk sebagai berikut:

Tabel 9 kondisi infrastruktur perhubungan

No.	Uraian	Kondisi		Jumlah Panjang Jalan
		Baik (M)	Rusak (M)	
1.	Jalan Desa	81.532	-	81.532
	- Aspal	81.532	-	81.532
	- Makadam	-	-	-
	- Tanah	-	-	-
2.	Jalan Antar Desa	-	-	-
	- Aspal	-	-	-
	- Makadam	-	-	-
	- Tanah	-	-	-

Tabel 10 kondisi infrastruktur irigasi

No.	Uraian	Kondisi		Jumlah
		Baik (M)	Rusak (M)	
1.	Saluran Primer	-	-	-
2.	Saluran Sekunder	-	-	-
3.	Saluran Tersier	-	-	-

Tabel 11 kondisi infrastruktur permukiman

No.	Uraian	2020	2021	2022
1.	Rumah Tidak Sehat	-	-	-
2.	Rumah Tidak Layak Huni	-	-	-

BAB III

RUMUSAN PRIORITAS MASALAH

Rumusan permasalahan yang cukup besar di tingkat Desa, bukan semata-mata disebabkan oleh internal Desa, melainkan juga disebabkan permasalahan makro baik di tingkat Kecamatan, Kabupaten, Provinsi maupun Pemerintah. Permasalahan yang terjadi akan semakin besar manakala tidak pernah dilakukan identifikasi permasalahan sesuai sumber penyebab masalah beserta tingkat signifikasinya secara partisipatif. Ketidaktercermatan mengidentifikasi permasalahan sesuai suara masyarakat secara tidak langsung menghambat efektifitas dan efisiensi perencanaan program pembangunan yang pada akhirnya inefisiensi anggaran.

Dalam merumuskan prioritas perencanaan pembangunan desa harus mempertimbangkan kondisi obyektif Desa yaitu kondisi yang menggambarkan situasi yang ada di Desa, baik mengenai sumber daya manusia, sumber daya alam, maupun sumber daya lainnya, serta dengan mempertimbangkan antara lain keadilan gender, perlindungan terhadap anak, pemberdayaan keluarga, keadilan bagi masyarakat miskin, warga disabilitas dan marginal, pelestarian lingkungan hidup, pendayagunaan teknologi tepat guna dan sumber daya lokal, pengarusutamaan perdamaian, serta kearifan lokal.

Dalam dokumen RKP Desa Tahun 2024 permasalahan Desa Buduk Kecamatan Mengwi Kabupaten Badung, dikelompokkan menjadi beberapa permasalahan penting berdasarkan 4 (empat) aspek sebagai berikut:

3.1 EVALUASI PELAKSAAAN PEMBANGUNAN PADA RKP DESA TAHUN SEBELUMNYA

Sesuai hasil kajian, monitoring dan temuan-temuan dilapangan, dari hasil pelaksanaan RKP tahun lalu yang telah diinventarisir tentang permasalahan dan hambatan yang perlu dibenahi, ditingkatkan, dan bahkan perlu kembali kiranya dituangkan ulang pada RKP berikutnya mengenai pelaksanaan pembangunan, diantarnya:

1. APB Desa masih terbatas dan hanya mengandalkan Keuangan Dana Desa, Alokasi Dana Desa dan Retribusi Pajak Daerah dan Retribusi Daerah serta sumber-sumber PADesa masih belum digali dan dikembangkan dengan maksimal sehingga mempersulit mewujudkan perencanaan pembangunan yang mampu memenuhi keinginan masyarakat;

2. Kondisi sosial yang labil dan nilai nasionalisme masyarakat yang condong menurun sehingga menghambat upaya terciptanya suasana yang kondusif, aman damai yang sekaligus mempengaruhi upaya pemberdayaan masyarakat;
3. Kemampuan dan kapasitas aparat pemerintah desa masih sangat terbatas sehingga perlu sekali untuk ditingkatkan dan diperdayakan agar mampu melaksanakan tugas-tugas pemerintah sesuai tuntunan perkembangan.

3.2 EVALUASI LAJU PENCAPAIAN SDGS DESA

Berdasarkan laju pencapaian data SDGs Desa tahun 2022 ini, Desa Buduk Kecamatan Mengwi Kabupaten Badung, Skor SDGs Desa 48.64 % sesuai akses data yang didapat dari Sistem Informasi Desa Kemendesa per 29 Agustus 2022.

3.3 IDENTIFIKASI MASALAH BERDASARKAN RPJM DESA

Untuk mewujudkan visi dan misi pembangunan Desa Buduk di era desentralisasi, demokrasi dan globalisasi ini, kebijakan pembangunan akan diarahkan pada 3 (tiga) strategi utama pembangunan jangka menengah Desa secara berkala dan berkesinambungan yakni:

1. Terlaksananya system pemerintahan dan pelayanan publik yang efisien dan efektif;
2. Terwujudnya infrastruktur Desa yang mendukung pengembangan ekonomi masyarakat;
3. Terwujudnya kondisi lingkungan yang aman, tenram dan sejahtera kebijakan pembangunan secara umum dititik beratkan untuk menunjang peningkatan pendapatan masyarakat disektor pertanian dan perdagangan yang titik akhirnya akan menekan angka kemiskinan.

Berdasarkan Peraturan Desa Buduk Nomor 7 Tahun 2021 tentang RPJM Desa Buduk Tahun 2021 – 2027 prioritas masalah yang harus diselesaikan meliputi 2 (dua) masalah pokok yang secara rinci permasalahan tersebut adalah:

1. Berdasarkan kewenangan hak asal usul
 - a. Kewenangan berdasarkan kewenangan hak asal usul dan adat istiadat dalam RPJM Desa tahun 2021-2027 dilaksanakan dengan baik dan maksimal;
 - b. Dalam hal pelaksanaan gotong royong dimasyarakat perlu dipertahankan dan ditingkatkan kembali.

2. Berdasarkan kewenangan lokal skala desa
 - a. Bidang Penyelenggaraan Pemerintahan Desa
 - 2) Batas wilayah Desa Buduk dengan Kelurahan Abianbase terdapat perbedaan, dimana sebelum Kelurahan Abianbase melakukan pemekaran dari Kelurahan Kapal batas Desa Buduk dengan Kelurahan Kapal sudah jelas.
 - 3) Pengembangan potensi Desa
 - b. Bidang Pelaksanaan Pembangunan Desa
 - 1) Jalan lingkungan perumahan/gang masih ada yang tersentuh pavingisasi;
 - 2) Perlunya peningkatan jalan usaha tani di Desa Buduk
 - 3) Penyediaan Lahan TPA/TPST;
 - c. Bidang Pembinaan Kemasyarakatan Desa
 - 1) Peningkatan kesadaran masyarakat melalui kegiatan gotong royong
 - 2) Peningkatan Lembaga Desa
 - d. Bidang Pemberdayaan Masyarakat Desa
 - 1) Peningkatan kapasitas Kepala Desa
 - 2) Peningkatan kapasitas BPD
 - 3) Peningkatan kapasitas Staf perangkat
 - 4) Peningkatan kapasitas UMKM
 - 5) Peningkatan BUMDes

3.4 IDENTIFIKASI MASALAH BERDASARKAN ANALISIS KEADAAN DARURAT

Analisa keadaan darurat dilakukan untuk mengantisipasi berbagai permasalahan yang muncul secara tiba-tiba, baik disebabkan oleh bencana alam dan ataupun sebab lain yang apabila tidak segera diatasi akan semakin menimbulkan masalah bagi masyarakat. Berdasarkan analisa Pemerintah Desa dan laporan yang disampaikan oleh masyarakat, ada beberapa masalah mendesak yang harus secepatnya diatasi oleh Pemerintah Desa.

Masalah tersebut meliputi:

1. Masih ada saluran irigasi di Subak yang belum dilakukan penyederan ;
2. Masih ada jalan/gang yang belum dilakukan betonisasi/pavingisasi;
3. Masih ada sungai yang belum dilakukan penyederan;
4. Masih ada bedah rumah KK miskin yang belum di bangun;
5. masih rendahnya taraf hidup petani;
6. Belum dilakukan peningkatan jalan usaha tani.

3.5 IDENTIFIKASI MASALAH BERDASARKAN PRIORITAS KEBIJAKAN PEMBANGUNAN DAERAH

RKP Desa sebagai satu kesatuan mekanisme perencanaan Daerah dalam proses penyusunannya harus juga memperhatikan prioritas kebijakan pembangunan Daerah, mulai dari evaluasi Renja Kecamatan dan ataupun hasil evaluasi pelaksanaan RKP Daerah tahun sebelumnya serta prioritas kebijakan daerah tahun berikutnya.

Adapun prioritas masalah yang harus diselesaikan berdasarkan prioritas kebijakan pembangunan Daerah adalah sebagai berikut:

1. Bidang ekonomi
 - a. Peningkatan kapasitas UMKM
 - b. Peningkatan BUMDes
2. Bidang pemerintahan, sosial dan budaya

Batas wilayah Desa Buduk dengan Kelurahan Abianbase terdapat perbedaan, dimana sebelum Kelurahan Abianbase melakukan pemekaran dari Kelurahan Kapal batas Desa Buduk dengan Kelurahan Kapal sudah jelas.
3. Bidang pengembangan infrastruktur wilayah
 - a. Peningkatan infrastruktur jalan yang menjadi kewenangan kabupaten
 - b. Peningkatan infrastruktur pendidikan yang menjadi kewenangan kabupaten
 - c. Peningkatan infrastruktur kesehatan yang menjadi kewenangan kabupaten

BAB IV

RUMUSAN PRIORITAS PROGRAM DAN PEMBANGUNAN DESA

Prioritas kebijakan program pembangunan Desa Buduk yang tersusun dalam RKP Desa Tahun 2024 sepenuhnya didasarkan pada berbagai permasalahan sebagaimana tersebut dalam rumusan masalah di atas. Sehingga diharapkan prioritas program pembangunan yang akan dilaksanakan pada Tahun 2024 nantinya benar-benar berjalan efektif untuk menanggulangi permasalahan di masyarakat, terutama upaya meningkatkan keberpihakan pembangunan terhadap kebutuhan hak-hak dasar masyarakat, seperti pendidikan, kesehatan, pendapatan, akses informasi dan lain-lain. Dengan demikian arah dan kebijakan pembangunan desa secara langsung dapat berperan aktif menanggulangi kemiskinan pada tingkat desa.

Rumusan prioritas kebijakan program pembangunan Desa Buduk secara detail dikelompokkan, sebagai berikut:

4.1 PRIORITAS PROGRAM DAN KEGIATAN TAHUNAN SKALA DESA TAHUN 2024

1. Berdasarkan Kewenangan Hak Asal Usul dan Adat Istiadat, yang meliputi:
 - a. Fasilitas pensertifikatan tanah-tanah kas Desa Adat;
 - b. Pelestarian budaya gotong royong;
 - c. Pembangunan dan pemeliharaan pelinggih;
 - d. Pembinaan kelembagaan masyarakat adat;
 - e. Pembinaan pelestarian kelompok seni tradisional;
 - f. Pelestarian adat di Desa; dan
 - g. Pelestarian budaya.
2. Berdasarkan Kewenangan Lokal Skala Desa, yang meliputi:
 - a. Bidang Penyelenggaraan Pemerintah Desa
 - 1) Penyediaan Penghasilan Tetap dan Tunjangan Perbekel;
 - 2) Penyediaan Penghasilan Tetap dan Tunjangan Perangkat Desa;
 - 3) Penyediaan Jaminan Sosial bagi Perbekel dan Perangkat Desa;
 - 4) Penyediaan Operasional Pemerintah Desa;
 - 5) Penyediaan Tunjangan BPD;
 - 6) Penyediaan Operasional BPD;
 - 7) Penyediaan Penghasilan (Upah Kerja) Staf Perangkat Desa;
 - 8) Penyediaan Jaminan Sosial bagi Staf Perangkat Desa;

- 9) Tambahan Penghasilan Perbekel dan Perangkat Desa dari BKK Provinsi Bali
 - 10) Penyediaan sarana (aset tetap) perkantoran/pemerintahan;
 - 11) Pemeliharaan Gedung/Prasarana Kantor Desa;
 - 12) Pelayanan administrasi umum dan kependudukan;
 - 13) Pemutakhiran Profil Desa (profil kependudukan dan potensi desa);
 - 14) Pengelolaan administrasi dan kearsipan pemerintahan desa;
 - 15) Penyelenggaraan Musyawarah Perencanaan Desa/Pembahasan APBDes;
 - 16) Penyelenggaraan Musyawarah Desa lainnya (musdus, rembug warga, dll., yang bersifat non-reguler sesuai kebutuhan desa);
 - 17) Penyusunan Dokumen Perencanaan Desa;
 - 18) Penyusunan Dokumen Keuangan Desa;
 - 19) Pengelolaan/Administrasi/Inventarisasi/ Penilaian Aset Desa;
 - 20) Penyusunan Kebijakan Desa;
 - 21) Penyusunan Laporan Kepala Desa/Penyelenggaraan Pemerintahan Desa;
 - 22) Pengembangan Sistem Informasi Desa
 - 23) Sosialisasi Produk Hukum
- b. Bidang Pelaksanaan Pembangunan Desa
- 1) Bantuan Operasional dan Insentif Pegawai, Guru dan Pelatih Ekstra di TK Dharma Kumara I;
 - 2) Bantuan Operasional dan Insentif Pegawai, Guru dan Pelatih Ekstra di TK Dharma Kumara IV;
 - 3) Seleksi Pengangkatan Kepala TK Dharma Kumara I dan TK Dharma Kumara IV;
 - 4) Pembuatan Akte Notaris dalam penguatan legalitas penyelenggaraan lembaga Pendidikan Anak Usia Dini;
 - 5) Pengelolaan Perpustakaan Milik Desa (Pengadaan Buku-buku Bacaan, Honor Penjaga untuk Perpustakaan/Taman Bacaan Desa);
 - 6) Kampung KB;
 - 7) Kegiatan Rumah Desa Sehat (RDS);
 - 8) Kegiatan Konvergensi Stunting;
 - 9) Pengobatan Mata Gratis di Desa Buduk;
 - 10) Kegiatan TPK (tim pendamping keluarga);
 - 11) Peningkatan Kapasitas Kader Posyandu

- 12) Pelaksanaan Posyandu
 - 13) Kelas Ibu Hamil
 - 14) Kegiatan BKB
 - 15) Peningkatan Kapasitas Kader BKB
 - 16) Pemberantasan sarang nyamuk
 - 17) Pemantauan dan pencegahan penyalahgunaan narkoba dan zat adiktif
 - 18) Peningkatan kapasitas dan fasilitasi lansia desa
 - 19) Peningkatan Kapasitas Kader Lansia
 - 20) Outbond Untuk Lansia Desa
 - 21) peningkatkan Keluarga Remaja
 - 22) Peningkatan Kapasitas Kader BKR
 - 23) Kegiatan KP Asi
 - 24) Peningkatan Kapasitas Kader KP ASI
 - 25) Pemeliharaan Jalan Lingkungan Permukiman/Gang
 - 26) Pembuatan JUT di Munduk Batan Buana Subak Ayung
 - 27) Pembuatan JUT di Munduk Uma Buwug Subak Ayung
 - 28) Pembuatan JUT Menuju Pura Dalem Batan Badung di Subak Ayung
 - 29) Pembuatan JUT di Munduk Mantri Subak Abianbase
 - 30) Pembuatan JUT di Sebelah Timur Bale Subak Abianbase
 - 31) Pembuatan JUT Di Munduk Patiantug Subak Legena
 - 32) Pembangunan Jembatan Penghubung Buduk-Selingsing Di Subak Ayung
 - 33) Pembangunan Jembatan Jl. Wahyu Graha Br. Tengah
 - 34) Pemasangan Paving Halaman Di Bale Subak Abianbase
 - 35) Pintu di Bale Banjar Adat Umategal
 - 36) Pembuatan Toilet dan tempat abu jenazah Kuburan Maria Asumpta Buduk
 - 37) Kegiatan Kebersihan Lingkungan Desa
 - 38) Pembersihan lingkungan perumahan yang terkena bencana alam
 - 39) Bantuan Operasional Kader Bank Sampah
 - 40) Pembuatan Sumur Biopori/Teba Kota
 - 41) Pembuatan Batas Antar Banjar
- c. Bidang Pembinaan Kemasyarakatan Desa
- 1) Penyelenggaraan Pos Keamanan Desa (pembangunan pos, pengawasan pelaksanaan jadwal ronda/patroli dll);

- 2) pelaksanaan Pengamanan Pemilu Tahun 2024
- 3) Penguatan dan Peningkatan Kapasitas Tenaga Keamanan/Ketertiban oleh Pemerintah Desa (Satlinmas desa)
- 4) Bantuan Hukum Untuk Aparatur Desa dan Masyarakat Miskin
- 5) Pelatihan Sekaa Baleganjur Milik Desa
- 6) pembinaan widyasabha desa
- 7) Bantuan untuk ST Giri Kencana Br. Gunung
- 8) Bantuan untuk Sekaa Gong Merdu Kumala Br. Kaja
- 9) Bantuan untuk Sekaa Gong Mahacarya Br. Umacandi
- 10) Bantuan Seragam untuk Br. Pasekan
- 11) Bantuan Wayang dan Gender Untuk Sanggar Tepi Siring Br. Umakepuh
- 12) Kontingen Janger Lansia pada HUT Mangupura Tahun 2024
- 13) Tim Kontingen Baleganjur Tingkat Kab.
- 14) Ucapan perayaan hari kemerdekaan, hari besar keagamaan
- 15) Pameran dan gelar budaya dlm Bulan Bung Karno ke Blitar
- 16) Pembangunan Pelinggih Padmasari, Piyasan, Candi Bentar dan Tembok Penyengker di Pura Lap. Pratu I Ketut Ridis
- 17) Wastra, Tedung dan Umbul-umbul Di Pura Lap. Pratu I Ketut Ridis
- 18) Upakara Nuntun, Upakara Sehari-hari, Upakara Pemelaspasan dan Mecaru Rsi Gana Di Pura Lap. Pratu I Ketut Ridis
- 19) Koral Sikat di Pura Desa dan Pura Puseh
- 20) Bale Pesantian dan Pemasangan Batu Sikat di Pura Batan Bingin
- 21) Peningkatan Bale Gong, Bale Loji, Bale Kulkul dan Bale Piyasan di Pura Dalem Gede Kebon
- 22) Pembuatan Senderan Utara Pura Dalem Pande Majapahit Tatasan Br. Umacandi
- 23) Pembuatan Bale Pesantian dan Bale Pesanekan di Pura Blong Catu Br. Umcandi
- 24) Pembuatan Tembok Penyengker, Kori Agung dan Candi Bentar Di Pura Sulangai Br. Gunung
- 25) Finising Bale Gong, Tempelan Pondasi, Tempelan Bataran Kori Agung, Patung dan Tatakan Patung di Pura Ratu Mas
- 26) Penyelenggaraan bulan bakti gotong royong
- 27) Penganyaran ke Pura-Pura Kahyangan Jagat dalam dan Luar Daerah

- 28) Pembinaan kependitaan (pemangku)
 - 29) Pelestarian Seni Budaya Perang Api DiBr. Umakepuh-Gunung dan Ogoh-Ogohdi Desa Buduk
 - 30) Pelestarian Seni Budaya Perang Api DiBr. Umakepuh-Gunung dan Ogoh-Ogohdi Desa Buduk
 - 31) Kontingen Voli di Tingkat Kabupaten
 - 32) Lomba Dalam Rangka HUT RI
 - 33) Pelaksanaan Lomba Volly dalam rangka Perbekel CUP
 - 34) Pelaksanaan Lomba Bulu Tangkis dalam rangka Perbekel CUP
 - 35) Pemasangan pagar BRC di Lapangan Umum Pratu I Ketut Ridis Desa Buduk
 - 36) Pemasangan Jaring Pengaman Lapangan Volly Di Banjar Umategal
 - 37) pembinaan Karang Taruna " Bakthi Laksana"
 - 38) sarana prasarana Klub Olah raga Sekolah Bola Voli
 - 39) Sekolah Sepak Bola "Putra Buduk"
 - 40) Tersedianya sarana prasarana Klub Pencak Silat di Br. Tengah
 - 41) Sarana Prasarana Kelompok Shorinji Kempo Bratatika Buduk di Br. Tampak kerep
 - 42) Pembinaan STT
 - 43) Pembinaan Lembaga Adat;
 - 44) Pembinaan LPM Desa Buduk
 - 45) Dukungan Operasional Kegiatan LPM
 - 46) Peningkatan Kapasitas Ketua TP PKK
 - 47) Pembinaan PKK
 - 48) Pelatihan Tata Rias PKK Desa
 - 49) Lomba Busana Adat dan Busana Ke Pura
 - 50) Pelatihan Membuat Kue PKK Desa
 - 51) Pemeriksaan Pap Smear
 - 52) Vaksinasi human papilloma virus (HPV)/serviks
 - 53) Kegiatan Mereresik menjelang odalan di Pura Kahyangan Tiga
 - 54) pelatihan administrasi UP2K dan kewirausahaan
 - 55) pelatihan memasak gemar ikan
 - 56) monitoring kegiatan posyandu dan kelas ibu hamil
- d. Bidang Pemberdayaan Masyarakat Desa
- 1) Pelatihan Peternakan Untuk Kelompok Sari Lembu
 - 2) Perbaikan Saluran Irigasi Di Munduk Gandawangi Subak Ayung

- 3) Pengadaan Bantuan Bibit Padi Untuk Petani di Subak di Desa Buduk
- 4) Pengolahan tanaman buah dalam pot (Tabulampot)
- 5) Pengadaan Bibit Tanaman untuk HATINYA PKK
- 6) Peningkatan kapasitas Perbekel
- 7) Peningkatan kapasitas SDM perangkat Desa
- 8) Pelatihan Komputer bagi perangkat Desa
- 9) Peningkatan kapasitas BPD
- 10) Peningkatan kapasitas Unsur Staf perangkat Desa
- 11) Pemberian Bantuan Sembako Kepada Disabilitas di Desa Buduk
- 12) Pemberian Bantuan Sembako Kepada Wanita Rawan Sosial di Desa Buduk
- 13) Bantuan Untuk Kelompok Dekorasi Harapan Br. Tengah
- 14) Terlaksananya Pelatihan Pengelolaan BUM Desa
- 15) Kegiatan BLT DD

4.2 BERDASARKAN KEWENANGAN HAK ASAL USUL

Kewenangan berdasarkan Hak Asal Usul dan Adat Istiadat dalam RPJM Desa tahun 2021-2027 dengan memprioritaskan tentang pelestarian budaya gotong royong sebagai budaya asli bangsa Indonesia, semangat gotong royong harus digelorakan kembali.

4.3 BERDASARKAN KEWENANGAN LOKAL SKALA DESA

Berdasarkan kewenangan Lokal Skala Desa dibagi menjadi 5 (lima) bidang kegiatan yang meliputi:

1. Bidang penyelenggaraan pemerintah Desa;
2. Bidang pelaksanaan pembangunan Desa;+
3. Bidang pembinaan kemasyarakatan Desa;
4. Bidang pemberdayaan masyarakat desa; dan
5. Bidang penanggulangan bencana, keadaan mendesak dan darurat lainnya

4.4 PRIORITAS PROGRAM DAN KEGIATAN TAHUNAN SKALA KABUPATEN, PROVINSI DAN PUSAT

Prioritas program pembangunan skala Supra Desa/Kecamatan/Kabupaten merupakan program dan kegiatan pembangunan yang merupakan kebutuhan riil masyarakat Desa Buduk tetapi Pemerintah Desa tidak mampu melaksanakan. Hal

ini disebabkan pertama kegiatan tersebut secara peraturan perundangan bukan kewenangan desa. Kedua, secara pembiayaan Desa tidak mampu membiayai karena jumlahnya terlalu besar dan yang ketiga, secara sumber daya di Desa tidak tersedia secara mencukupi, baik SDM maupun prasarana pendukung lainnya.

Namun sehubungan dengan adanya keadaan yang menyebabkan harus dilakukan pergeseran antara jenis belanja serta terjadinya perubahan anggaran pendapatan dan belanja daerah

Berdasarkan pertimbangan diatas, maka prioritas pembangunan tersebut akan dibawa melalui forum musyawarah perencanaan pembangunan di tingkat kecamatan (Musrenbangcam) oleh Delegasi Peserta Desa Buduk yang dipilih secara partisipatif pada forum Musrenbang Desa.

Adapun program dan kegiatan tersebut adalah:

1. Bidang ekonomi
2. Bidang pemerintahan, sosial dan budaya
3. Bidang pengembangan infrastruktur wilayah

4.5 KEBIJAKAN KEUANGAN DESA

2) Pendapatan Desa

Pendapatan Desa meliputi semua penerimaan uang melalui rekening desa yang merupakan hak Desa dalam 1 (satu) tahun anggaran yang tidak perlu dibayar kembali oleh Desa. Perkiraan pendapatan Desa disusun berdasarkan asumsi realisasi pendapatan Desa tahun sebelumnya dengan perkiraan peningkatan berdasarkan potensi yang menjadi sumber Pendapatan Asli Desa, Bagian Dana Perimbangan, Bantuan Keuangan dari Pemerintah, Pemerintah Provinsi dan Pemerintah Kabupaten, Hibah, Sumbangan Pihak Ketiga dan Dana Desa yang Bersumber dari APBN.

Adapun asumsi Pendapatan Desa Buduk Tahun Anggaran 2024 sebesar Rp. 19.654.824.480,00 (sembilan belas miliar enam ratus lima puluh empat juta delapan ratus dua puluh empat ribu empat ratus delapan puluh rupiah), yang bersumber dari:

No.	Uraian	Jumlah
1	Pendapatan Asli Desa	
	Hasil Usaha	14.613.347,00
	Bagi Hasil BUMDes	14.613.347,00
	Hasil Aset	-

	Pengelolaan Tanah Kas Desa	-
	Tambatan Perahu	-
	Pasar Desa	-
	Tempat Pemandian Umum	-
	Jaringan Irigasi Desa	-
	Pelelangan Ikan Milik Desa	-
	Kios Milik Desa	-
	Pemanfaatan Lapangan/Prasarana Olah raga Milik Desa	-
	Lain-lain	-
	Swadaya, Partisipasi dan Gotong Royong	-
	Swadaya, partisipasi dan gotong royong	-
	Lain-lain Swadaya, Partisipasi dan Gotong Royong	-
	Lain-lain Pendapatan Asli Desa	-
	Hasil Pungutan Desa	-
	Lain-lain	-
	Jumlah PAD (1)	14.613.347,00
2	Transfer	
	Dana Desa	897.079.000,00
	Dana Desa	897.079.000,00
	Bagian dari Hasil Pajak dan Retribusi Daerah Kabupaten/kota	17.570401.003,00
	Bagian dari Hasil Pajak dan Retribusi Daerah Kabupaten/kota	17.570401.003,00
	Alokasi Dana Desa	1.041.131.130,00
	Alokasi Dana Desa	1.041.131.130,00
	Bantuan Keuangan Provinsi	
	Bantuan Keuangan dari APBD Provinsi	111.600.000,00
	Lain-lain Bantuan Keuangan dari APBD Provinsi	-
	Bantuan Keuangan APBD Kabupaten/Kota	-
	Bantuan Keuangan APBD Kabupaten/Kota	-
	Lain-lain Bantuan Keuangan dari APBD Kabupaten/Kota	-
	Jumlah Transfer (2)	19.620.211.133,00
3	Pendapatan Lain-lain	
	Penerimaan dari Hasil Kerjasama antar Desa	-
	Penerimaan dari Hasil Kerjasama antar Desa	-
	Penerimaan dari Hasil Kerjasama Desa dengan Pihak Ketiga	-
	Penerimaan dari Hasil Kerjasama Desa dengan Pihak Ketiga	-
	Penerimaan dari Bantuan Perusahaan yang berlokasi di Desa	-
	Penerimaan dari Bantuan Perusahaan yang berlokasi di Desa	-
	Hibah dan sumbangan dari Pihak Ketiga	-
	Hibah dan sumbangan dari Pihak Ketiga	-

Koreksi kesalahan belanja tahun-tahun anggaran sebelumnya yang mengakibatkan penerimaan di kas Desa pada tahun anggaran berjalan	-
Koreksi kesalahan belanja tahun-tahun anggaran sebelumnya yang mengakibatkan penerimaan di kas Desa pada tahun anggaran berjalan	-
Bunga Bank	20.000.000,00
Bunga Bank	20.000.000,00
Lain-lain pendapatan Desa yang sah	-
Lain-lain pendapatan Desa yang sah	-
Jml. Pendapatan Lain (3)	20.000.000,00
Jml. Total (1+2+3)	19.654.824.480,00

3) Belanja Desa

Belanja Desa meliputi semua pengeluaran dari rekening Desa yang merupakan kewajiban Desa dalam 1 (satu) tahun anggaran yang tidak akan diperoleh pembayarannya kembali oleh Desa. Belanja Desa yang akan dianggarkan dalam APB Desa meliputi:

Kode	Uraian	Jumlah
1	Bidang Penyelenggaraan Pemerintahan Desa	
1.1	Sub Bidang Penyelenggaraan Belanja Penghasilan Tetap, Tunjangan dan Operasional Pemerintahan Desa	4.955.185.232,01
1.	Sub Bidang Sarana dan Prasarana Pemerintahan Desa	570.553.645,60
1.3	Sub Bidang Administrasi Kependudukan, Pencatatan Sipil, Statistik dan Kearsipan	146.065.000,00
1.4	Sub Bidang Tata Praja Pemerintahan, Perencanaan, Keuangan dan Pelaporan	357.535.500,00
2	Bidang Pelaksanaan Pembangunan Desa	
2.1	Sub Bidang Pendidikan	595.762.000,00
2.2	Sub Bidang Kesehatan	1.290.774.090,00
2.3	Sub Bidang Pekerjaan Umum dan Penataan Ruang	2.154.311.323,13
2.4	Sub Bidang Kawasan Permukiman	1.826.196.441,60
2.6	Sub Bidang Perhubungan, Komunikasi, dan Informatika	21.350.000,00
3	BIDANG PEMBINAAN KEMASYARAKATAN DESA	
3.1	Sub Bidang Ketenteraman, Ketertiban Umum, dan Pelindungan Masyarakat	704.090.500,00
3.2	Sub Bidang Kebudayaan dan Keagamaan	5.982.145.419,95

3.3	Sub Bidang Kepemudaan dan Olah Raga	1.161.059.709,25
3.4	Sub Bidang Kelembagaan Masyarakat	399.663.500,00
4	BIDANG PEMBERDAYAAN MASYARAKAT DESA	
4.2	Sub Bidang Pertanian dan Peternakan	245.972.892,19
4.3	Sub Bidang Peningkatan Kapasitas Aparatur Desa	692.785.000,00
4.4	Sub Bidang Pemberdayaan Perempuan, Perlindungan Anak dan Keluarga	86.870.000,00
4.5	Sub Bidang Koperasi, Usaha Micro Kecil dan Menengah (UMKM)	36.625.000,00
4.6	Sub Bidang Dukungan Penanaman Modal	4.623.600,00
5	BIDANG PENANGGULANGAN BENCANA, KEADAAN DARURAT DAN MENDESAK	
5. 1	Sub Bidang Penanggulangan Bencana	14.213.347,00
5. 2	Sub Bidang Keadaan Darurat	20.000.000,00
5. 3	Sub Bidang Keadaan Mendesak.	176.400.000,00
JUMLAH BELANJA		21.442.182.200,73

4) Pembiayaan

Pembiayaan desa sebagaimana dimaksud meliputi semua penerimaan yang perlu dibayar kembali dan/atau pengeluaran yang akan diterima kembali, baik pada tahun anggaran yang bersangkutan maupun pada tahun-tahun anggaran berikutnya. Namun demikian dalam RKP Desa Tahun 2024 ini, Pemerintah Desa Buduk belum dapat menyusun kebijakan pembiayaan disebabkan disamping sistem baru juga belum disusunnya perubahan dan atau perhitungan APBDesa tahun sebelumnya..

Pembiayaan Desa sebagaimana dimaksud terdiri dari:

a. Penerimaan Pembiayaan

Penerimaan Pembiayaan sebagaimana di atas, mencakup:

1) Asumsi sisa lebih perhitungan anggaran (SilPA) tahun sebelumnya;

Kode	Uraian	Jumlah
6	Penerimaan Pembiayaan	
6.1	SILPA Tahun Sebelumnya	
6.1.1. 01	SILPA Tahun Sebelumnya	
1	Bagi Hasil BUMDes	-
2	Dana Desa	154.951.060,00
3	Bagian dari Hasil Pajak dan Retribusi Daerah Kabupaten/kota	1.555.606.660,73
4	Alokasi Dana Desa	76.800.000,00

5	Bantuan Keuangan dari APBD Provinsi	-
6	Bunga Bank	-
JUMLAH SISA LEBIH PERHITUNGAN ANGGARAN		1.787.357.720,73

- 2) Pencairan Dana Cadangan;
- 3) Hasil penjualan kekayaan desa yang dipisahkan; dan
- 4) Penerimaan Pinjaman

b. Pengeluaran Pembiayaan

Pengeluaran Pembiayaan sebagaimana di atas, mencakup:

- 1) Pembentukan Dana Cadangan;
- 2) Penyertaan Modal Desa ;

Kode	Uraian	Jumlah
6	Penerimaan Pembiayaan	
6.2	Pengeluaran Pembiayaan	
6.2.2	Penyertaan Modal Desa	
6.2.2.01	Penyertaan Modal Desa	
1.	Penyertaan Modal Desa BUMDESAMA	-
JUMLAH SISA LEBIH PERHITUNGAN ANGGARAN		-

- 3) Pembayaran Utang;

BAB V

PENUTUP

Keberhasilan suatu Desa dalam hal ini ditentukan oleh bagaimana desa ini mengawali dengan perencanaan yang baik, terstruktur dengan rapi dan berkesinambungan/berkelanjutan, sehingga hasil yang dicapai akan sesuai dengan yang kita harapkan dalam 5 (lima) bidang yang sudah ditentukan dengan semua kegiatannya yang tersusun dalam dokumen RKP Desa semoga menjadi tolak ukur penyelenggaran pelaksanaan pemerintah Desa dan pembangunan yang ada di Desa Buduk. Besar harapan kami bahwasannya kegiatan pembangunan, pembinaan dan pemberdayaan masyarakat dapat dilaksanakan dengan baik dan terealisasi semua. Dokumen ini tentunya masih banyak kekurangan, jauh dari kata sempurna baik dari segi penulisan dan penyusunan, semoga hal ini mejadi penyemangat kami dalam hal membangun Desa.



PEMERINTAH KABUPATEN BADUNG
KECAMATAN MENGWI
BADAN PERMUSYAWARATAN DESA (BPD) BUDUK
Jl. Perum Wahyu Graha Br. Tengah Buduk, Telp: (0361) 9064081, Kode Pos: 80351
Website: www.buduk.desa.id Email: info@buduk.desa.id

Buduk, 23 Juni 2023

Nomor : 33/BPD/VI/2023
Lampiran : 1 (satu) lembar
Perihal : **Undangan Musdes**

Kepada
Yth: **Undangan Terlampir**
di-
Tempat

Dengan Hormat,

Dalam kesempatan ini kami Badan Permasyarakatan Desa (BPD) Buduk mengundang Bapak/Ibu untuk menghadiri Musyawarah Desa (MUSDES) dalam rangka **Penyusunan Rencana Pembangunan Desa Tahun 2024**, MUSDES akan dilaksanakan pada:

Hari/tanggal : Selasa, 27 Juni 2023
Pukul : 13.00 WITA - Selesai
Tempat : Ruang Pertemuan Kantor Perbekel Desa Buduk
Pakaian : Menyesuaikan

Demikian kami sampaikan atas perhatiannya kami ucapkan terima kasih.

Hormat Kami,

Ketua Panitia

(I Made Kurniawan Parwata ST)



Sekretaris

(I Nyoman Jarwita)

Mengetahui,
Ketua BPD Desa Buduk

(I GAN Anom Siwa Anggara)



PEMERINTAH KABUPATEN BADUNG
KECAMATAN MENGWI
BADAN PERMUSYAWARATAN DESA (BPD) BUDUK
Jl. Perum Wahyu Graha Br. Tengah Buduk, Telp: (0361) 9064081, Kode Pos: 80351
Website: www.buduk.desa.id Email: info@buduk.desa.id

Lampiran Surat





Tanggal: 23 Juni 2023

1. DPRD Kab. Badung
2. DPMD
3. Camat Mengwi
4. Perbekel Desa Buduk
5. Pendamping Desa
6. Babinsa Desa Buduk
7. Bhabinkamtibmas Desa Buduk
8. Bendesa Buduk
9. Sekretariat Desa Buduk
10. Kelian Dinas se-Desa Buduk
11. Ketua LPM
12. Ketua Karang Taruna
13. Ketua Tim Penggerak PKK Desa Buduk
14. Tokoh Agama
15. Tokoh Pendidikan
16. Tokoh Tani
17. Tokoh Masyarakat
18. UMKM
19. RTS (Rumah Tangga Sasaran)
20. BUM Desa Buduk
21. Bidang Kesehatan
22. Kasatlinmas Buduk

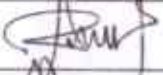

DAFTAR HADIR UNDANGAN

Hari, tanggal : Selasa, 27 Juni 2023
Waktu : 13.00 WITA
Tempat : Ruang Pertemuan Kantor Perbekel Buduk
Acara : Musyawarah Desa Perencanaan Pembangunan Desa
Tahun 2024

No.	Nama	Unsur/Jabatan	TandaTangan
1.	Luh Putu Aridewi	Kasi' Pm	
2.	IGA A PERTAMI DEWI	Pendamping Desa	
3.	IPS. PUTU ANTARA.	Babinsa.	
4.	I Ketut Wirawinata	Bhabinkarlibur.	
5.			
6.			
7.			

Yang membuat Daftar
Sekretaris BPD,

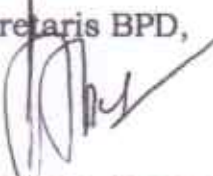
I Nyoman Jarwita











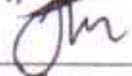
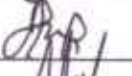

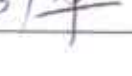

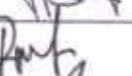
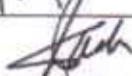
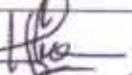

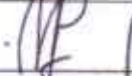
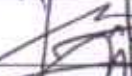

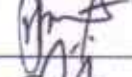
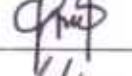



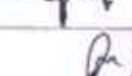
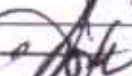

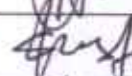
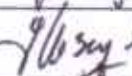

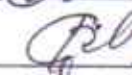
PEMERINTAH KABUPATEN BADUNG
KECAMATAN MENGWI
BADAN PERMUSYAWARATAN DESA (BPD) BUDUK
Jl. Perum Wahyu Graha Br. Tengah Buduk Telp : (0381) 9064081 Kode Pos : 80351
Website: www.buduk.desa.id Email : info@buduk.desa.id

DAFTAR HADIR PESERTA

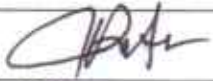
Hari, tanggal : Selasa, 27 Juni 2023
Waktu : 13.00 WITA
Tempat : Ruang Pertemuan Kantor Perbekel Buduk
Acara : Musyawarah Desa Perencanaan Pembangunan Desa Tahun 2024

No.	Nama	Unsur/Jabatan	Tanda Tangan
1.	I B Ketut Pujiarta	Tomas	
2.	I Putu Andi Irawan	Tokoh Masyarakat	
3.	I Gede A. Mestayasa	OKPB Epata	
4.	I Made gidion	OKPB Epata	
5.	I Nyoman Benny Mahendra P.	OKPB Epata Tomas	
6.	I B Md Dena Arimbawa	Katar	
7.	I Ketut Sudarmana	Wakil Bendesa	
8.	I Ketut Subakdi	Guru SD 3	
9.	I Md Dwi Suryatini	Guru SD 1	
10.	Ni Wayan Martini	Guru TK 4	
11.	I Wynn Suarmika	UMKM	
12.	I Kadek Doni Sastrawan	Guru SD 2	
13.	I Gede Subawa	Guru SMP 3	
14.	Ni Md Rosiani	RTS	
15.	Ni Nyoman Purniasih	RTS	
16.	I Ketut Sumastra	Tomas	
17.	I Ketut Mastra	Peleaser	

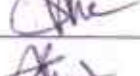
18	IMd Duber	Pekasees	
19	Jimmy Ray Arumbawa	Gereja Asunta.	
20	NI Ketut Muliati	postu.	
21	I Ketut Nuliantara	Kasat Limas	
22	I kadek Andikaputra	Bumides.	
23	Ni nyoman Muratni	Kasi Kestra.	
24	NI kadok lilik Widiyanti	T.P. Pkk	
25	I Ketut Suardana	KBD. T.krep.	
26	I Gusti Rai Tirta	KBD kaga	
27	Pt Verianto	KBD Umacandi	
28	Bagus Murda	KBD Bernasi	
29	Inyoman Edi Raharja	KBD. Tongah	
30	I Ketut Miasa	KBD Sengguan.	
31	I Gede Widnyana	KBD. Umategal.	
32	V hiwayan Arnitiyanti	Staf	
33	I Njm. Trijndi Swam	BBD. Gunung	
34	WADIK RUDY SETIAWAN	Staf	
35	Aqumy Wira	staf	
36	I wayan Selat wirata Valentina ni wayan Armitiy	Tomas	
37	I Puh Gede Ari Suddnyana	K. Umum	
38	IMD Satriya Hendran.	Staf Kestra.	
39	A A Saqung Ami P.	K. pelayanan	
40	I Gede Yoga Antara	BPD	
41	Inyoman jarwita	Sek KPD	
42	IMD Slamet Alias a	Staf Umum	
43	I Made Sukar Way	Bpd.	
44	Rai Swam	BAD	
45	I Ed. Antara.	Staf KPD.	
46			

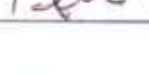
47	Pande Mel Wira Antara	Anggota BPD	
48	Kadek Sinta Rasmala Dewi	Stat	
49	Komang Adi Wira Antara Putra	Stat	
50	I Kadek Yudika Mutara	Stat	
51	I Nyoman DARJANA	W. BPD	
52	Kn. Pradnyani Maryadi	BPD	
53	I Gusti A. Ngr. Anom Sura A.	BPD	
54	Perbekel Iketur Wira Ad. Atmaja		
55	I Wrayan putra Laras	K. pem	
56	Iri Cuk Subani	K. Kew	
57	I Nyoman Subagja	Rekard Agung	
58	I Made Andi Wirawan	-	
59	Komang Loprianto	-	
60	xi luh mehani	-	

Yang membuatDaftar

Sekretaris BPD,



I Nyoman Jarwita



BERITA ACARA
BADAN PERMUSYAWARATAN DESA (BPD) BUDUK
NOMOR: 34/BPD/VI/2023

TENTANG
PENYUSUNAN RENCANA KERJA PEMERINTAH (RKP) DESA
TAHUN ANGGARAN 2024

Berkaitan dengan penyusunan Rencana Kerja Pemerintah (RKP) Desa di Desa Buduk, Kecamatan Mengwi, Kabupaten Badung, Provinsi Bali pada:

Hari dan Tanggal : Selasa, 27 Juni 2023

Jam : 13.00 WITA

Tempat : Ruang Pertemuan Kantor Perbekel Buduk

telah diadakan acara Musyawarah Desa yang dihadiri oleh Perbekel, Unsur Perangkat Desa, BPD, Kelompok Masyarakat, sebagaimana daftar hadir terlampir.

Materi yang dibahas dalam Musyawarah Desa ini serta yang bertindak selaku unsur pimpinan musyawarah dan narasumber adalah:

A. Materi

1. Pencermatan RPJM Desa
2. Kriteria dan pembentukan tim verifikasi

B. Pimpinan Musyawarah dan Narasumber

1. Pemimpin Musyawarah : I GAN Anom Siwa Anggara dari Ketua BPD
2. Notulen : I Nyoman Jarwita dari Sekretaris BPD
3. Narasumber
 - 1) Dari Camat/Kasi PMD Kec. : Luh Putu Aridewi
 - 2) Dari Perbekel : I Ketut Wira Adi Atmaja
 - 3) Dari Pendamping Desa : I GAA Pertami Dewi
 - 4) Dari Bhabinkamtibmas : I Ketut Wirawinata

Setelah dilakukan pembahasan terhadap materi, selanjutnya seluruh Peserta Musyawarah Desa menyepakati beberapa hal yang berketetapan menjadi kesepakatan akhir dari Musyawarah Desa dalam rangka Penyusunan Rencana Kerja Pemerintah (RKP) Desa Tahun Anggaran 2024 yaitu:

1. Menyepakati hasil pencermatan RPJM Desa sebagaimana terlampir
2. Menyepakati pembentukan Tim Verifikasi sebagai berikut:
 - 1) Ida Bagus Ketut Pujiarta, S.T. dari Wakil Masyarakat
 - 2) I Wayan Selat Wirata dari Wakil Masyarakat
 - 3) I Putu Andi Irawan dari Wakil Masyarakat
 - 4) I Nyoman Beny Mahendra Dinata dari Wakil Masyarakat
 - 5) I Ketut Sumastra dari Wakil Masyarakat

Demikian Berita Acara ini dibuat dan disahkan dengan penuh tanggungjawab agar dapat dipergunakan sebagaimana mestinya.

Perbekel Buduk
(I Ketut Wina Adi Atmaja)

Buduk, 27 Juni 2023
Ketua BPD,

(I GAN Anom Siwa Anggara)

Wakil Kelompok Masyarakat

IDA BAGUS KETUT PUJIARTA.



Selasa, 27 Juni 2023

MUSDES Penyusunan rencana Kerja Pemerintah (RKP) Desa Tahun 2024



PERBEKEL BUDUK
KABUPATEN BADUNG

KEPUTUSAN *PERBEKEL BUDUK*
NOMOR 163 TAHUN 2023
TENTANG

PEMBENTUKAN TIM VERIFIKASI RANCANGAN RENCANA KERJA PEMERINTAH
DESA (RKP DESA) TAHUN 2024

DENGAN RAHMAT TUHAN YANG MAHA ESA

PERBEKEL BUDUK,

- Menimbang** : bahwa untuk melaksanakan ketentuan pasal 30 Peraturan Menteri Dalam Negeri Republik Indonesia Nomor 114 Tahun 2014 tentang Pedoman Pembangunan Desa, dalam rangka penyusunan RKP Desa, perlu membentuk Tim Verifikasi Rancangan RKP Desa ditetapkan dengan Keputusan *Perbekel*;
- Mengingat** : 1. Undang-Undang Nomor 6 Tahun 2014 tentang Desa (Lembaran Negara Republik Indonesia Tahun 2014 Nomor 7, Tambahan Lembaran Negara Republik Indonesia Nomor 5495);
2. Undang-Undang Nomor 23 Tahun 2014 tentang Pemerintahan Daerah (Lembaran Negara Republik Indonesia Tahun 2014 Nomor 244, Tambahan Lembaran Negara Republik Indonesia Nomor 5587) sebagaimana telah diubah dengan Undang-Undang Nomor 2 Tahun 2015 tentang Penetapan Peraturan Pemerintah Pengganti Undang-Undang Nomor 2 Tahun 2014 tentang Perubahan atas Undang-Undang Nomor 23 Tahun 2014 tentang Pemerintahan Daerah Menjadi Undang-Undang (Lembaran Negara Republik Indonesia Tahun 2015 Nomor 24, Tambahan Lembaran Negara Republik Indonesia Nomor 5657);
3. Undang-Undang Nomor 15 Tahun 2023 tentang Provinsi Bali (Lembaran Negara Republik Indonesia Tahun 2023 Nomor 62);

4. Peraturan Pemerintah Nomor 43 Tahun 2014 tentang Peraturan Pelaksanaan Undang Undang Nomor 6 tahun 2014 tentang Desa (Lembaran Negara Republik Indonesia Tahun 2014 Nomor 123, Tambahan Lembaran Negara Republik Indonesia Nomor 5539) sebagaimana telah diubah beberapa kali terakhir dengan Peraturan Pemerintah Nomor 11 Tahun 2019 tentang Perubahan kedua Atas Peraturan Pemerintah Nomor 43 Tahun 2014 tentang Peraturan Pelaksanaan Undang Undang Nomor 6 tahun 2014 tentang Desa (Lembaran Negara Republik Indonesia Tahun 2019 Nomor 41, Tambahan Lembaran Negara Republik Indonesia Nomor 6321);
5. Peraturan Pemerintah Nomor 60 Tahun 2014 tentang Dana Desa yang Bersumber dari Anggaran Pendapatan dan Belanja Negara sebagaimana telah diubah dengan Peraturan Pemerintah Nomor 22 Tahun 2015 tentang Perubahan atas Peraturan Pemerintah Nomor 60 Tahun 2014 tentang dana Desa yang Bersumber dari Anggaran Pendapatan dan Belanja Negara (Lembaran Negara Republik Indonesia Tahun 2015 Nomor 88, Tambahan Lembaran Negara Republik Indonesia Nomor 5694);
6. Peraturan Menteri Dalam Negeri Republik Indonesia Nomor 111 Tahun 2014 tentang Pedoman Teknis Peraturan Di Desa (Berita Negara Republik Indonesia Tahun 2014 Nomor 2091);
7. Peraturan Menteri Dalam Negeri Nomor 114 Tahun 2014 tentang Pedoman Pembangunan Desa (Berita Negara Republik Indonesia Tahun 2014 Nomor 2094);
8. Peraturan Menteri Dalam Negeri Republik Indonesia Nomor 110 Tahun 2016 Tentang Badan Permusyawaratan Desa (Berita Negara Republik Indonesia Tahun 2017 Nomor 89);
9. Peraturan Menteri Dalam Negeri Nomor 20 Tahun 2018 tentang Pengelolaan Keuangan Desa (Berita Negara Republik Indonesia Tahun 2018 Nomor 611);
10. Peraturan Menteri Desa, Pembangunan Daerah Tertinggal dan Transmigrasi Nomor 1 Tahun 2015 tentang Pedoman Kewenangan Berdasarkan Hak Asal Usul dan Kewenangan Lokal Berskala Desa (Berita Negara Republik Indonesia Tahun 2015 Nomor 158);
11. Peraturan Menteri Desa, Pembangunan Daerah Tertinggal dan Transmigrasi Nomor 16 Tahun 2019 tentang Musyawarah Desa (Berita Negara Republik Indonesia Tahun 2019 Nomor 1203);

12. Peraturan Daerah Kabupaten Badung Nomor 8 Tahun 2015 tentang Keuangan Desa (Lembaran Daerah Kabupaten Badung Tahun 2015 Nomor 8);
13. Peraturan Bupati Badung Nomor 30 Tahun 2019 tentang Pengelolaan Keuangan Desa (Berita Daerah Kabupaten Badung Tahun 2019 Nomor 30);
14. Peraturan Desa Buduk Nomor 12 Tahun 2022 tentang Anggaran Pendapatan dan Belanja Desa Tahun Anggaran Tahun 2023 (Lembaran Desa Buduk Tahun 2022 Nomor 12) sebagaimana telah diubah dengan Peraturan Desa Buduk Nomor 3 Tahun 2023 tentang Perubahan Atas Peraturan Desa Buduk Nomor 12 Tahun 2022 tentang Anggaran Pendapatan dan Belanja Desa Tahun Anggaran Tahun 2023 (Lembaran Desa Buduk Tahun 2023 Nomor 03).

Memperhatikan : Berita Acara Badan Permusyawaratan Desa (BPD) Buduk Nomor 34/BPD/VI/2023 tentang Penyusunan Rencana Kerja Pemerintah (RKP) Desa Tahun 2024

M E M U T U S K A N :

- Menetapkan :
- KESATU : Menetapkan Tim Verifikasi dalam rangka penyusunan Rencana Kerja Pemerintah Desa (RKP Desa) Tahun 2024 sebagaimana tercantum dalam lampiran Keputusan ini.
- KEDUA : Menugaskan kepada Tim Verifikasi sebagaimana dimaksud pada DIKTUM KESATU untuk:
- a. Melakukan verifikasi atas Rencana Kegiatan dan Rencana Anggaran Biaya (RAB) Kegiatan yang akan dituangkan dalam Rancangan Rencana Kerja Pemerintah Desa (RKP Desa) Tahun 2024.
 - b. Menyampaikan hasil verifikasi atas Rencana Kegiatan dan Rencana Anggaran Biaya (RAB) Kegiatan yang akan dituangkan dalam Rancangan Rencana Kerja Pemerintah Desa (RKP Desa) Tahun 2024 kepada *Perbekel*.
- KETIGA : Tim Verifikasi sebagaimana dimaksud pada diktum KESATU dalam menjalankan kegiatan diberikan honorarium yakni:
- a. Ketua sebesar Rp. 1.098.900,- /Bulan
 - b. Sekretaris sebesar Rp. 824.175,- /Bulan
 - c. Anggota sebesar Rp. 659.340,- /Bulan
- KEEMPAT : Masa tugas Tim sampai dengan ditetapkannya Rancangan Peraturan Desa Buduk tentang Rencana Kerja Pemerintah Desa (RKP Desa) menjadi Peraturan Desa.
- KELIMA : Segala biaya yang timbul sebagaimana akibat ditetapkannya Keputusan ini dibebankan pada Anggaran Pendapatan dan Belanja Desa Tahun Anggaran 2023

KEENAM : Keputusan ini mulai berlaku pada tanggal ditetapkan.

Ditetapkan di Buduk
pada tanggal 3 Juli 2023

PERBEKEL BUDUK

I KETUT WIRA ADI ATMAJA



LAMPIRAN KEPUTUSAN *PERBEKEL* BUDUK

NOMOR : 163 TAHUN 2023

TENTANG : PEMBENTUKAN TIM VERIFIKASI RANCANGAN RENCANA KERJA
PEMERINTAH DESA (RKP DESA) TAHUN 2024

DAFTAR NAMA TIM VERIFIKASI
RANCANGAN RENCANA KERJA PEMERINTAH DESA (RKP DESA) BUDUK
TAHUN 2024

NO	NAMA	JABATAN DALAM TIM	UNSUR
1.	Ida Bagus Ketut Pujiarta, S.T.	Ketua	Wakil Masyarakat
2.	Drs. I Wayan Selat Wirata	Sekretaris	Wakil Masyarakat
3.	I Putu Andi Irawan	Anggota	Wakil Masyarakat
4.	I Ketut Sumastra	Anggota	Wakil Masyarakat
5.	I Nyoman Beny Mahendra Dinata	Anggota	Wakil Masyarakat

Ditetapkan di Buduk
pada tanggal 3 Juli 2023

PERBEKEL BUDUK

PERBEKEL
DESA BUDUK



I KETUT WIRA ADI ATMAJA



PEMERINTAH DESA BUDUK

KECAMATAN MENGWI KABUPATEN BADUNG

Jl. Perum wahyu Graha, Br. Tengah, Buduk Telp. (0361) 9064081
Website: www.buduk.desa.id, E-mail: info@buduk.desa.id

Buduk, 17 Juli 2023

Nomor : 005/2291/VII/Pern.
Lampiran : -
Perihal : Undangan

Kepada
Yth. 1. Perangkat Desa (Sekretariat,
Kasi, dan Kelian Dinas Se-Desa
Buduk);
2. Staf Perangkat Desa Buduk;
3. Ketua TP-PKK Desa Buduk
4. Ketua LPM Desa Buduk;
5. Ketua Karang Taruna "Bhakti
Laksana" Desa Buduk;
6. Perwakilan Unsur masyarakat
Desa.
di-
Buduk

Dengan hormat,

Dalam rangka penyusunan RKP Desa Tahun 2024 sesuai dengan Pasal 30 Ayat (2) huruf b Permendagri No. 114 Tahun 2014 tentang Pedoman Pembangunan Desa dan Pasal 34 huruf a Permendes PDTT No. 21 Tahun 2020 tentang Pedoman Umum Pembangunan Desa Dan Pemberdayaan Masyarakat Desa, diawali dengan pembentukan Tim Penyusun RKP Desa, maka bersama ini mohon kehadiran Bapak/Ibu/Sdr/I pada:

Hari, tanggal : Kamis, 20 Juli 2023

Jam : 13.00 WITA

Tempat : Ruang Rapat Kantor Desa Buduk

Acara : Pembentukan Tim Penyusun RKP Desa Tahun 2024

Demikian surat ini kami sampaikan. Atas Kerjasama dan kehadirannya kami ucapkan terima kasih.

Perbekel Buduk,

Ketut Wira Adi Atmaja

Tembusan disampaikan kepada Yth:

1. Badan Permusyawaratan Desa (BPD) Desa Buduk sekaligus mohon kehadiran Bapak Ketua BPD;
2. Arsip











DAFTAR HADIR

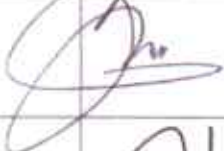



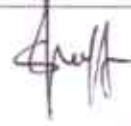







Hari, tanggal : Kamis, 20 Juli 2023



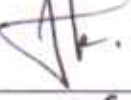

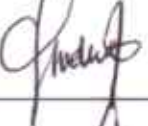
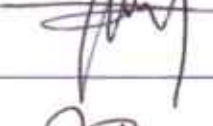
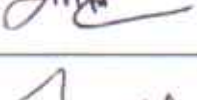

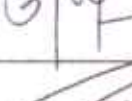

Jam : 13.00 WITA sampai selesai

Tempat : Ruang Rapat Kantor Desa Buduk

Acara : Pembentukan Tim Penyusun RKP Desa Tahun 2024

No.	Nama	Unsur/Jabatan	Tanda Tangan	Ket.
1.	I Ketut Wira Adhi .A	Perbekel		Menerima: Snack 1 Ktk Nasi Bungkus 1 Bks
2.	I Gusti A. Nopi. Anom S A	Kelua BPD		Menerima: Snack 1 Ktk Nasi Bungkus 1 Bks
3.	I Wayan Sudana	K. per		Menerima: Snack 1 Ktk Nasi Bungkus 1 Bks
4.	I Wayan Pruba Laksana	K. per		Menerima: Snack 1 Ktk Nasi Bungkus 1 Bks
5.	I Gede Suwanta	LPM		Menerima: Snack 1 Ktk Nasi Bungkus 1 Bks
6.	AAS Amy Paramita	Kan Pelajaran		Menerima: Snack 1 Ktk Nasi Bungkus 1 Bks
7.	I GUSTI RAI TIRIZ	Kelua BPD		Menerima: Snack 1 Ktk Nasi Bungkus 1 Bks
8.	Ni Pt. Eka Yulianti	Masyarakat		Menerima: Snack 1 Ktk Nasi Bungkus 1 Bks
9.	I Made Selmat Wiyasa	K. per		Menerima: Snack 1 Ktk Nasi Bungkus 1 Bks
10.	I Ketut Mrasa	Kelua BPD		Menerima: Snack 1 Ktk Nasi Bungkus 1 Bks
11.	I Gede Widuyana	Kelua BPD		Menerima: Snack 1 Ktk Nasi Bungkus 1 Bks
12.	I Gede Sumiasfika	Kasi Pem		Menerima: Snack 1 Ktk Nasi Bungkus 1 Bks

No.	Nama	Unsur/Jabatan	Tanda Tangan	Ket.
13.	I Njm Edy Rahayu	k. Dinas		Menerima: Snack 1 Ktk Nasi Bungkus 1 Bks
14.	Komang Adi Wira Antara P.	Staf Pel		Menerima: Snack 1 Ktk Nasi Bungkus 1 Bks
15.	Bagus Murda	k. Dinas		Menerima: Snack 1 Ktk Nasi Bungkus 1 Bks
16.	V. Ni Wayan Arni Yauhi	sekretaris PKK		Menerima: Snack 1 Ktk Nasi Bungkus 1 Bks
17.	IPUTU Verianto	k. Dinas		Menerima: Snack 1 Ktk Nasi Bungkus 1 Bks
18.	I Kes Pur Murni	A. Pm u		Menerima: Snack 1 Ktk Nasi Bungkus 1 Bks
19.	NI Luh Sabani	k. kku		Menerima: Snack 1 Ktk Nasi Bungkus 1 Bks
20.	I Gat Ariana.	Staf KSD.		Menerima: Snack 1 Ktk Nasi Bungkus 1 Bks
21.	MADIK RUDY SETIAWAN	Staf		Menerima: Snack 1 Ktk Nasi Bungkus 1 Bks
22.	Made Satra Harcho.	Staf		Menerima: Snack 1 Ktk Nasi Bungkus 1 Bks
23.	Kadek Sinta Rusmala Dewi	Staf		Menerima: Snack 1 Ktk Nasi Bungkus 1 Bks
24.	Ali King Manik Mus S	Karang Taruna		Menerima: Snack 1 Ktk Nasi Bungkus 1 Bks
25.	xi Nyoman Muntui	Kesra.		Menerima: Snack 1 Ktk Nasi Bungkus 1 Bks
26.	I Kadek Jodito Antara.	Staf.		Menerima: Snack 1 Ktk Nasi Bungkus 1 Bks
27.	Agung Lina Arza	Staf		Menerima: Snack 1 Ktk Nasi Bungkus 1 Bks

No.	Nama	Unsur/Jabatan	Tanda Tangan	Ket.
28.	Ayoman Suparman	Loper		Menerima: Snack 1 Ktk Nasi Bungkus 1 Bks
29.	Anduh Kaulam.	CS		Menerima: Snack 1 Ktk Nasi Bungkus 1 Bks
30.	ikung LOPRIANTO	CS		Menerima: Snack 1 Ktk Nasi Bungkus 1 Bks
31.	IMADE SUARSANA	WAKER		Menerima: Snack 1 Ktk Nasi Bungkus 1 Bks
32.	Md Etha rahaya	Mayasabao		Menerima: Snack 1 Ktk Nasi Bungkus 1 Bks
33.	Mi Kadek Lilik Wibiyanti	TP. PKK Desa Buarik		Menerima: Snack 1 Ktk Nasi Bungkus 1 Bks
34.	I PUTU GEDE ARI SUADNYANA	KAUR UMUM		Menerima: Snack 1 Ktk Nasi Bungkus 1 Bks
35.	I Inae Astra Wijaya	Kelian Dinas		Menerima: Snack 1 Ktk Nasi Bungkus 1 Bks

Yang membuat Daftar

Kaur Perencanaan

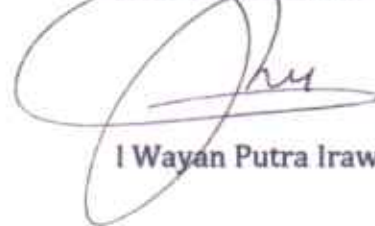

I Wayan Putra Irawan, S. Ars.

**BERITA ACARA MUSYAWARAH
PEMBENTUKAN TIM PENYUSUN RKP DESA
TAHUN 2024**

Pada hari ini Kamis tanggal Dua Puluh bulan Juli tahun Dua Ribu Dua Puluh Tiga bertempat di Ruang Rapat Kantor Perbekel Desa Buduk, kami Pemerintah Desa Buduk Kecamatan Mengwi Kabupaten Badung, telah menyelenggarakan musyawarah pembentukan Tim Penyusun RKP Desa Tahun 2024 dengan hasil sebagai berikut:

- 1) Tim Penyusun RKP Desa Tahun 2024 Desa Buduk Kecamatan Mengwi Kabupaten Badung dengan susunan keanggotaan:
 - a. Pembina : I Ketut Wira Adi Armaja dari unsur Perbekel Buduk
 - b. Ketua : I Gede Suwantara dari unsur LPM
 - c. Sekretaris : I Wayan Putra Irawan dari unsur Perangkat Desa
 - d. Anggota : I Wayan Sudarsana dari unsur Perangkat Desa
I Putu Verianto dari unsur Perangkat Desa
Kadek Sinta Rusmala Dewi dari unsur Staf Perangkat Desa
I Made Selamat Wiyasa dari unsur Staf Perangkat Desa
Ni Komang Manik Mas Safitri dari unsur Karang Taruna
Ni Kadek Lilik Widyanti dari unsur TP PKK
I Made Elia Cahaya dari unsur Masyarakat
Ni Putu Eka Yulianti dari unsur Masyarakat
- 2) Susunan keanggotaan Tim Penyusun RKP Desa Tahun 2024 sebagaimana dimaksud di atas, selanjutnya ditetapkan dengan Keputusan Perbekel tentang Pembentukan Tim Penyusun RKP Desa Tahun 2024

Demikian berita acara dibuat dengan sebenarnya dan dipergunakan sebagaimana mestinya.

Pimpinan musyawarah
Pembentukan Tim Penyusun RKP Desa Tahun 2024
Desa Buduk Kecamatan Mengwi
Kabupaten Badung

Mengetahui,
Ketua BPD

I Gusti Ag. Ngr. Anom Siwa Anggara

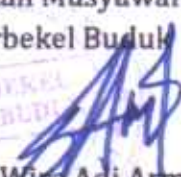
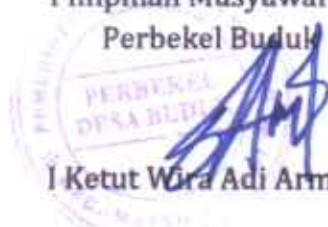
Pimpinan Musyawarah,
Perbekel Buduk

I Ketut Wira Adi Armaja







PERBEKEL BUDUK
KABUPATEN BADUNG

KEPUTUSAN *PERBEKEL BUDUK*
NOMOR 171 TAHUN 2023

TENTANG

PEMBENTUKAN TIM PENYUSUN RENCANA KERJA PEMERINTAH DESA
(RKP DESA) TAHUN 2024

DENGAN RAHMAT TUHAN YANG MAHA ESA

PERBEKEL BUDUK,

Menimbang : bahwa untuk melaksanakan ketentuan Pasal 33 Peraturan Menteri Dalam Negeri Republik Indonesia Nomor 114 Tahun 2014 tentang Pedoman Pembangunan Desa dan Pasal 34 huruf a Peraturan Menteri Desa, Pembangunan Daerah Tertinggal, Dan Transmigrasi Republik Indonesia Nomor 21 Tahun 2020 tentang Pedoman Umum Pembangunan Desa Dan Pemberdayaan Masyarakat Desa, dalam rangka penyusunan RKP Desa Tahun 2024, perlu membentuk Tim Penyusun RKP Desa ditetapkan dengan Keputusan *Perbekel*.

Mengingat : 1. Undang-Undang Nomor 6 Tahun 2014 tentang Desa (Lembaran Negara Republik Indonesia Tahun 2014 Nomor 7, Tambahan Lembaran Negara Republik Indonesia Nomor 5495);
2. Undang-Undang Nomor 23 Tahun 2014 tentang Pemerintahan Daerah (Lembaran Negara Republik Indonesia Tahun 2014 Nomor 244, Tambahan Lembaran Negara Republik Indonesia Nomor 5587) sebagaimana telah diubah dengan Undang-Undang Nomor 2 Tahun 2015 tentang Penetapan Peraturan Pemerintah Pengganti Undang-Undang Nomor 2 Tahun 2014 tentang Perubahan

atas Undang-Undang Nomor 23 Tahun 2014 tentang Pemerintahan Daerah Menjadi Undang-Undang (Lembaran Negara Republik Indonesia Tahun 2015 Nomor 24, Tambahan Lembaran Negara Republik Indonesia Nomor 5657);

3. Undang-Undang Nomor 15 Tahun 2023 tentang Provinsi Bali (Lembaran Negara Republik Indonesia Tahun 2023 Nomor 62);
4. Peraturan Pemerintah Nomor 43 Tahun 2014 tentang Peraturan Pelaksanaan Undang Undang Nomor 6 tahun 2014 tentang Desa (Lembaran Negara Republik Indonesia Tahun 2014 Nomor 123, Tambahan Lembaran Negara Republik Indonesia Nomor 5539) sebagaimana telah diubah beberapa kali terakhir dengan Peraturan Pemerintah Nomor 11 Tahun 2019 tentang Perubahan kedua Atas Peraturan Pemerintah Nomor 43 Tahun 2014 tentang Peraturan Pelaksanaan Undang Undang Nomor 6 tahun 2014 tentang Desa (Lembaran Negara Republik Indonesia Tahun 2019 Nomor 41, Tambahan Lembaran Negara Republik Indonesia Nomor 6321);
5. Peraturan Pemerintah Nomor 60 Tahun 2014 tentang Dana Desa yang Bersumber dari Anggaran Pendapatan dan Belanja Negara sebagaimana telah diubah dengan Peraturan Pemerintah Nomor 22 Tahun 2015 tentang Perubahan atas Peraturan Pemerintah Nomor 60 Tahun 2014 tentang dana Desa yang Bersumber dari Anggaran Pendapatan dan Belanja Negara (Lembaran Negara Republik Indonesia Tahun 2015 Nomor 88, Tambahan Lembaran Negara Republik Indonesia Nomor 5694);
6. Peraturan Menteri Dalam Negeri Republik Indonesia Nomor 111 Tahun 2014 tentang Pedoman Teknis Peraturan Di Desa (Berita Negara Republik Indonesia Tahun 2014 Nomor 2091);
7. Peraturan Menteri Dalam Negeri Nomor 114 Tahun 2014 tentang Pedoman Pembangunan Desa (Berita Negara Republik Indonesia Tahun 2014 Nomor 2094);

8. Peraturan Menteri Desa, Pembangunan Daerah Tertinggal dan Transmigrasi Nomor 1 Tahun 2015 tentang Pedoman Kewenangan Berdasarkan Hak Asal Usul dan Kewenangan Lokal Berskala Desa (Berita Negara Republik Indonesia Tahun 2015 Nomor 158);
9. Peraturan Menteri Dalam Negeri Nomor 20 Tahun 2018 tentang Pengelolaan Keuangan Desa (Berita Negara Republik Indonesia Tahun 2018 Nomor 611);
10. Peraturan Menteri Desa, Pembangunan Daerah Tertinggal dan Transmigrasi Nomor 16 Tahun 2019 tentang Musyawarah Desa (Berita Negara Republik Indonesia Tahun 2019 Nomor 1203);
11. Peraturan Menteri Desa, Pembangunan Daerah Tertinggal dan Transmigrasi Nomor 21 Tahun 2020 tentang Pedoman Umum Pembangunan Dan Pemberdayaan Masyarakat Desa (Berita Negara Republik Indonesia Tahun 2020 Nomor 1633);
12. Peraturan Daerah Kabupaten Badung Nomor 8 Tahun 2015 tentang Keuangan Desa (Lembaran Daerah Kabupaten Badung Tahun 2015 Nomor 8);
13. Peraturan Bupati Badung Nomor 30 Tahun 2019 tentang Pengelolaan Keuangan Desa (Berita Daerah Kabupaten Badung Tahun 2019 Nomor 30);
14. Peraturan Desa Buduk Nomor 12 Tahun 2022 tentang Anggaran Pendapatan dan Belanja Desa Tahun Anggaran Tahun 2023 (Lembaran Desa Buduk Tahun 2022 Nomor 12) sebagaimana telah diubah dengan Peraturan Desa Buduk Nomor 3 Tahun 2023 tentang Perubahan Atas Peraturan Desa Buduk Nomor 12 Tahun 2022 tentang Anggaran Pendapatan dan Belanja Desa Tahun Anggaran Tahun 2023 (Lembaran Desa Buduk Tahun 2023 Nomor 03).

MEMUTUSKAN:

- Menetapkan :
- KESATU : Keputusan *Perbekel* Buduk tentang Pembentukan Tim Penyusun Rencana Kerja Pemerintah Desa (RKP Desa) Tahun 2024, dengan susunan tim sebagaimana tercantum dalam lampiran.
- KEDUA : Tim Penyusun RKP Desa sebagaimana dimaksud pada diktum KESATU melaksanakan kegiatan sebagai berikut:
- a. pencermatan pagu indikatif desa dan penyesuaian program/kegiatan masuk ke desa;
 - b. pencermatan ulang dokumen RPJM Desa;
 - c. penyusunan rancangan RKP Desa; dan
 - d. penyusunan rancangan daftar usulan RKP Desa.
- KETIGA Tim Penyusun RKP Desa sebagaimana dimaksud pada diktum KESATU dalam menjalankan kegiatan diberikan honorarium yakni:
- a. Pembina sebesar Rp. 1.250.000,- /Bulan
 - b. Ketua sebesar Rp.1.000.000,- /Bulan
 - c. Sekretaris sebesar Rp.750.000,- /Bulan
 - d. Anggota sebesar Rp.500.000,- /Bulan
- KEEMPAT Masa tugas Tim sampai dengan ditetapkannya Rancangan Peraturan Desa Buduk tentang Rencana Kerja Pemerintah Desa (RKP Desa) menjadi Peraturan Desa.
- KELIMA : Segala biaya yang timbul sebagaimana akibat ditetapkannya Keputusan ini dibebankan pada Anggaran Pendapatan dan Belanja Desa Tahun Anggaran 2023.
- KEENAM : Keputusan ini mulai berlaku pada tanggal ditetapkan.

Ditetapkan di Buduk
pada tanggal 20 Juli 2023

PERBEKEL BUDUK,

I KETUT WIRA ADI ATMAJA

LAMPIRAN KEPUTUSAN PERBEKEL BUDUK

NOMOR : 171 TAHUN 2023

TENTANG : PEMBENTUKAN TIM PENYUSUN RENCANA
KERJA PEMERINTAH DESA (RKP DESA) TAHUN 2024

SUSUNAN TIM PENYUSUN
RENCANA KERJA PEMERINTAH DESA (RKP DESA)
TAHUN 2024

NO	NAMA	JABATAN DALAM TIM	UNSUR
1.	I Ketut Wira Adi Atmaja	Pembina	Perbekel
2.	I Gede Suwantara, S.E., M.M.	Ketua	LPM
3.	I Wayan Putra Irawan, S.Ars.	Sekretaris	Perangkat Desa
4.	I Wayan Sudarsana	Anggota	Perangkat Desa
5.	I Putu Verianto	Anggota	Perangkat Desa
6.	Kadek Sinta Rusmala Dewi, A.Md. Kg.	Anggota	Staf Perangkat Desa
7.	I Made Selamat Wiyasa	Anggota	Staf Perangkat Desa
8.	Ni Kadek Lilik Widayanti	Anggota	TP. PKK
9.	Ni Komang Manik Mas Safitri	Anggota	Karang Taruna
10.	Ni Putu Eka Yulianti	Anggota	Masyarakat
11.	Dr. I Made Elia Cahaya, S.H, M.Pd.	Anggota	Masyarakat

Ditetapkan di Buduk
pada tanggal 20 Juli 2023

PERBEKEL BUDUK

I KETUT WIRA ADI ATMAJA

TIM PENYUSUN
RENCANA KERJA PEMERINTAH DESA (RKP DESA) BUDUK
TAHUN 2024

Buduk, 21 September 2023

Nomor : 005/5/IX/Tim. RKPDes.

Lampiran : -

Perihal : Penyusunan RKP Desa

Kepada

Yth. 1. Tim Penyusun RKP Desa Buduk
Tahun 2024;
2. Tim Verifikasi RKP Desa Buduk
Tahun 2024

di-

Buduk

Dengan hormat,

Dalam rangka penyusunan Rencana Kerja Pemerintah Desa (RKP Desa) Buduk Tahun 2024, kami mohon kehadiran Bapak/Ibu Tim Penyusun RKP Desa dan Tim Verifikasi RKP Desa Buduk untuk melaksanakan pembahasan lanjutan pada :

Hari, tanggal : Sabtu, 23 September 2023

Jam : 19.30-22.00 Wita

Tempat : Ruang Pertemuan Kantor Perbekel Buduk

Demikian surat ini kami sampaikan. Atas Kerjasama dan kehadirannya kami ucapkan terima kasih.

Hormat kami,

Tim Penyusun

Rencana Kerja Pemerintah Desa (RKP Desa) Buduk Tahun 2024

Ketua



I Gede Sawantara, S.E., M.M.

Sekretaris

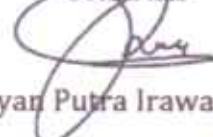

I Wayan Putra Irawan, S.Ars.

Tembusan disampaikan kepada Yth:

1. Perbekel Buduk selaku Pembina mohon kehadirannya;
2. Arsip

DAFTAR HADIR







Hari, tanggal : Sabtu, 23 September 2023

Jam : 19.30-22.00 Wita

Tempat : Ruang Pertemuan Kantor Perbekel Buduk

Acara : Pelaksanaan penyusunan Rencana Kerja Pemerintah Desa (RKP Desa)
Buduk Tahun 2024

No.	Nama	Jabatan	Tanda Tangan	Ket.
1.	I Ketut Wira Adi Atmaja	Pembina Tim Penyusun RKP Desa		Menerima: Snack 1 Ktk Nasi Bungkus 1 Bks
2.	I Gede Suwantara, S.E., M.M.	Ketua Tim RKP Penyusun Desa		Menerima: Snack 1 Ktk Nasi Bungkus 1 Bks
3.	I Wayan Putra Irawan, S.Ars.	Sekretaris Tim Penyusun RKP Desa		Menerima: Snack 1 Ktk Nasi Bungkus 1 Bks
4.	I Wayan Sudarsana	Anggota Tim Penyusun RKP Desa		Menerima: Snack 1 Ktk Nasi Bungkus 1 Bks
5.	I Putu Verianto	Anggota Tim Penyusun RKP Desa		Menerima: Snack 1 Ktk Nasi Bungkus 1 Bks
6.	Kadek Sinta Rusmala Dewi, A.Md. Kg.	Anggota Tim Penyusun RKP Desa		Menerima: Snack 1 Ktk Nasi Bungkus 1 Bks
7.	I Made Selamat Wiyasa	Anggota Tim Penyusun RKP Desa		Menerima: Snack 1 Ktk Nasi Bungkus 1 Bks
8.	Ni Kadek Lilik Widyanti	Anggota Tim Penyusun RKP Desa		Menerima: Snack 1 Ktk Nasi Bungkus 1 Bks
9.	Ni Komang Manik Mas Safitri	Anggota Tim Penyusun RKP Desa		Menerima: Snack 1 Ktk Nasi Bungkus 1 Bks

No.	Nama	Jabatan	Tanda Tangan	Ket.
10.	Ni Putu Eka Yulianti	Anggota Tim Penyusun RKP Desa		Menerima: Snack 1 Ktk Nasi Bungkus 1 Bks
11.	Dr. I Made Elia Cahaya, S.H, M.Pd.	Anggota Tim Penyusun RKP Desa		Menerima: Snack 1 Ktk Nasi Bungkus 1 Bks
12.	Ida Bagus Ketut Pujiarta, S.T.	Ketua Tim Verifikasi		Menerima: Snack 1 Ktk Nasi Bungkus 1 Bks
13.	Drs. I Wayan Selat Wirata	Sekretaris Tim Verifikasi		Menerima: Snack 1 Ktk Nasi Bungkus 1 Bks
14.	I Putu Andi Irawan	Anggota Tim Verifikasi		Menerima: Snack 1 Ktk Nasi Bungkus 1 Bks
15.	I Ketut Sumastra	Anggota Tim Verifikasi		Menerima: Snack 1 Ktk Nasi Bungkus 1 Bks
16.	I Nyoman Beny Mahendra Dinata	Anggota Tim Verifikasi		Menerima: Snack 1 Ktk Nasi Bungkus 1 Bks

Yang membuat Daftar

Sekretaris Tim Penyusun RKP Desa

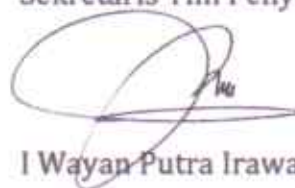

I Wayan Putra Irawan, S. Ars.

BERITA ACARA
HASIL PENYUSUNAN
RANCANGAN RKP DESA TAHUN 2024

Berkaitan dengan pelaksanaan penyusunan RKP Desa Tahun 2024, di Desa Buduk Kecamatan Mengwi Kabupaten Badung Provinsi Bali, maka pada:

Hari dan Tanggal : Sabtu, 23 September 2023
Jam : 19.30 - 22.00 Wita
Tempat : Ruang Pertemuan Kantor Perbekel Buduk

telah diselesaikan penyusunan rancangan RKP Desa oleh Tim Penyusun RKP Desa Tahun 2024, dengan hasil *sebagai berikut*:

1. terselesaikannya penyusunan rancangan RKP Desa Tahun 2024 sebagaimana terlampir.
2. Diserahkannya rancangan RKP Desa kepada Perbekel.
3. Perbekel menyepakati dan menyetujui rancangan RKP Desa Tahun 2024 yang telah disusun oleh Tim Penyusun.
4. Perbekel akan segera menyelenggarakan Musrenbang Desa pembahasan rancangan RKP Desa dan daftar usulan RKP Desa.

Demikian Berita Acara ini dibuat dengan penuh tanggungjawab untuk dipergunakan sebagaimana mestinya.

Mengetahui:
Perbekel Buduk



I Ketut Wira Adi Armaja



Buduk, 23 September 2023
Disusun oleh,
Ketua Tim Penyusun RKP Desa

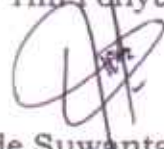

I Gede Suwantara, S.E.,M.M.



DAFTAR RENCANA PROGRAM DAN KEGIATAN
YANG MASUK KE DESA

DESA : BUDUK
KECAMATAN : MENGWI
KABUPATEN : BADUNG
PROVINSI : BALI

No	Bidang	Jenis Kegiatan	Pemerintah/Pemerintah Prov./Pemda Kabupaten (Kementerian/OPT)	Mendukung SDGs Desa Ke-	Tahun Pelaksanaan	Lokasi Kegiatan (Dusun/RT/RW)	Volume	Satuan	Total Pagu Dana (Rp)
a	b	c	d	e	f	g	h	i	j
1	Penyelenggaraan Pemerintahan Desa	1.							
		2.							
2	Pembangunan Desa	1.							
		2.							
3	Pembinaan Kemasyarakatan	1.							
		2.							
4	Pemberdayaan Masyarakat	1.							
		2.							



Buduk, 23 September 2023
Ketua Tim Penyusun RKP Desa

I Gede Suwantara, S.E., M.M.

DATA DAN INFORMASI TENTANG RENCANA PEMBIAYAAN PEMBANGUNAN DESA

DESA : BUDUK
 KECAMATAN : MENGWI
 KABUPATEN : BADUNG
 PROVINSI : BALI

No	Bidang	Nama Program/kegiatan	JUMLAH PAOU INDIKATIF						Sumber Keuangan Lainnya Yang Sah dan Tidak Mengikat
			PADes	Dana Desa (APBN)	Alokasi Dana Desa (bagian dana perimbangan kab. / kota)	Dana bagian dari hasil pajak dan retribusi	Bantuan keuangan		
							APBD Provinsi	APBD Kabupaten / Kota	
a	b	c	d	e	f	g	h	i	j
1	Penyelenggaraan Pemerintahan Desa								-
Jumlah Per Bidang 1			-	-	-	-	-	-	-
2	Pelaksanaan Pembangunan Desa								
Jumlah Per Bidang 2			-	-	-	-	-	-	-
3	Pembinaan Kemasyarakatan								
Jumlah Per Bidang 3			-	-	-	-	-	-	-
4	Pemberdayaan Masyarakat								
Jumlah Per Bidang 4			-	-	-	-	-	-	-
JUMLAH TOTAL			-	-	-	-	-	-	-

Mengetahui :
 Perbekel Buduk

 Ketut Wira Adi Atmaja

Buduk, 23 September 2023
 Ketua Tim Penyusun RKP Desa

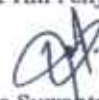
 I Gede Suwantara, S.E., M.M.

**DAFTAR PRIORITAS USULAN RENCANA PROGRAM/KEGIATAN
PEMBANGUNAN DESA UNTUK SATU TAHUN ANGGARAN BERIKUTNYA
TAHUN 2024**

DESA : BUDUK
KECAMATAN : MENGWI
KABUPATEN : BADUNG
PROVINSI : BALI

No	Bidang/Jenis Kegiatan			Mendukung SDGs Desa Ke-	Data Eksisting Tahun Berjalan	Prakiraan Volume & Satuan	Penerima Manfaat			Prakiraan Biaya dan Sumber Pembiayaan	
	Bidang	Urutan Prioritas	Nama Program/Kegiatan				Laki-laki	Pemampuan	RTM	Jumlah (Rp.)	Sumber
a	b	c	d	e	f	h	i	j	k	l	m
1	Perencanaan Pemerintahan Desa	1	Penyediaan Penghasilan Tetap dan Tunjangan Perbelak	1	1 Orang belum memenuhi pagu maksimal	1 OB	1	-	-	360.000.000,00	ADD, PSH
		2	Penyediaan Penghasilan Tetap dan Tunjangan Perangkat Desa	1	17 Orang belum memenuhi pagu maksimal	17 OB	13	4	-	1.825.800.000,00	ADD, PSH
		3	Penyediaan Jaminan Sosial bagi Perbelak dan Perangkat Desa	1	18 Orang belum terpenuhinya jaminan sosial Perbelak dan Perangkat Desa	18 OB	14	4	-	141.485.760,00	PSH
		4	Penyediaan Operasional Pemerintah Desa (ATK, Honorarium PKPKD dan PPKD, perlengkapan perkantoran, pakaian dinas/atribut, listrik/telepon, dll)	3	Terpenuhinya kebutuhan reguler	1 Paket	4298	4310	-	1.294.362.502,00	PSH
		5	Penyediaan Tunjangan BPD	1	9 Orang belum memenuhi pagu Defenitif	9 OB	8	1	-	300.400.000,00	PSH
		6	Penyediaan Operasional BPD (Rapat-rapat (ATS, makan-minum), perlengkapan, perkantoran, Pakaian Seragam, perjalanan dinas, listrik/telepon, dll)	3	Terpenuhinya operasional kelembagaan BPD	1 Paket	8	1	-	23.440.300,00	PSH
		7	Operasional Pemerintah Desa yang Berasumber dari Dana Desa	3	Tersedianya Dana Operasional Pemerintah Desa yang Berasumber dari Dana Desa	1 Paket	4298	4310	-	26.912.370,00	DDB
		8	Penyediaan Penghasilan (Ujrah Kerja) Staf Perangkat Desa	1	9 Orang belum memenuhi pagu maksimal	9 OB	7	2	-	660.000.000,00	PSH
		9	Penyediaan Jaminan Sosial bagi Staf Perangkat Desa	1	9 Orang belum terpenuhinya jaminan sosial	9 OB	7	2	-	41.184.000,00	PSH
		10	Tambahan Penghasilan Perbelak dan Perangkat Desa dari BKK Provinsi Bali	1	18 Orang belum memenuhi pagu maksimal	18 OB	14	4	-	81.600.000,00	PSH
		11	Penyediaan sarana (aset tetap) perkantoran/pemerintahan	9	Terpenuhinya kebutuhan sarana prasarana kantor Desa	1 Paket	4298	4310	-	262.322.315,60	PSH
		12	Pemeliharaan Gedung/Prasarana Kantor Desa	9	Untuk Menjaga Keaman dan Kenyamanan Aparatur Desa	1 Paket	4298	4310	-	306.231.330,00	ADD
		13	Pelayanan administrasi umum dan kependudukan (Buat Pengantar/Pelayanan KTP, Akta Kelahiran, Kartu Keluarga, dll)	10	Tersedianya administrasi umum dan kependudukan masyarakat	1 Paket	4298	4310	-	24.890.000,00	PSH
		14	Pemutakhiran Profil Desa (profil kependudukan dan potensi desa)	10	Tersedianya Data Dasar, Potensi dan Perkembangan Desa (Profil, SDGs Desa)	1 Paket	4298	4310	-	102.875.000,00	PSH
		15	Pengelolaan administrasi dan kesisipan pemerintahan desa	10	Tersedianya administrasi dan Araip Pemerintahan Desa	1 Paket	4298	4310	-	18.300.000,00	PSH
		16	Penyelenggaraan Musyawarah Perencanaan Desa/Pembahasan APBDes (Musdes, Musrenbangdes/Pa-Musrenbangdes, dll, bersifat reguler)	10	Terselenggaranya Musyawarah Perencanaan/ Desa bersifat reguler	1 Paket	4298	4310	-	27.015.000,00	PSH
		17	Penyelenggaraan Musyawarah Desa lainnya (musdes, rambung warga, dll, yang bersifat non-reguler sesuai kebutuhan desa)	10	Terselenggaranya Musyawarah Desa yang bersifat non-reguler sesuai kebutuhan desa	1 Paket	4298	4310	-	24.611.000,00	PSH
		18	Penyusunan Dokumen Perencanaan Desa (RPJMDes/RKPDes,dll)	10	Tersusunnya Dokumen Perencanaan Desa	1 Paket	4298	4310	-	19.785.000,00	PSH
		19	Penyusunan Dokumen Keuangan Desa (APBDes/ APBDes Perubahan/ LPU APBDes, dan seluruh dokumen terkait)	10	Tersusunnya Dokumen Keuangan Desa	1 Paket	4298	4310	-	9.712.500,00	PSH
		20	Pengelolaan/Administrasi/ Inventarisasi/ Penilaian Aset Desa	10	Terselenggaranya pengelolaan aset Desa	1 Paket	4298	4310	-	12.320.000,00	PSH

No	Bidang/Jenis Kegiatan			Mendukung SDGs Desa Ke-	Data Eksisting Tahun Berjalan	Proksiman Volume & Satuan	Penerima Manfaat			Proksiman Biaya dan Sumber Pembiayaan	
	Bidang	Urutan Prioritas	Nama Program/Kegiatan				Laki-laki	Perempuan	RTM	Jumlah (Rp.)	Sumber
a	b	c	d	e	f	h	i	j	k	l	m
		21	Penyusunan Kebijakan Desa (Perdes/Perkades, dll - diluar domain Rencana Pembangunan/Kewangan)	10	Tersebutnya Kebijakan Desa	1 Paket	4298	4310	-	5.815.000,00	PBH
		22	Penyusunan Laporan Kepala Desa/Perwakilan Kepala Pemerintahan Desa (laporan akhir tahun anggaran, laporan akhir masa jabatan, laporan keterangan akhir tahun anggaran, informasi kepada masyarakat)	10	Tersebutnya Laporan Kepala Desa	1 Paket	4298	4310	-	5.250.000,00	PBH
		23	Pengembangan Sistem Informasi Desa	10	Pengembangan Sistem Informasi Desa	1 Paket	4298	4310	-	249.102.000,00	PBH
		24	Sosialisasi Produk Hukum	10	terlaksananya Sosialisasi Produk Hukum	1 Paket	4298	4310	-	3.925.000,00	ADD
Jumlah Bidang 1										6.029.339.377,60	
		1	Bantuan Operasional dan Insentif Pegawai, Guru dan Pelatih Ekstra di TK Dharma Kumara I	4	Tersebutnya Bantuan Operasional dan Insentif Pegawai, Guru dan Pelatih Ekstra di TK Dharma Kumara I	1 Paket	4298	4310	-	277.030.000,00	PBH
		2	Bantuan Operasional dan Insentif Pegawai, Guru dan Pelatih Ekstra di TK Dharma Kumara IV	4	Tersebutnya Bantuan Operasional dan Insentif Pegawai, Guru dan Pelatih Ekstra di TK Dharma Kumara IV	1 Paket	4298	4310	-	277.030.000,00	PBH
		3	Seleksi Pengangkatan Kepala TK Dharma Kumara I dan TK Dharma Kumara IV	4	Terlaksananya Seleksi Pengangkatan Kepala TK Dharma Kumara I dan TK Dharma Kumara IV	1 Paket	4298	4310	-	11.702.000,00	PBH
		4	Pembuatan Akte Notaris dalam pengakuan legalitas penyelenggaraan lembaga Pendidikan Anak Usia Dini	4	Pembuatan Akte Notaris dalam pengakuan legalitas penyelenggaraan lembaga Pendidikan Anak Usia Dini	1 Paket	4298	4310	-	15.000.000,00	PBH
		5	Pengelolaan Perpustakaan Milik Desa (Pengadaan Buku-buku Bacaan, Honor Penjaga untuk Perpustakaan/Taman Bacaan Desa)	4	Pengelolaan Perpustakaan Milik Desa (Pengadaan Buku-buku Bacaan, Honor Penjaga untuk Perpustakaan/Taman Bacaan Desa)	1 Paket	4298	4310	-	15.000.000,00	PBH
		6	Kampung KB	3	Tersebutnya Kampung KB	1 Paket	4298	4310	-	7.532.300,00	DDB
		7	Kegiatan Rumah Desa Sehat (RDS)	3	Tersebutnya Kegiatan Rumah Desa Sehat (RDS)	1 Paket	4298	4310	-	7.080.000,00	DDB
		8	Kegiatan Konvergensi Stunting	3	Tersebutnya Kegiatan Konvergensi Stunting	1 Paket	4298	4310	-	32.795.000,00	DDB
		9	Pengobatan Mata Orsis di Desa Buduk	3	Terlaksananya Pengobatan Mata Orsis di Desa Buduk	1 Paket	4298	4310	-	4.170.000,00	ADD
		10	Kegiatan TPK (tim pendamping keluarga)	3	Terlaksananya Kegiatan TPK (tim pendamping keluarga)	1 Paket	4298	4310	-	10.470.000,00	ADD
		11	Peningkatan Kapasitas Kader Poyandu	3	Tersebutnya Peningkatan Kapasitas Kader Poyandu	1 Paket	4298	4310	-	7.325.000,00	DDB
		12	Pelaksanaan Poyandu	3	Tersebutnya Pelaksanaan Poyandu	1 Paket	4298	4310	-	337.405.090,00	DDB
		13	Kelas Ibu Hamil	3	Tersebutnya Kelas Ibu Hamil	1 Paket	4298	4310	-	9.990.000,00	DDB
		14	Kegiatan BKB	3	Tersebutnya Kegiatan BKB	1 Paket	4298	4310	-	135.545.000,00	PBH
		15	Peningkatan Kapasitas Kader BKB	3	Tersebutnya Peningkatan Kapasitas Kader BKB	1 Paket	4298	4310	-	7.325.000,00	PBH

No	Bidang/Jenis Kegiatan			Mendukung SDGs Desa Ke-	Data Eksisting Tahun Berjalan	Praktisitas Volume & Satuan	Penerima Manfaat			Praktisitas Biaya dan Sumber Pembiayaan		
	Bidang	Urutan Prioritas	Nama Program/Kegiatan				Laki-laki	Perempuan	RTM	Jumlah (Rp.)	Sumber	
a	b	c	d	e	f	g	h	i	j	k		
2	Pembangunan Desa	16	Pemberantasan sarang nyamuk	3	terselenggaranya Pemberantasan sarang nyamuk	1 Paket		4298	4310	-	31.650.000,00	PSH
		17	Pemantauan dan pencegahan peryalihgunaan narkotika dan zat adiktif	3	terselenggaranya pencegahan peryalihgunaan narkotika dan zat adiktif	1 Paket		4298	4310	-	6.110.000,00	ADD
		18	Peningkatan kapasitas dan fasilitas lansia desa	3	terselenggaranya Peningkatan kapasitas lansia desa	1 Paket		4298	4310	-	312.291.000,00	PSH
		19	Peningkatan Kapasitas Kader Lansia	3	Terselenggaranya Peningkatan Kapasitas Kader Lansia	1 Paket		4298	4310	-	7.325.000,00	PSH
		20	Outbond Untuk Lansia Desa	3	Terselenggaranya Outbond Untuk Lansia Desa	1 Paket		4298	4310	-	138.400.000,00	PSH
		21	peningkatan Keluarga Remaja	3	terselenggaranya peningkatan Keluarga Remaja	1 Paket		4298	4310	-	190.858.000,00	PSH
		22	Peningkatan Kapasitas Kader BKR	3	Terselenggaranya Peningkatan Kapasitas Kader BKR	1 Paket		4298	4310	-	7.325.000,00	PSH
		23	Kegiatan KP Asi	3	Terselenggaranya Kegiatan KP Asi	1 Paket		4298	4310	-	35.185.000,00	DDB
		24	Peningkatan Kapasitas Kader KP ASI	3	Terselenggaranya Peningkatan Kapasitas Kader KP ASI	1 Paket		4298	4310	-	1.992.500,00	DDB
		25	Pemeliharaan Jalan Lingkungan Permukiman/Gang	9	Pemeliharaan Jalan Lingkungan Permukiman/Gang	1 Paket					200.000.000,00	PSH
		26	Pembuatan JUT di Munduk Batan Bunas Subak Ayung	9	terlaksananya Peningkatan Jalan Usaha Tani Subak Abianbase	249					237.766.000,00	DDB
		27	Pembuatan JUT di Munduk Uma Burwig Subak Ayung	9	terlaksananya Peningkatan Jalan Usaha Tani Subak Abianbase	95					280.303.272,50	PSH
		28	Pembuatan JUT Menuju Pura Dakon Batan Bodang di Subak Ayung	9	terlaksananya Peningkatan Jalan Usaha Tani Subak Abianbase	224					145.859.000,00	PSH
		29	Pembuatan JUT di Munduk Mantri Subak Abianbase	9	terlaksananya Peningkatan Jalan Usaha Tani Subak Abianbase	119					85.071.000,00	PSH
		30	Pembuatan JUT di Sebelah Timur Bale Subak Abianbase	9	terlaksananya Peningkatan Jalan Usaha Tani Subak Abianbase	97					59.566.058,50	PSH
		31	Pembuatan JUT Di Munduk Patirong Subak Legena	9	terlaksananya Peningkatan Jalan Usaha Tani Subak Abianbase	974					674.087.100,00	PSH
		32	Pembangunan Jembatan Penghubung Buduk-Selingsing Di Subak Ayung	9	Terlaksananya Pembangunan Jembatan Penghubung Buduk-Selingsing	1 Paket					56.276.432,50	PSH
		33	Pembangunan Jembatan Jl. Wahyu Girah Br. Tengah	9	Terlaksananya Pembangunan Jembatan Jl. Wahyu Girah Br. Tengah	1 Paket					94.156.570,83	PSH
		34	Pemasangan paving Halaman Di Bale Subak Abianbase	11	Terlaksananya Pemasangan Paving Halaman Di Bale Subak Abianbase	1 Paket					67.085.738,80	PSH
		35	Pintu di Bale Banjar Adat Umategal	11	Terlaksananya Pintu di Bale Banjar Adat Umategal	1 Paket					41.350.000,00	PSH
		36	Pembuatan Toilet dan tempat abu jenazah Kiburan Maria Assumpta Buduk	11	Pembuatan Toilet dan tempat abu jenazah Kiburan Maria Assumpta Buduk	1 Paket					212.390.150,00	PSH
		37	Kegiatan Kebersihan Lingkungan Desa	11	Terlaksananya Kegiatan Kebersihan Lingkungan Desa	1 Paket					1.169.576.441,60	PSH
		38	Pembersihan lingkungan perumahan yang terkena bencana alam	11	Pembersihan lingkungan perumahan yang terkena bencana alam	1 Paket					35.075.000,00	PSH
		39	Bantuan Operasional Kader Bank Sampah	9	terlaksananya Pembinaan Fasilitas Pengelolaan Sampah Desa	1 Paket					133.405.000,00	PSH

No	Bidang/Jenis Kegiatan			Mendukung SDGs Desa Ke-	Data Ekisting Tahuti Berjalan	Prakirasan Volume & Satuan	Penerima Manfaat			Prakirasan Biaya dan Sumber Pembiayaan	
	Bidang	Urutan Prioritas	Nama Program/Kegiatan				Laki-laki	Perempuan	RTM	Jumlah (Rp.)	Sumber
a	b	c	d	e	f	h	i	j	k	l	
		40	Pembuatan Sumur Biopori/Toba Kota	9	Terlaksananya Pembuatan Sumur Biopori/Toba Kota	1 Paket				488.140.000,00	PBH
		41	Pembuatan Batas Antar Banjar	10	Tersedianya batas antar banjar	1 Paket				21.350.000,00	PBH
Jumlah Bidang 2										5.886.393.854,73	
	1		Penyelenggaraan Pos Keamanan Desa (pembangunan pos, pengawasan pelaksanaan jukwal ronda/patruli dll)	16	terlaksananya ronda/patruli Desa	1 Paket	4298	4310	-	541.635.000,00	PBH
	2		pelaksanaan Pengawasan Pemilu Tahun 2024	16	pelaksanaan Pengawasan Pemilu Tahun 2024	1 Paket	33	-	-	103.200.000,00	PBH
	3		Penguatan dan Peningkatan Kapasitas Tenaga Keamanan/Kertertiban oleh Pemerintah Desa (latihan desa)	16	terlaksananya peningkatan Kapasitas Tenaga Keamanan	1 Paket	4298	4310	-	14.255.500,00	PBH
	4		Bantuan Hukum Untuk Aparatur Desa dan Masyarakat Miskin	16	tersedianya Bantuan Hukum Untuk Aparatur Desa dan Masyarakat Miskin	1 Paket	4298	4310	-	45.000.000,00	PBH
	5		Pelatihan Sekas Balanganjur Milik Desa	18	Pelatihan Sekas Balanganjur Milik Desa	1 Paket	4298	4310	-	43.645.000,00	PBH
	6		pembinaan widyasaabha desa	18	Terlaksananya pembinaan widyasaabha desa	1 Paket	4298	4310	-	256.610.000,00	PBH
	7		Bantuan untuk ST Giri Kencana Br. Gunung	18	Tersedianya Bantuan untuk ST Giri Kencana Br. Gunung	1 Paket	4298	4310	-	58.225.000,00	PBH
	8		Bantuan untuk Sekas Gong Merdu Kumala Br. Kaja	18	Tersedianya Bantuan untuk Sekas Gong Merdu Kumala Br. Kaja	1 Paket	4298	4310	-	41.500.000,00	PBH
	9		Bantuan untuk Sekas Gong Mahacarya Br. Umacandi	18	Tersedianya Bantuan untuk Sekas Gong Mahacarya Br. Umacandi	1 Paket	-	-	-	41.500.000,00	PBH
	10		Bantuan Seragam untuk Br. Pasukan	18	Tersedianya Bantuan Seragam untuk Br. Pasukan	1 Paket	-	-	-	150.725.000,00	PBH
	11		Bantuan Wayang dan Ouder Untuk Sanggar Tapi Sring Br. Umakepuh	18	Tersedianya Bantuan Wayang dan Ouder Untuk Sanggar Tapi Sring Br. Umakepuh	1 Paket	4298	4310	-	150.725.000,00	PBH
	12		Kontingen Janger Lansia pada HUT Mangupura Tahun 2024	18	Kontingen Group Kesri dan Kemandirian sebagai Wakil Desa	1 Paket	-	-	-	121.688.500,00	PBH
	13		Tim Kontingen Balanganjur Tingkat Kab.	18	Terkirimnya Tim Kontingen Balanganjur Tingkat Kab.	1 Paket	-	-	-	267.358.900,00	PBH
	14		Ucapan perayaan hari kemerdekaan, hari besar kebangsaan	18	Tersedianya Ucapan perayaan hari kemerdekaan, hari besar	1 Paket	-	-	-	18.950.000,00	PBH
	15		Pameran dan gelar budaya dlm Bulan Bung Karno ke BBar	18	Terlaksananya Pameran dan gelar budaya dlm Bulan Bung Karno ke	1 Paket	-	-	-	30.000.000,00	PBH
	16		Pembangunan Pelinggih Padmasari, Plyasan, Candi Bentar dan Tombok Penyenglor di Pura Lap. Pratu I Ketut Rida	18	Terlaksananya Karya Memungkah, Ngemng Linggih, Mopedudusan Agung Tawur Badik Bumpah Pura Dalam Ode	1 Paket	-	-	-	279.403.769,95	PBH
	17		Wastra, Todung dan Umbul-umbul Di Pura Lap. Pratu I Ketut Rida	18	Tersedianya Wastra, Todung dan Umbul-umbul Di Pura Lap. Pratu I Ketut Rida	1 Paket	-	-	-	4.700.000,00	PBH
	18		Upacara Nuntun, Upacara Sebari-hari, Upacara Pemelapaan dan Mecaru Eai Gusti Di Pura Lap. Pratu I Ketut Rida	18	terlaksananya Upacara Nuntun, Upacara Sebari-hari, Upacara Pemelapaan dan Mecaru Eai Gusti	1 Paket	-	-	-	119.705.000,00	PBH
	19		Koral Bikat di Pura Desa dan Pura Pusah	18	terpelemparnya Koral Bikat di Pura Desa dan Pura Pusah	1 Paket	-	-	-	227.604.750,00	PBH

No	Bidang/Jenis Kegiatan			Mendukung SDGs Desa Ke-	Data Eksisting Tahun Berjalan	Praktikan Volume & Satuan	Penerima Manfaat			Praktikan Biaya dan Sumber Pembiayaan	
	Bidang	Urutan Prioritas	Nama Program/Kegiatan				Laki-laki	Perempuan	RTM	Jumlah (Rp.)	Sumber
a	b	c	d	e	f	h	i	j	i	j	k
3	Pembinaan Kemasayambatan	20	Bale Pesantian dan Pemasangan Batu Sikat di Pura Batan Birgin	18	terwujudnya Bale Pesantian dan Pemasangan Batu Sikat di Pura Batan Birgin	1 Paket	-	-	-	190.463.000,00	PBH
		21	Peningkatan Bale Gong, Bale Legi, Bale Kukul dan Bale Piyasan di Pura Dalam Gede Kebon	18	Terlaksananya Peningkatan Bale Gong, Bale Legi, Bale Kukul dan Bale Piyasan di Pura Dalam Gede Kebon	1 Paket	-	-	-	171.350.000,00	PBH
		22	Pembuatan Sanderan Utara Pura Dalam Perde Majapahit Tatasan Br. Umacandi	18	Terlaksananya Pembuatan Sanderan Utara Pura Dalam Perde Majapahit Tatasan Br. Umacandi	1 Paket	-	-	-	357.196.000,00	PBH
		23	Pembuatan Bale Pesantian dan Bale Pesantian di Pura Blong Catu Br. Umacandi	18	Terlaksananya Pembuatan Bale Pesantian di Pura Blong Catu Br. Umacandi	1 Paket	15	2	-	275.350.000,00	PBH
		24	Pembuatan Tembok Penyengker, Kori Agung dan Candi Bentar Di Pura Sulangi Br. Gunung	18	Terlaksananya Pembuatan Tembok Penyengker, Kori Agung dan Candi Bentar Di Pura Sulangi Br.	1 Paket	-	55	-	389.184.000,00	PBH
		25	Finising Bale Gong, Tempelan Pondasi, Tempelan Bataran Kori Agung, Patung dan Tatakan Patung di Pura Batu Mee	18	Finising Bale Gong, Tempelan Pondasi, Tempelan Bataran Kori Agung, Patung dan Tatakan Patung di Pura Batu Mee	1 Paket	-	55	-	78.350.000,00	PBH
		26	Penyelenggaraan bulan bakti gotong royong	18	Penyelenggaraan bulan bakti gotong royong	1 Paket	-	55	-	54.087.500,00	ADD
		27	Pengsawaran ke Pura-Pura Kahyangan Jagat dalam dan Luar Daerah	18	terlaksananya Pengsawaran ke Pura-Pura Kahyangan Jagat dalam dan Luar Daerah	1 Paket	-	-	-	430.920.000,00	PBH
		28	Pembinaan kependataan (pemasngtu)	18	Pembinaan kependataan (pemasngtu)	1 Paket	-	-	-	690.443.000,00	PBH
		29	Pelestarian Seni Budaya Perang Api DiBr. Umakepuh-Gunung dan Ogoh-Ogohdi Desa Buduk	18	Terlaksananya Pelestarian Seni Budaya Perang Api DiBr. Umakepuh-Gunung dan Ogoh-Ogohdi Desa Buduk	1 Paket	-	-	-	106.025.000,00	PBH
		30	Kegiatan Buka/Duka/Upacara Agama/Budaya masyarakat Di Desa Buduk	18	tersedianya bantuan buka/Duka/Upacara Agama/Budaya masyarakat Di Desa Buduk	1 Paket	-	-	-	1.433.336.000,00	PBH
		31	Kontingen Voli di Tingkat Kabupaten	18	terlaksananya Pengiriman Kontingen Kepemudaan dan Olah Raga sebagai Wakil Desa di tingkat Kecamatan dan Kabupaten/Kota	1 Paket	-	-	-	84.753.280,00	PBH
		32	Lomba Dalam Rangka HUT RI	18	terlaksananya Penyelenggaraan pelatihan kepemudaan	1 Paket	-	-	-	92.399.000,00	PBH
33	Pelaksanaan Lomba Volly dalam rangka Perbekal CUP	18	terlaksananya Penyelenggaraan Festival/Lomba Kepemudaan dan Olahraga tingkat Desa	1 Paket	-	-	-	172.018.400,00	PBH		

No	Bidang/Jenis Kegiatan			Mendukung SDGs Desa Ke-	Data Ekisting Tahun Berjalan	Prokiraan Volume & Satuan	Penerima Manfaat			Prakirana Biaya dan Sumber Pembiayaan	
	Bidang	Urutan Prioritas	Nama Program/Kegiatan				Laki-laki	Perempuan	RTM	Jumlah (Rp.)	Sumber
a	b	c	d	e	f	g	h	i	j	k	
		34	Pelaksanaan Lomba Bulu Tangkis dalam rangka Perbelok CUP	18	Terlaksananya Pelaksanaan Lomba Bulu Tangkis dalam rangka Perbelok CUP	1 Paket	-	-	-	56.197.500,00	PSH
		35	Pemasangan pagar BRC di Lapangan Umum Pratu I Ketut Rida Desa Buduk	18	Terlaksananya Pembangunan Sarana dan Prasarana	1 Paket	-	-	-	188.251.229,25	PSH
		36	Pemasangan Jaring Pengaman Lapangan Volley Di Banjar Umategal	18	Pemasangan Jaring Pengaman Lapangan Volley Di Banjar Umategal	1 Paket	-	-	-	38.775.000,00	PSH
		37	pembinaan Karang Taruna "Bakti Laksono"	17	terlaksananya Pembinaan Karang Taruna	1 Paket	-	-	-	21.797.300,00	PSH
		38	sarana prasarana Klub Olah raga Sekolah Bola Voli	17	terlaksananya Pengadaan sarana prasarana Klub Olah raga Voli	1 Paket	-	-	-	124.618.000,00	PSH
		39	Sekolah Sepak Bola "Putra Buduk"	17	terlaksananya Pengadaan sarana prasarana Klub Olah raga Sepak Bola	1 Paket	-	-	-	204.500.000,00	PSH
		40	Tersedianya sarana prasarana Klub Perseok Silat di Br. Tengah	17	Tersedianya sarana prasarana Klub Perseok Silat di Br. Tengah	1 Paket	-	-	-	38.125.000,00	PSH
		41	Sarana Prasarana Kelompok Shorinji Kempo Brestatika Buduk di Br. Tampak Jemp	17	Tersedianya Sarana Prasarana Kelompok Shorinji Kempo Brestatika Buduk di Br. Tampak Jemp	1 Paket	-	-	-	39.625.000,00	PSH
		42	Pembinaan STT	17	Pembinaan STT	1 Paket	-	-	-	100.000.000,00	PSH
		43	Pembinaan Lembaga Adat	17	terlaksananya Pembinaan Lembaga Adat khususnya di Subak Abianbase, Subak Astana dan	1 Paket	-	-	-	30.000.000,00	PBP
		44	Pembinaan LPM Desa Buduk	17	Terlaksananya Pembinaan LPM Desa Buduk	1 Paket	-	-	-	8.181.000,00	PSH
		45	Dukungan Operasional Kegiatan LPM	17	Tersedianya Dukungan Operasional Kegiatan LPM	1 Paket	-	-	-	17.625.000,00	PSH
		46	Peningkatan Kapasitas Ketua TP PKK	17	Terlaksananya Peningkatan Kapasitas Ketua TP PKK	1 Paket	-	-	-	25.000.000,00	PSH
		47	Pembinaan PKK	17	Terlaksananya Pembinaan PKK	1 Paket	-	-	-	70.735.000,00	PSH
		48	Pelatihan Tata Rias PKK Desa	17	Pelatihan Tata Rias PKK Desa	1 Paket	-	-	-	10.660.000,00	PSH
		49	Lomba Busana Adat dan Busana Ke Pura	17	Terlaksananya Lomba Busana Adat dan Busana Ke Pura	1 Paket	-	-	-	13.137.500,00	PSH
		50	Pelatihan Membuat Kue PKK Desa	17	Terlaksananya Pelatihan Membuat Kue PKK Desa	1 Paket	-	-	-	13.660.000,00	PSH
		51	Pemeriksaan Pap Smear	17	Terlaksananya Pemeriksaan Pap Smear	1 Paket	-	-	-	1.695.000,00	PSH
		52	Vaksinasi human papilloma virus (HPV)/serviks	17	Terlaksananya Vaksinasi human papilloma virus (HPV)/serviks	1 Paket	-	-	-	182.695.000,00	PSH
		53	Kegiatan Merresnik menjelang odalan di Pura Kalyangan Tugs	17	Terlaksananya Kegiatan Merresnik menjelang odalan di Pura Kalyangan	1 Paket	-	-	-	5.000.000,00	PSH
		54	pelatihan administrasi UP2K dan kewirusahaan	17	Terlaksananya pelatihan administrasi UP2K dan kewirusahaan	1 Paket	-	-	-	500.000,00	PSH
		55	pelatihan memasak gemar ikan	17	Terlaksananya pelatihan memasak gemar ikan	1 Paket	-	-	-	20.375.000,00	PSH

No	Bidang/Jenis Kegiatan			Mendukung SDGs Desa Ke-	Data Eksisting Tahun Berjalan	Prakiraan Volume & Satuan	Penerima Manfaat			Prakiraan Biaya dan Sumber Pembiayaan	
	Bidang	Urutan Prioritas	Nama Program/Kegiatan				Laki-laki	Pertempuan	RTM	Jumlah (Rp.)	Sumber
a	b	c	d	e	f	h	i	j	k	l	m
		56	monitoring kegiatan penyuluhan dan kelas ibu hamil	17	Terlaksananya monitoring kegiatan penyuluhan dan kelas ibu hamil	1 Paket	-	-	-	400.000,00	PSH
Jumlah Bidang 3										8.246.959.129,20	
4	Pemberdayaan Masyarakat	1	Pelatihan Peternakan Untuk Kelompok Sari Lembu	8	Pelatihan Peternakan Untuk Kelompok Sari Lembu	1 Paket	-	-	-	4.933.000,00	DDS
		2	Perbaikan Saluran Irigasi Di Munduk Gandawangi Subak Ayung	8	Perbaikan Saluran Irigasi Di Munduk Gandawangi Subak Ayung	1 Paket	-	-	-	39.064.202,20	PSH
		3	Pengadaan Bantuan Bibit Padi Untuk Petani di Subak di Desa Buduk	8	terlaksananya Pengadaan Bibit Tanaman untuk HATINYA PPK	1 Paket	-	-	-	162.090.000,00	DDS
		4	Pengolahan tanaman buah dalam pot (Tabulampot)	8	Pengolahan tanaman buah dalam pot (Tabulampot)	1 Paket	-	-	-	15.110.190,00	PSH
		5	Pengadaan Bibit Tanaman untuk HATINYA PPK	8	Pengadaan Bibit Tanaman untuk HATINYA PPK	1 Paket	-	-	-	24.775.500,00	PSH
		6	Peningkatan kapasitas Perbekel	4	SDM Perbekel perlu ditingkatkan	1 OP	1	-	-	30.045.000,00	PSH
		7	Peningkatan kapasitas SDM perangkat Desa	4	SDM perangkat Desa perlu ditingkatkan	17 OP	13	4	-	330.075.000,00	PSH
		8	Pelatihan Komputer bagi perangkat Desa	4	SDM perangkat Desa perlu ditingkatkan	10 OP	8	1	-	32.620.000,00	PSH
		9	Peningkatan kapasitas BPD	4	SDM BPD perlu ditingkatkan	9 OP	7	2	-	135.045.000,00	PSH
		10	Peningkatan kapasitas Unsur Staf perangkat Desa	4	SDM Unsur Staf perangkat Desa perlu ditingkatkan	9 OP	-	-	-	165.000.000,00	PSH
		11	Pemberian Bantuan Sembako Kepada Disabilitas di Desa Buduk	10	terlaksananya Penyuluhan Perlindungan Anak	55 OP	-	-	-	49.325.000,00	PSH
		12	Pemberian Bantuan Sembako Kepada Wanita Rawan Sosial di Desa Buduk	10	terlaksananya Pengadaan Pengundang Difabel (penyandang disabilitas)	62 OP	-	-	-	37.545.000,00	PSH
		13	Bantuan Untuk Kelompok Dekoras Harapan Br. Tengah	8	Bantuan Untuk Kelompok Dekoras Harapan Br. Tengah	1 Paket	0	2	-	36.625.000,00	PSH
		14	Terlaksananya Pelatihan Pengelolaan BUM Desa	8	terlaksananya Pelatihan Pengelolaan BUM Desa	1 Paket	4298	4310	-	4.623.600,00	DDS
		15	Kegiatan BLT DD	1	Bantuan Langsung Tunai Dana Desa	1 Paket	-	-	-	176.400.000,00	DDS
Jumlah Bidang 4										1.066.876.492,20	
JUMLAH TOTAL										21.231.568.853,73	



Buduk, 23 September 2023
Ketua Tim Penyusun RKP Desa

I Gede Suwantara, S.E., M.M.

DAFTAR USULAN MASYARAKAT
DIPILAH BERDASARKAN SDGs Desa

DESA : BUDUK
KECAMATAN : MENGWI
KABUPATEN : BADUNG
PROVINSI : BALI

SDGs Desa Ke	No.	Usulan Kegiatan	Pengusul	Lokasi Kegiatan (Dusun/RT/ RW)	Prakiraan Volume & Satuan	Penerima Manfaat		
						Laki-laki	Perempuan	RTM
a	b	c	d	e	f	i	j	i
1	1	Penyediaan Penghasilan Tetap dan Tunjangan Perbekel	Kaur Umum dan TU	Desa	1 OB	1	-	-
	2	Penyediaan Penghasilan Tetap dan Tunjangan Perangkat Desa	Kaur Umum dan TU	Desa	17 OB	13	4	-
	3	Penyediaan Jaminan Sosial bagi Perbekel dan Perangkat Desa	Kaur Umum dan TU	Desa	18 OB	14	4	-
	4	Penyediaan Tunjangan BPD	Kaur Umum dan TU	Desa	9 OB	8	1	-
	5	Penyediaan Penghasilan (Upah Kerja) Staf Perangkat Desa	Kaur Umum dan TU	Desa	9 OB	7	2	-
	6	Penyediaan Jaminan Sosial bagi Staf Perangkat Desa	Kaur Umum dan TU	Desa	9 OB	7	2	-
	7	Tambahan Penghasilan Perbekel dan Perangkat Desa dari BKK Provinsi Bali	Kaur Umum dan TU	Desa	18 OB	14	4	-
2	1							
	2							
3	1	Penyediaan Operasional Pemerintah Desa (ATK, Honorarium PKPKD dan PPKD, perlengkapan perkantoran, pakaian dinas/atribut, listrik/telpon, dll)	Kaur Umum dan TU	Desa	1 Paket	4298	4310	-
	2	Penyediaan Operasional BPD (Rapat-rapat (ATK, makan-minum), perlengkapan, perkantoran, Pakaian Seragam, perjalanan dinas, listrik/telpon, dll)	Kaur Umum dan TU	Desa	1 Paket	8	1	-
	3	Operasional Pemerintah Desa yang Bersumber dari Dana Desa	Kaur Umum dan TU	Desa	1 Paket	4298	4310	-
	4	Kampung KB	Kasi Pelayanan	Desa	1 Paket	4298	4310	-
	5	Kegiatan Rumah Desa Sehat (RDS)	Kasi Pelayanan	Desa	1 Paket	4298	4310	-
	6	Kegiatan Konvergensi Stunting	Kasi Pelayanan	Desa	1 Paket	4298	4310	-
	7	Pengobatan Mata Gratis di Desa Buduk	Kasi Pelayanan	Desa	1 Paket	4298	4310	-
	8	Kegiatan TPK (tim pendamping keluarga)	Kasi Pelayanan	Desa	1 Paket	4298	4310	-
	9	Peningkatan Kapasitas Kader Posyandu	Kasi Pelayanan	Desa	1 Paket	4298	4310	-
	10	Pelaksanaan Posyandu	Kasi Pelayanan	Desa	1 Paket	4298	4310	-
	11	Kelas Ibu Hamil	Kasi Pelayanan	Desa	1 Paket	4298	4310	-
	12	Kegiatan BKB	Kasi Pelayanan	Desa	1 Paket	4298	4310	-
	13	Peningkatan Kapasitas Kader BKB	Kasi Pelayanan	Desa	1 Paket	4298	4310	-
	14	Pemberantasan sarang nyamuk	Kasi Pelayanan	Desa	1 Paket	4298	4310	-
	15	Pemantauan dan pencegahan penyalahgunaan narkoba dan zat adiktif	Kasi Pelayanan	Desa	1 Paket	4298	4310	-

SDGs Desa Ke	No.	Usulan Kegiatan	Pengusul	Lokasi Kegiatan (Dusun/RT/ RW)	Prakiraan Volume & Satuan	Penerima Manfaat		
						Laki-laki	Perempuan	RTM
a	b	c	d	e	f	i	j	i
	16	Peningkatan kapasitas dan fasilitas lansia desa	Kasi Pelayanan	Desa	1 Paket	4298	4310	-
	17	Peningkatan Kapasitas Kader Lansia	Kasi Pelayanan	Desa	1 Paket	4298	4310	-
	18	Outbond Untuk Lansia Desa	Kasi Pelayanan	Desa	1 Paket	4298	4310	-
	19	peningkatkan Keluarga Remaja	Kasi Pelayanan	Desa	1 Paket	4298	4310	-
	20	Peningkatan Kapasitas Kader BKR	Kasi Pelayanan	Desa	1 Paket	4298	4310	-
	21	Kegiatan KP ASI	Kasi Pelayanan	Desa	1 Paket	4298	4310	-
	22	Peningkatan Kapasitas Kader KP ASI	Kasi Pelayanan	Desa	1 Paket	4298	4310	-
4	1	Bantuan Operasional dan Insentif Pegawai, Guru dan Pelatih Ekstra di TK Dharma Kumara I	Kasi Kesejahteraan	Desa	1 Paket	4298	4310	-
	2	Bantuan Operasional dan Insentif Pegawai, Guru dan Pelatih Ekstra di TK Dharma Kumara IV	Kasi Kesejahteraan	Desa	1 Paket	4298	4310	-
	3	Seleksi Pengangkatan Kepala TK Dharma Kumara I dan TK Dharma Kumara IV	Kasi Kesejahteraan	Desa	1 Paket	4298	4310	-
	4	Pembuatan Akte Notaris dalam penguatan legalitas penyelenggaraan lembaga Pendidikan Anak Usia Dini	Kasi Kesejahteraan	Desa	1 Paket	4298	4310	-
	5	Pengelolaan Perpustakaan Milik Desa (Pengadaan Buku-buku Bacaan, Honor Penjaga untuk Perpustakaan/Taman Bacaan Desa)	Kasi Pemerintahan	Desa	1 Paket	4298	4310	-
	6	Peningkatan kapasitas Perbekel	Kasi Pemerintahan	Desa	1 Paket	4298	4310	-
	7	Peningkatan kapasitas SDM perangkat Desa	Kasi Pemerintahan	Desa	1 Paket	4298	4310	-
	8	Pelatihan Komputer bagi perangkat Desa	Kasi Pemerintahan	Desa	1 Paket	4298	4310	-
	9	Peningkatan kapasitas BPD	Kasi Pemerintahan	Desa	1 Paket	4298	4310	-
	10	Peningkatan kapasitas Unsur Staf perangkat Desa	Kasi Pemerintahan	Desa	1 Paket	4298	4310	-
5	1							
	2							
6	1							
	2							
7	1							
	2							
8	1	Pelatihan Peternakan Untuk Kelompok Sari Lembu	Kasi Kesejahteraan	Desa	1 Paket	-	-	-
	2	Perbaikan Saluran Irigasi Di Munduk Gandawangi Subak Ayung	Kasi Kesejahteraan	Desa	1 Paket	-	-	-
	3	Pengadaan Bantuan Bibit Padi Untuk Petani di Subak di Desa Buduk	Kasi Kesejahteraan	Desa	1 Paket	-	-	-
	4	Pengolahan tanaman buah dalam pot (Tabulampot)	Kasi Kesejahteraan	Desa	1 Paket	-	-	-
	5	Pengadaan Bibit Tanaman untuk HATINYA PKK	Kasi Kesejahteraan	Desa	1 Paket	-	-	-

SDGs Desa Ke	No.	Usulan Kegiatan	Pengusul	Lokasi Kegiatan (Dusun/RT/ RW)	Prakiraan Volume & Satuan	Penerima Manfaat		
						Laki-laki	Perempuan	RTM
a	b	c	d	e	f	i	j	i
	6	Bantuan Untuk Kelompok Dekorasi Harapan Br. Tengah	Kasi Kesejahteraan	Desa	1 Paket	5	2	
	7	Terlaksananya Pelatihan Pengelolaan BUM Desa	Kaur Perencanaan	Desa	1 Paket	-	-	-
9	1	Penyediaan sarana (aset tetap) perkantoran/pemerintahan	Kaur Umum dan TU	Desa	1 Paket	4298	4310	-
	2	Pemeliharaan Gedung/Prasarana Kantor Desa	Kaur Umum dan TU	Desa	1 Paket	4298	4310	-
	3	Pemeliharaan Jalan Lingkungan Permukiman/Gang	Kasi Kesejahteraan	Desa	100 M2	4298	4310	-
	4	Pembuatan JUT di Munduk Batan Buana Subak Ayung	Kaur Perencanaan	Desa	1 Paket	4298	4310	-
	5	Pembuatan JUT di Munduk Uma Buwug Subak Ayung	Kaur Perencanaan	Desa	1 ls	4298	4310	-
	6	Pembuatan JUT Menuju Pura Dalem Batan Badung di Subak Ayung	Kaur Perencanaan	Desa	1 ls	4298	4310	-
	7	Pembuatan JUT di Munduk Mantri Subak Abianbase	Kaur Perencanaan	Desa	1 ls	4298	4310	-
	8	Pembuatan JUT di Sebelah Timur Bale Subak Abianbase	Kaur Perencanaan	Desa	1 ls	4298	4310	-
	9	Pembuatan JUT Di Munduk Patiantug Subak Legena	Kaur Perencanaan	Desa	1 ls	4298	4310	-
	10	Pembangunan Jembatan Penghubung Buduk-Selingging Di Subak Ayung	Kasi Kesejahteraan	Desa	1 Paket	4298	4310	-
	11	Pembangunan Jembatan Jl. Wahyu Graha Br. Tengah	Kasi Kesejahteraan	Desa	1 Paket	4298	4310	-
	12	Bantuan Operasional Kader Bank Sampah	Kasi Kesejahteraan	Desa	1 Paket	4298	4310	-
	13	Pembuatan Sumur Biopori/Teba Kota	Kasi Kesejahteraan	Desa	1 Paket	-	-	-
	1	Pelayanan administrasi umum dan kependudukan (Surat Pengantar/Pelayanan KTP, Akta Kelahiran, Kartu Keluarga, dll)	Kasi Pemerintahan	Desa	1 Paket	4298	4310	-
	2	Pemutakhiran Profil Desa (profil kependudukan dan potensi desa)	Kasi Pemerintahan	Desa	1 Paket	4298	4310	-
	3	Pengelolaan administrasi dan kearsipan pemerintahan desa	Kaur Umum dan TU	Desa	1 Paket	4298	4310	-
	4	Penyelenggaraan Musyawarah Perencanaan Desa/Pembahasan APBDes (Musdes, Musrenbangdes/Pre-Musrenbangdes, dll., bersifat reguler)	Kaur Perencanaan	Desa	1 Paket	4298	4310	-
	5	Penyelenggaraan Musyawarah Desa lainnya (musdos, rebug warga, dll., yang bersifat non-reguler sesuai kebutuhan desa)	Kasi Pemerintahan	Desa	1 Paket	4298	4310	-
	6	Penyusunan Dokumen Perencanaan Desa (RFUMDes/RKPDDes, dll)	Kaur Perencanaan	Desa	1 Paket	4298	4310	-

SDGs Desa Ke	No.	Usulan Kegiatan	Pengusul	Lokasi Kegiatan (Dusun/RT/ RW)	Prakiraan Volume & Satuan	Penerima Manfaat		
						Laki-laki	Perempuan	RTM
a	b	c	d	e	f	i	j	i
10	7	Penyusunan Dokumen Keuangan Desa (APBDes/ APBDes Perubahan/ LPU APBDes, dan seluruh dokumen terkait)	Kaur Perencanaan	Desa	1 Paket	4298	4310	-
	8	Pengelolaan/Administrasi/ Inventarisasi/ Penilaian Aset Desa	Kaur Umum dan TU	Desa	1 Paket	4298	4310	-
	9	Penyusunan Kebijakan Desa (Perdes/Perkades, dll - diluar dokumen Rencana Pembangunan/Keuangan)	Kasi Pemerintahan	Desa	1 Paket	4298	4310	-
	10	Penyusunan Laporan Kepala Desa/Peryelenggaraan Pemerintahan Desa (laporan akhir tahun anggaran, laporan akhir masa jabatan, laporan keterangan akhir tahun anggaran, informasi kepada masyarakat)	Kaur Perencanaan	Desa	1 Paket	4298	4310	-
	11	Pengembangan Sistem Informasi Desa	Kasi Pemerintahan	Desa	1 Paket	4298	4310	-
	12	Sosialisasi Produk Hukum	Kasi Pemerintahan	Desa	1 Paket	4298	4310	-
	13	Pembuatan Batas Antar Banjar	Kaur Perencanaan	Desa	1 Paket	4298	4310	-
	14	Pemberian Bantuan Sembako Kepada Disabilitas di Desa Buduk	Kasi Pelayanan	Desa	1 Paket	4298	4310	-
	15	Pemberian Bantuan Sembako Kepada Wanita Rawan Sosial di Desa Buduk	Kasi Pelayanan	Desa	62 OP	-	-	-
11	1	Kegiatan Kebersihan Lingkungan Desa	Kaur Perencanaan	Desa	1 Paket	4298	4310	-
	2	Pembersihan lingkungan perumahan yang terkena bencana alam	Kasi Pemerintahan	Desa	1 Paket	4298	4310	-
12	1							
	2							
13	1							
	2							
14	1							
	2							
15	1							
	2							
16	1	Penyelenggaraan Pos Keamanan Desa (pembangunan pos, pengawasan pelaksanaan jadwal ronda/patrol di)	Kasi Pemerintahan	Desa	1 Paket	4298	4310	-
	2	pelaksanaan Pengamalan Pemilu Tahun 2024	Kasi Pemerintahan	Desa	1 Paket	33	-	-
	3	Penguatan dan Peningkatan Kapasitas Tenaga Keamanan/Ketertiban oleh Pemerintah Desa (Satlinmas desa)	Kasi Pemerintahan	Desa	1 Paket	33	-	-
	4	Bantuan Hukum Untuk Aparatur Desa dan Masyarakat Miskin	Kasi Pemerintahan	Desa	1 Paket	4298	4310	-
1	pembinaan Karang Taruna "Bakhti Laksana"	Kasi Pelayanan	Desa	1 Paket	-	-	-	

SDGs Desa Ke	No.	Usulan Kegiatan	Pengusul	Lokasi Kegiatan (Dusun/RT/ RW)	Prakiraan Volume & Satuan	Penerima Manfaat		
						Laki-laki	Perempuan	RTM
a	b	c	d	e	f	i	j	i
17	2	sarana prasarana Klub Olah raga Sekolah Bola Voli	Kasi Pelayanan	Desa	1 Paket	-	-	-
	3	Sekolah Sepak Bola "Putra Buduk"	Kasi Pelayanan	Desa	1 Paket	-	-	-
	4	Tersedianya sarana prasarana Klub Pencak Silat di Br. Tengah	Kasi Pelayanan	Desa	1 Paket	-	-	-
	5	Sarana Prasarana Kelompok Shorirji Kempo Bratatika Buduk di Br. Tampak kerep	Kasi Pelayanan	Desa	1 Paket	-	-	-
	6	Pembinaan STT	Kasi Pelayanan	Desa	1 Paket	-	-	-
	7	Pembinaan Lembaga Adat	Kaur Perencanaan	Desa	1 Paket	-	-	-
	8	Pembinaan LPM Desa Buduk	Kaur Perencanaan	Desa	1 Paket	-	-	-
	9	Dukungan Operasional Kegiatan LPM	Kaur Perencanaan	Desa	1 Paket	-	-	-
	10	Peningkatan Kapasitas Ketua TP PKK	Kasi Kesejahteraan	Desa	1 Paket	-	-	-
	11	Pembinaan PKK	Kasi Kesejahteraan	Desa	1 Paket	-	-	-
	12	Pelatihan Tata Rias PKK Desa	Kasi Kesejahteraan	Desa	1 Paket	-	-	-
	13	Lomba Busana Adat dan Busana Ke Pura	Kasi Kesejahteraan	Desa	1 Paket	-	-	-
	14	Pelatihan Membuat Kue PKK Desa	Kasi Kesejahteraan	Desa	1 Paket	-	-	-
	15	Pemeriksaan Pap Smear	Kasi Kesejahteraan	Desa	1 Paket	-	-	-
	16	Vaksinasi Injeksi papilloma virus (HPV)/serviks	Kasi Kesejahteraan	Desa	1 Paket	-	-	-
	17	Kegiatan Mereresik menjelang odalan di Pura Kahyangan Tiga	Kasi Kesejahteraan	Desa	1 Paket	-	-	-
	18	pelatihan administrasi UP2K dan kewirausahaan	Kasi Kesejahteraan	Desa	1 Paket	-	-	-
	19	pelatihan memasak gemar ikan	Kasi Kesejahteraan	Desa	1 Paket	-	-	-
	20	monitoring kegiatan posyandu dan kelas ibu hamil	Kasi Kesejahteraan	Desa	1 Paket	-	-	-
		1	Pelatihan Sekaa Baleganjur Milik Desa	Kasi Pelayanan	Desa	1 Paket	4298	4310
2		pembinaan widyasabha desa	Kasi Pelayanan	Desa	1 Paket	4298	4310	-
3		Bantuan untuk ST Giri Keocana Br. Gumung	Kasi Pelayanan	Desa	1 Paket	4298	4310	-
4		Bantuan untuk Sekaa Gong Merdu Kumala Br. Kaja	Kasi Pelayanan	Desa	1 Paket	4298	4310	-
5		Bantuan untuk Sekaa Gong Mahacarya Br. Umacandi	Kasi Pelayanan	Desa	1 Paket	4298	4310	-

SDGs Desa Ke	No.	Usulan Kegiatan	Pengusul	Lokasi Kegiatan (Dusun/RT/ RW)	Prakiraan Volume & Satuan	Penerima Manfaat		
						Laki-laki	Perempuan	RTM
a	b	c	d	e	f	i	j	i
18	6	Bantuan Seragam untuk Br. Pasukan	Kasi Pelayanan	Desa	1 Paket	-	-	-
	7	Bantuan Wayang dan Gender Untuk Sanggar Tepi Siring Br. Umakopuh	Kasi Pelayanan	Desa	1 Paket	-	-	-
	8	Kontingen Janger Lansia pada HUT Mangupura Tahun 2024	Kasi Pelayanan	Desa	1 Paket	4298	4310	-
	9	Tim Kontingen Balegunjur Tingkat Kab.	Kasi Pelayanan	Desa	1 Paket	-	-	-
	10	Ucapan perayaan hari kemerdekaan, hari besar kebangsaan	Kasi Pelayanan	Desa	1 Paket	-	-	-
	11	Pameran dan gelar budaya dim Bulan Bung Karno ke 81tar	Kasi Pelayanan	Desa	1 Paket	-	-	-
	12	Pembangunan Pelinggih Padmasari, Piyasan, Candi Bentar dan Tembok Penyengker di Pura Lap. Pratu I Ketut Ridis	Kasi Kesejahteraan	Desa	1 Paket	-	-	-
	13	Wastra, Tedung dan Umbul-umbul Di Pura Lap. Pratu I Ketut Ridis	Kasi Kesejahteraan	Desa	1 Paket	-	-	-
	14	Upakars Nuntun, Upakars Sehari-hari, Upakars Pemelaspasan dan Mecaru Rsi Gana Di Pura Lap. Pratu I Ketut Ridis	Kasi Kesejahteraan	Desa	1 Paket	-	-	-
	15	Koral Sikat di Pura Desa dan Pura Puseh	Kasi Kesejahteraan	Desa	1 Paket	-	-	-
	16	Bale Pesantian dan Pemasangan Batu Sikat di Pura Batan Bingin	Kasi Kesejahteraan	Desa	1 Paket	-	-	-
	17	Peningkatan Bale Gong, Bale Loji, Bale Kulkul dan Bale Piyasan di Pura Dalem Gede Kebon	Kasi Kesejahteraan	Desa	1 Paket	-	-	-
	18	Pembuatan Senderan Utam Pura Dalem Pande Majapahit Tatasan Br. Umacandi	Kasi Kesejahteraan	Desa	1 Paket	-	-	-
	19	Pembuatan Bale Pesantian dan Bale Pesanekan di Pura Blong Catu Br. Umacandi	Kasi Kesejahteraan	Desa	1 Paket	-	-	-
	20	Pembuatan Tembok Penyengker, Kori Agung dan Candi Bentar Di Pura Sulangai Br. Gunung	Kasi Kesejahteraan	Desa	1 Paket	18	2	-
	21	Finising Bale Gong, Tempelan Pondasi, Tempelan Bataran Kori Agung, Patung dan Tutakan Patung di Pura Batu Mas	Kasi Kesejahteraan	Desa	1 Paket	-	55	-
	22	Penyelenggaraan bulan bakti gotong royong	Kasi Kesejahteraan	Desa	1 ls	-	55	-
	23	Penganyarian ke Pura-Pura Kahyangan Jagat dalam dan Luar Daerah	Kasi Pelayanan	Desa	1 ls	-	55	-
	24	Pembinaan keparadituan (pemangku)	Kasi Pelayanan	Desa	1 ls	-	-	-
	25	Pelestarian Seni Budaya Perang Api DiBr. Umakopuh-Gunung dan Ogoh-Ogohdi Desa Buduk	Kasi Pelayanan	Desa	1 ls	-	-	-

SDGs Desa Ke	No.	Usulan Kegiatan	Pengusul	Lokasi Kegiatan (Dusun/RT/ RW)	Prakiraan Volume & Satuan	Penerima Manfaat		
						Laki-laki	Perempuan	RTM
<i>a</i>	<i>b</i>	<i>c</i>	<i>d</i>	<i>e</i>	<i>f</i>	<i>i</i>	<i>j</i>	<i>k</i>
	26	Kegiatan Suka/Duka/Upacara Agama/Budaya masyarakat Di Desa Buduk	Kasi Pelayanan	Desa	1 ls	-	-	-
	27	Kontingen Voli di Tingkat Kabupaten	Kasi Pelayanan	Desa	1 ls	-	-	-
	28	Lomba Dalam Rangka HUT RI	Kasi Pelayanan	Desa	1 ls	-	-	-
	29	Pelaksanaan Lomba Volly dalam rangka Perbekel CUP	Kasi Pelayanan	Desa	1 ls	-	-	-
	30	Pelaksanaan Lomba Bulu Tangkis dalam rangka Perbekel CUP	Kasi Pelayanan	Desa	1 ls	-	-	-
	31	Pemasangan pagar BRC di Lapangan Umum Pratu I Ketut Riklis Desa Buduk	Kasi Kesejahteraan	Desa	1 ls	-	-	-
	32	Pemasangan Jaring Pengaman Lapangan Volly Di Banjar Umategal	Kasi Kesejahteraan	Desa	1 Paket	-	-	-

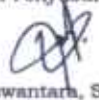

Buduk, 23 September 2023
Ketua Tim Penyusun RKP Desa

I Gede Suwantara, S.E., M.M.

**DAPTAH RENCANA KERJASAMA ANTAR DESA
TAHUN 2024**

DESA : BUDUK
 KECAMATAN : MENGWI
 KABUPATEN : BADUNG
 PROVINSI : BALI

No	Bidang/ Jenis Kegiatan		Mendukung SDG's Ke	Lokasi	Prakiraan Volume & Satuan	Penerima Manfaat	Prakiraan Biaya Yang Ditanggung Desa		Prakiraan Biaya Yang Ditanggung Desa Lain		
	Bidang	Jenis Kegiatan					Jlh (Rp)	Sumber	Jlh (Rp)	Nama Desa Lain	
a	b	c	d	e	f	g	i	j	k	l	
1	Prayektanggaraan Pemerintahan Desa	1									
		2									
Jumlah Per Bidang 1							-		-		
2	Pembangunan Desa	1									
		2									
Jumlah Per Bidang 2											
3	Pembinaan Kemasyarakatan	1									
		2									
Jumlah Per Bidang 3							-		-		
4	Pemberdayaan Masyarakat										
Jumlah Per Bidang 4							-		-		
JUMLAH TOTAL							-		-		



Mengetahui
 Perbekel Buduk
 DESA BUDUK
 I Ketut Wira Adi Atmaja

Buduk, 23 September 2023
 Ketua Tim Penyusun RKP Desa

I Gede Sowantra, S.E., M.M.

DAFTAR RENCANA KERJA SAMA DENGAN PIHAK KETIGA
TAHUN 2024

DESA : BUDUK
KECAMATAN : MENGWI
KABUPATEN : BADUNG
PROVINSI : BALI

No	Bidang/ Jenis Kegiatan			Mendukung SDG's Ke	Lokasi	Prakiraa Volume & Satuan	Penerima Manfaat	Prakiraan Biaya Yang Ditanggung Desa		Prakiraan Biaya Yang Ditanggung Pihak Ketiga	
	Bidang		Jenis Kegiatan					Jlh (Rp)	Sumber	Jlh (Rp)	Nama Pihak Ketiga
a	b	c	d		e	f	g	i	j	k	l
1	Penyelenggaraan Pemerintahan Desa										
Jumlah Per Bidang 1								-		-	
2	Pembangunan Desa										
Jumlah Per Bidang 2											
3	Pembinaan Kemasyarakatan										
Jumlah Per Bidang 3								-		-	
4	Pemberdayaan Masyarakat										
Jumlah Per Bidang 4								-		-	
JUMLAH TOTAL								-		-	



Buduk, 23 September 2023
Ketua Tim Penyusun RKP Desa

(Signature)
I Gede Suwantara, S.E., M.M.

RENCANA KERJA PEMERINTAH DESA (RKP-DESA)
TAHUN 2024

DESA : BUDUK
KECAMATAN : MENGWI
KABUPATEN : BADUNG
PROVINSI : BALI

No	Bidang/ Jenis Kegiatan		Mendukung SDG's Ke	Data Existing Tahun Berjalan	Target Capaian Tahun 2023	Lokasi	Volume & Satuan	Penerima Manfaat	Waktu Pelaksanaan	Biaya dan Sumber Pembiayaan		Pola Pelaksanaan (Swakelola/ Kerjasama antar Desa/ Kerjasama dg Pihak Ketiga)	Rencana Pelaksana Kegiatan
	Bidang	Jenis Kegiatan								Jlh (Rp)	Sumber		
a	b	c	d	e	f	g	h	i	j	k	l	m	n
1	Penyelenggaraan Pemerintahan Desa	1	Penyediaan Penghasilan Tetap dan Tunjangan Perbekel	1	1 Orang belum memenuhi pagu maksimal	Desa Buduk	1 OB	Perbekel	12 Bulan	360.000.000,00	ADD, PBH	Swakelola	Kaur Umum & TU
		2	Penyediaan Penghasilan Tetap dan Tunjangan Perangkat Desa	1	17 Orang belum memenuhi pagu maksimal	Desa Buduk	17 OB	Perangkat Desa	12 Bulan	1.825.800.000,00	ADD, PBH	Swakelola	Kaur Umum & TU
		3	Penyediaan Jaminan Sosial bagi Perbekel dan Perangkat Desa	1	18 Orang belum terpenuhinya jaminan sosial Perbekel dan Perangkat Desa	Desa Buduk	18 OB	Perbekel dan Perangkat Desa	12 Bulan	141.485.760,00	PBH	Swakelola	Kaur Umum & TU
		4	Penyediaan Operasional Pemerintah Desa (ATK, Honorarium PKPKD dan PPKD, perlengkapan perkantoran, pakaian dinas/atribut, listrik/telpon, dll)	3	Terpenuhinya kebutuhan reguler	Desa Buduk	1 Paket	Masyarakat	12 Bulan	1.294.362.602,00	PBH	Swakelola/ Kerjasama dg Pihak Ketiga	Kaur Umum & TU, TPK
		5	Penyediaan Tunjangan BPD	1	9 Orang belum memenuhi pagu Defenitif	Desa Buduk	9 OB	BPD	12 Bulan	500.400.000,00	PBH	Swakelola	Kaur Umum & TU
		6	Penyediaan Operasional BPD (Rapat-rapat (ATK, makan-minum), perlengkapan, perkantoran, Pakaian Seragam, perjalanan dinas, listrik/telpon, dll)	3	Terpenuhinya operasional kelembagaan BPD	Desa Buduk	1 Paket	BPD	12 Bulan	23.440.500,00	PBH	Swakelola	Kaur Pemerintahan
		7	Operasional Pemerintah Desa yang Bersumbu dari Dana Desa	3	Tersediannya Dana Operasional Pemerintah Desa yang Bersumbu dari Dana Desa	Desa Buduk	1 Paket	Masyarakat	12 Bulan	26.912.370,00	DDS	Swakelola	Kaur Umum & TU
		8	Penyediaan Penghasilan (Upah Kerja) Staf Perangkat Desa	1	9 Orang belum memenuhi pagu maksimal	Desa Buduk	9 OB	Staf Perangkat Desa	12 Bulan	660.000.000,00	PBH	Swakelola	Kaur Umum & TU
		9	Penyediaan Jaminan Sosial bagi Staf Perangkat Desa	1	9 Orang belum terpenuhinya jaminan sosial	Desa Buduk	9 OB	Staf Perangkat Desa	12 Bulan	41.184.000,00	PBH	Swakelola	Kaur Umum & TU

No	Bidang/ Jenis Kegiatan		Mendukung SDG's Ke	Data Existing Tahun Berjalan	Target Capaian Tahun 2023	Lokasi	Volume & Satuan	Penerima Manfaat	Waktu Pelaksanaan	Biaya dan Sumber Pembiayaan		Pola Pelaksanaan (Swakelola/ Kerjasama antar Desa/ Kerjasama dg Pihak Ketiga)	Rencana Pelaksanaan Kegiatan
	Bidang	Jenis Kegiatan								Jlh (Rp)	Sumber		
a	b	c	d	e	f	g	h	i	j	k	l	m	n
		10	Tambahan Penghasilan Perbelok dan Perangkat Desa dari BKK Provinsi Bali	1	18 Orang belum memenuhi pagu maksimal	Desa Buduk	18 OB	Perangkat Desa	12 Bulan	81.600.000,00	PBP	Swakelola	Kaur Umum & TU
		11	Penyediaan sarana (aset tetap) perkantoran/pemerintahan	9	Terpenuhinya kebutuhan sarana prasarana kantor Desa	Desa Buduk	1 Paket	Masyarakat	12 Bulan	262.322.315,60	PBH	Swakelola	Kaur Umum & TU dan/atau TPK
		12	Pemeliharaan Gedung/Prasarana Kantor Desa	9	Untuk Menjaga Keamaan dan Kenyamanan Aparatur Desa	Desa Buduk	1 Paket	Masyarakat	12 Bulan	308.231.330,00	ADD	Swakelola	Kaur Umum & TU
		13	Pelayanan administrasi umum dan kependudukan (Surat Pengantar/Pelayanan KTP, Akta Kelahiran, Kartu Keluarga, dll)	10	Terlayannya administrasi umum dan kependudukan masyarakat	Desa Buduk	1 Paket	Masyarakat	12 Bulan	24.890.000,00	PBH	Swakelola	Kasi Pemerintahan
		14	Pemutakhiran Profil Desa (profil kependudukan dan potensi desa)	10	Tersedianya Data Dasar, Potensi dan Perkembangan Desa (Profil, SDGs Desa)	Desa Buduk	1 Paket	Masyarakat	12 Bulan	102.875.000,00	PBH	Swakelola	Kasi Pemerintahan
		15	Pengelolaan administrasi dan kearsipan pemerintahan desa	10	Tersedianya administrasi dan Arsip Pemerintahan Desa	Desa Buduk	1 Paket	Masyarakat	12 Bulan	18.300.000,00	PBH	Swakelola	Kaur Umum & TU
		16	Penyelenggaraan Musyawarah Perencanaan Desa/Pembahasan APBDes (Musdes, Musrenbangdes/Pra-Musrenbangdes, dll., bersifat reguler)	10	Terselenggaranya Musyawarah Perencanaan/ Desa bersifat reguler	Desa Buduk	1 Paket	Masyarakat	12 Bulan	27.015.000,00	PBH	Swakelola	Kaur Perencanaan
		17	Penyelenggaraan Musyawarah Desa lainnya (musdus, rembug warga, dll., yang bersifat non-reguler sesuai kebutuhan desa)	10	Terselenggaranya Musyawarah Desa yang bersifat non-reguler sesuai kebutuhan desa	Desa Buduk	1 Paket	Masyarakat	3 Bulan	24.611.000,00	PBH	Swakelola	Kasi Pemerintahan
		18	Penyusunan Dokumen Perencanaan Desa (RPJMDes/RKPDDes,dll)	10	Tersusunnya Dokumen Perencanaan Desa	Desa Buduk	1 Paket	Masyarakat	3 Bulan	19.785.000,00	PBH	Swakelola	Kaur Perencanaan

No	Bidang/ Jenis Kegiatan		Mendukung SDG's Ke	Data Existing Tahun Berjalan	Target Capaian Tahun 2023	Lokasi	Volume & Satuan	Penerima Manfaat	Waktu Pelaksanaan	Biaya dan Sumber Pembiayaan		Pola Pelaksanaan (Swakelola/ Kerjasama antar Desa/ Kerjasama dg Pihak Ketiga)	Rencana Pelaksanaan Kegiatan
	Bidang	Jenis Kegiatan								Jlh (Rp)	Sumber		
a	b	c	d	e	f	g	h	i	j	k	l	m	n
		19	Penyusunan Dokumen Keuangan Desa (APBDes/ APBDes Perubahan/ LPJ APBDes, dan seluruh dokumen terkait)	10	Tersusunnya Dokumen Keuangan Desa	Desa Buduk	1 Paket	Masyarakat	12 Bulan	9.712.500,00	PBH	Swakelola	Kaur Perencanaan
		20	Pengelolaan/Administrasi/ Inventarisasi/ Penilaian Aset Desa	10	Terlaksananya pengelolaan aset Desa	Desa Buduk	1 Paket	Masyarakat	12 Bulan	12.320.000,00	PBH	Swakelola	Kaur Umum & TU
		21	Penyusunan Kebijakan Desa (Perdes/Perkades, dll - diluar dokumen Rencana Pembangunan/Keuangan)	10	Tersusunnya Kebijakan Desa	Desa Buduk	1 Paket	Masyarakat	12 Bulan	5.815.000,00	PBH	Swakelola	Kasi Pemerintahan
		22	Penyusunan Laporan Kepala Desa/ Penyelenggaraan Pemerintahan Desa (laporan akhir tahun anggaran, laporan akhir masa jabatan, laporan keterangan akhir tahun anggaran, informasi kepada masyarakat)	10	Tersusunnya Laporan Kepala Desa	Desa Buduk	1 Paket	Masyarakat	12 Bulan	5.250.000,00	PBH	Swakelola	Kaur Perencanaan
		23	Pengembangan Sistem Informasi Desa	10	Pengembangan Sistem Informasi Desa	Desa Buduk	1 Paket	Masyarakat	2 Bulan	249.102.000,00	PBH	Swakelola	Kasi Pemerintahan dan/atau TPK
		24	Sosialisasi Produk Hukum	10	terlaksananya Sosialisasi Produk Hukum	Desa Buduk	1 Paket	Masyarakat	12 Bulan	3.925.000,00	ADD	Swakelola	Kasi Pemerintahan
Jumlah Per Bidang 1										6.029.339.377,60			
2	Pembangunan Desa	1	Bantuan Operasional dan Insentif Pegawai, Guru dan Pelatih Ekstra di TK Dharma Kumara I	4	Tersedianya Bantuan Operasional dan Insentif Pegawai, Guru dan Pelatih Ekstra di TK	Desa Buduk	1 Paket	Pegawai, Guru dan Anak Didik TK	12 Bulan	277.030.000,00	PBH	Swakelola	Kasi Kesejahteraan/atau TPK
		2	Bantuan Operasional dan Insentif Pegawai, Guru dan Pelatih Ekstra di TK Dharma Kumara IV	4	Tersedianya Bantuan Operasional dan Insentif Pegawai, Guru dan Pelatih Ekstra di TK	Desa Buduk	1 Paket	Pegawai, Guru dan Anak Didik TK	12 Bulan	277.030.000,00	PBH	Swakelola	Kasi Kesejahteraan/atau TPK

No	Bidang/ Jenis Kegiatan		Mendukung SDG's Ke	Data Existing Tahun Berjalan	Target Capaian Tahun 2023	Lokasi	Volume & Satuan	Penerima Manfaat	Waktu Pelaksanaan	Biaya dan Sumber Pembiayaan		Pola Pelaksanaan (Swakelola/ Kerjasama antar Desa/ Kerjasama dg Pihak Ketiga)	Rencana Pelaksanaan Kegiatan
	Bidang	Jenis Kegiatan								Jlh (Rp)	Sumber		
a	b	c	d	e	f	g	h	i	j	k	l	m	n
		3 Seleksi Pengangkatan Kepala TK Dharma Kumara I dan TK Dharma Kumara IV	4	Terlaksananya Seleksi Pengangkatan Kepala TK Dharma Kumara I dan TK Dharma Kumara IV		Desa Buduk	1 Paket	Pegawai, Guru dan Anak Didik TK	2 Bulan	11.702.000,00	PBH	Swakelola/ Kerjasama dg Pihak Ketiga	Kasi Kesejahteraan/atau TPK
		4 Pembuatan Akte Notaris dalam penguatan legalitas penyelenggaraan lembaga Pendidikan Anak Usia Dini	4	Pembuatan Akte Notaris dalam penguatan legalitas penyelenggaraan lembaga Pendidikan Anak Usia Dini		Desa Buduk	1 Paket	Pegawai, Guru dan Anak Didik TK	2 Bulan	15.000.000,00	PBH	Swakelola/ Kerjasama dg Pihak Ketiga	Kasi Kesejahteraan/atau TPK
		5 Pengelolaan Perpustakaan Milik Desa (Pengadaan Buku-buku Bacaan, Honor Penjaga untuk Perpustakaan/Taman Bacaan Desa)	4	Pengelolaan Perpustakaan Milik Desa (Pengadaan Buku-buku Bacaan, Honor Penjaga untuk Perpustakaan/Taman Bacaan Desa)		Desa Buduk	1 Paket	Perbekel	1 Bulan	15.000.000,00	PBH	Swakelola/ Kerjasama dg Pihak Ketiga	Kasi Pemerintahan dan/atau TPK
		6 Kampung KB	3	Terselenggaranya Kampung KB		Desa Buduk	1 Paket	Masyarakat	12 Bulan	7.532.500,00	DDS	Swakelola	Kasi Pelayanan
		7 Kegiatan Rumah Desa Sehat (RDS)	3	Terselenggaranya Kegiatan Rumah Desa Sehat (RDS)		Desa Buduk	1 Paket	Masyarakat	12 Bulan	7.080.000,00	DDS	Swakelola	Kasi Pelayanan
		8 Kegiatan Konvergensi Stunting	3	Terselenggaranya Kegiatan Konvergensi Stunting		Desa Buduk	1 Paket	Masyarakat	12 Bulan	32.795.000,00	DDS	Swakelola	Kasi Pelayanan
		9 Pengobatan Mata Gratis di Desa Buduk	3	Terlaksananya Pengobatan Mata Gratis di Desa Buduk		Desa Buduk	1 Paket	Masyarakat	12 Bulan	4.170.000,00	ADD	Swakelola/ Kerjasama dg Pihak Ketiga	Kasi Pelayanan dan/atau TPK
		10 Kegiatan TPK (tim pendamping keluarga)	3	Terlaksananya Kegiatan TPK (tim pendamping keluarga)		Desa Buduk	1 Paket	Masyarakat	12 Bulan	10.470.000,00	ADD	Swakelola	Kasi Pelayanan

No	Bidang/ Jenis Kegiatan		Mendukung SDG's Ke	Data Exditing Tahun Berjalan	Target Capaian Tahun 2023	Lokasi	Volume & Satuan	Penerima Manfaat	Waktu Pelaksanaan	Biaya dan Sumber Pembiayaan		Pola Pelaksanaan (Swakelola/ Kerjasama antar Desa/ Kerjasama dg Pihak Ketiga)	Rencana Pelaksanaan Kegiatan
	Bidang	Jenis Kegiatan								Jlh (Rp)	Sumber		
a	b	c	d	e	f	g	h	i	j	k	l	m	n
		11 Peningkatan Kapasitas Kader Posyandu	3	Terselenggaranya Peningkatan Kapasitas Kader Posyandu		Desa Buduk	1 Paket	Masyarakat	12 Bulan	7.325.000,00	DDS	Swakelola	Kasi Pelayanan
		12 Pelaksanaan Posyandu	3	Terselenggaranya Pelaksanaan Posyandu		Desa Buduk	1 Paket	Masyarakat	12 Bulan	337.405.090,00	DDS	Swakelola/ Kerjasama dg Pihak Ketiga	Kasi Pelayanan dan/atau TPK
		13 Kelas Ibu Hamil	3	Terselenggaranya Kelas Ibu Hamil		Desa Buduk	1 Paket	Masyarakat	12 Bulan	9.990.000,00	DDS	Swakelola	Kasi Pelayanan
		14 Kegiatan BKB	3	Terselenggaranya Kegiatan BKB		Desa Buduk	1 Paket	Masyarakat	12 Bulan	135.545.000,00	PBH	Swakelola	Kasi Pelayanan
		15 Peningkatan Kapasitas Kader BKB	3	Terselenggaranya Peningkatan Kapasitas Kader BKB		Desa Buduk	1 Paket	Masyarakat	1 Bulan	7.325.000,00	PBH	Swakelola	Kasi Pelayanan
		16 Pemberantasan sarang nyamuk	3	terselenggaranya Pemberantasan sarang nyamuk		Desa Buduk	1 Paket	Masyarakat	12 Bulan	31.650.000,00	PBH	Swakelola	Kasi Pelayanan
		17 Pemantauan dan pencegahan penyalahgunaan narkotika dan zat adiktif	3	terselenggaranya pencegahan penyalahgunaan narkotika dan zat adiktif		Desa Buduk	1 Paket	Masyarakat	1 Bulan	6.110.000,00	ADD	Swakelola	Kasi Pelayanan
		18 Peningkatan kapasitas dan fasilitasi lansia desa	3	terselenggaranya Peningkatan kapasitas lansia desa		Desa Buduk	1 Paket	Masyarakat	12 Bulan	312.291.000,00	PBH	Swakelola/ Kerjasama dg Pihak Ketiga	Kasi Pelayanan dan/atau TPK
		19 Peningkatan Kapasitas Kader Lansia	3	Terselenggaranya Peningkatan Kapasitas Kader Lansia		Desa Buduk	1 Paket	Masyarakat	1 Bulan	7.325.000,00	PBH	Swakelola	Kasi Pelayanan
		20 Outbond Untuk Lansia Desa	3	Terselenggaranya Outbond Untuk Lansia Desa		Desa Buduk	1 Paket	Masyarakat	1 Bulan	138.400.000,00	PBH	Swakelola/ Kerjasama dg Pihak Ketiga	Kasi Pelayanan dan/atau TPK
		21 peningkatkan Keluarga Remaja	3	terselenggaranya peningkatkan Keluarga Remaja		Desa Buduk	1 Paket	Masyarakat	12 Bulan	190.858.000,00	PBH	Swakelola	Kasi Pelayanan

No	Bidang/ Jenis Kegiatan		Mendukung SDG's Ke	Data Existing Tahun Berjalan	Target Capaian Tahun 2023	Lokasi	Volume & Satuan	Penerima Manfaat	Waktu Pelaksanaan	Biaya dan Sumber Pembiayaan		Pola Pelaksanaan (Swakelola/ Kerjasama antar Desa/ Kerjasama dg Pihak Ketiga)	Rencana Pelaksana Kegiatan
	Bidang	Jenis Kegiatan								Jlh (Rp)	Sumber		
a	b	c	d	e	f	g	h	i	j	k	l	m	n
		22 Peningkatan Kapasitas Kader BKR	3	Terselenggaranya Peningkatan Kapasitas Kader BKR		Desa Buduk	1 Paket	Masyarakat	1 Bulan	7.325.000,00	PBH	Swakelola	Kasi Pelayanan
		23 Kegiatan KP Asi	3	Terselenggaranya Kegiatan KP Asi		Desa Buduk	1 Paket	Masyarakat	12 Bulan	35.185.000,00	DDS	Swakelola	Kasi Pelayanan
		24 Peningkatan Kapasitas Kader KP ASI	3	Terselenggaranya Peningkatan Kapasitas Kader KP ASI		Desa Buduk	1 Paket	Masyarakat	1 Bulan	1.992.500,00	DDS	Swakelola	Kasi Pelayanan
		25 Pemeliharaan Jalan Lingkungan Permukiman/Gang	9	Pemeliharaan Jalan Lingkungan Permukiman/Gang		Desa Buduk	1 Paket	Masyarakat	12 Bulan	200.000.000,00	PBH	Swakelola/ Kerjasama dg Pihak Ketiga	Kasi Kesejahteraan dan/atau TPK
		26 Pembuatan JUT di Munduk Batan Buana Subak Ayung	9	terlaksananya Peningkatan Jalan Usaha Tani Subak Abianbase		Desa Buduk	249	Masyarakat	6 Bulan	237.766.000,00	DDS	Swakelola/ Kerjasama dg Pihak Ketiga	Kaur Perencanaan dan/atau TPK
		27 Pembuatan JUT di Munduk Uma Buwug Subak Ayung	9	terlaksananya Peningkatan Jalan Usaha Tani Subak Abianbase		Desa Buduk	95	Masyarakat	6 Bulan	280.303.272,50	PBH	Swakelola/ Kerjasama dg Pihak Ketiga	Kaur Perencanaan dan/atau TPK
		28 Pembuatan JUT Menuju Pura Dalem Batan Badung di Subak Ayung	9	terlaksananya Peningkatan Jalan Usaha Tani Subak Abianbase		Desa Buduk	224	Masyarakat	6 Bulan	145.859.000,00	PBH	Swakelola/ Kerjasama dg Pihak Ketiga	Kaur Perencanaan dan/atau TPK
		29 Pembuatan JUT di Munduk Mantri Subak Abianbase	9	terlaksananya Peningkatan Jalan Usaha Tani Subak Abianbase		Desa Buduk	119	Masyarakat	6 Bulan	85.071.000,00	PBH	Swakelola/ Kerjasama dg Pihak Ketiga	Kaur Perencanaan dan/atau TPK
		30 Pembuatan JUT di Sebelah Timur Bale Subak Abianbase	9	terlaksananya Peningkatan Jalan Usaha Tani Subak Abianbase		Desa Buduk	97	Masyarakat	6 Bulan	59.366.058,50	PBH	Swakelola/ Kerjasama dg Pihak Ketiga	Kaur Perencanaan dan/atau TPK
		31 Pembuatan JUT Di Munduk Patiantug Subak Legena	9	terlaksananya Peningkatan Jalan Usaha Tani Subak Abianbase		Desa Buduk	974	Masyarakat	6 Bulan	674.687.100,00	PBH	Swakelola/ Kerjasama dg Pihak Ketiga	Kaur Perencanaan dan/atau TPK

No	Bidang/ Jenis Kegiatan		Mendukung SDG's Ke	Data Existing Tahun Berjalan	Target Capaian Tahun 2023	Lokasi	Volume & Satuan	Penerima Manfaat	Waktu Pelaksanaan	Biaya dan Sumber Pembiayaan		Pola Pelaksanaan (Swakelola/ Kerjasama antar Desa/ Kerjasama dg Pihak Ketiga)	Rencana Pelaksana Kegiatan
	Bidang	Jenis Kegiatan								Jlh (Rp)	Sumber		
a	b	c	d	e	f	g	h	i	j	k	l	m	n
		32 Pembangunan Jembatan Penghubung Buduk-Selingsing Di Subak Ayung	9	Terlaksananya Pembangunan Jembatan Penghubung Buduk-Selingsing Di		Desa Buduk	1 Paket	Masyarakat	1 Bulan	56.276.432,50	PBH	Swakelola/ Kerjasama dg Pihak Ketiga	Kasi Kesejahteraan dan/atau TPK
		33 Pembangunan Jembatan Jl. Wahyu Graha Br. Tengah	9	Terlaksananya Pembangunan Jembatan Jl. Wahyu Graha Br. Tengah		Desa Buduk	1 Paket	Masyarakat	1 Bulan	94.156.570,83	PBH	Swakelola/ Kerjasama dg Pihak Ketiga	Kasi Kesejahteraan dan/atau TPK
		34 Pemasangan Paving Halaman Di Bale Subak Abianbase	11	Terlaksananya Pemasangan Paving Halaman Di Bale Subak Abianbase		Desa Buduk	1 Paket	Masyarakat	1 Bulan	67.085.738,80	PBH	Swakelola/ Kerjasama dg Pihak Ketiga	Kasi Kesejahteraan dan/atau TPK
		35 Pintu di Bale Banjar Adat Umategal	11	Terpasangnya Pintu di Bale Banjar Adat Umategal		Desa Buduk	1 Paket	Masyarakat	1 Bulan	41.350.000,00	PBH	Swakelola/ Kerjasama dg Pihak Ketiga	Kasi Kesejahteraan dan/atau TPK
		36 Pembuatan Toilet dan tempat abu jenazah Kuburan Maria Asumpta Buduk	11	Pembuatan Toilet dan tempat abu jenazah Kuburan Maria Asumpta Buduk		Desa Buduk	1 Paket	Masyarakat	2 Bulan	212.390.150,00	PBH	Swakelola/ Kerjasama dg Pihak Ketiga	Kasi Kesejahteraan dan/atau TPK
		37 Kegiatan Kebersihan Lingkungan Desa	11	Terlaksananya Kegiatan Kebersihan Lingkungan Desa		Desa Buduk	1 Paket	Masyarakat	12 Bulan	1.169.576.441,60	PBH	Swakelola/ Kerjasama dg Pihak Ketiga	Kaur Perencanaan dan/atau TPK
		38 Pembersihan lingkungan perumahan yang terkena bencana alam	11	Pembersihan lingkungan perumahan yang terkena bencana alam		Desa Buduk	1 Paket	Masyarakat	12 Bulan	35.075.000,00	PBH	Swakelola	Kasi Pemerintahan
		39 Bantuan Operasional Kader Bank Sampah	9	terlaksananya Pembangunan Fasilitas Pengelolaan Sampah Desa		Desa Buduk	1 Paket	Masyarakat	12 Bulan	133.405.000,00	PBH	Swakelola/ Kerjasama dg Pihak Ketiga	Kasi Kesejahteraan dan/atau TPK
		40 Pembuatan Sumur Biopori/Teba Kota	9	Terlaksananya Pembuatan Sumur Biopori/Teba Kota		Desa Buduk	1 Paket	Masyarakat	12 Bulan	488.140.000,00	PBH	Swakelola/ Kerjasama dg Pihak Ketiga	Kasi Kesejahteraan dan/atau TPK

No	Bidang/ Jenis Kegiatan		Mendukung SDG's Ke	Data Exsting Tahun Berjalan	Target Capaian Tahun 2023	Lokasi	Volume & Satuan	Penerima Manfaat	Waktu Pelaksanaan	Biaya dan Sumber Pembiayaan		Pola Pelaksanaan (Swakelola/ Kerjasama antar Desa/ Kerjasama dg Pihak Ketiga)	Rencana Pelaksana Kegiatan
	Bidang	Jenis Kegiatan								Jlh (Rp)	Sumber		
a	b	c	d	e	f	g	h	i	j	k	l	m	n
		41 Pembuatan Batas Antar Banjar	10	Tersediannya batas antar banjar		Desa Buduk	1 Paket	Masyarakat	1 Bulan	21.350.000,00	PBH	Swakelola/ Kerjasama dg Pihak Ketiga	Kaur Perencanaan dan/atau TPK
Jumlah Per Bidang 2										5.888.393.854,73			
3	Pembinaan Kemasyarakatan	1	Penyelenggaraan Pos Keamanan Desa (pembangunan pos, pengawasan pelaksanaan jadwal ronda/patrol di)	16	terselenggaranya ronda/patrol di Desa	Desa Buduk	1 Paket	Masyarakat	12 Bulan	541.635.000,00	PBH	Swakelola	Kasi Pemerintahan
		2	pelaksanaan Pengamanan Pemilu Tahun 2024	16	pelaksanaan Pengamanan Pemilu Tahun 2024	Desa Buduk	1 Paket	Masyarakat	2 Bulan	103.200.000,00	PBH	Swakelola	Kasi Pemerintahan
		3	Penguatan dan Peningkatan Kapasitas Tenaga Keamanan/Ketertiban oleh Pemerintah Desa (Satlinmas desa)	16	terselenggaranya peningkatan Kapasitas Tenaga Keamanan	Desa Buduk	1 Paket	Masyarakat	1 Bulan	14.255.500,00	PBH	Swakelola	Kasi Pemerintahan
		4	Bantuan Hukum Untuk Aparatur Desa dan Masyarakat Miskin	16	tersediannya Bantuan Hukum Untuk Aparatur Desa dan Masyarakat Miskin	Desa Buduk	1 Paket	Masyarakat	12 Bulan	45.000.000,00	PBH	Swakelola	Kasi Pemerintahan
		5	Pelatihan Sekaa Baleganjur Milik Desa	18	Pelatihan Sekaa Baleganjur Milik Desa	Desa Buduk	1 Paket	Masyarakat	12 Bulan	43.645.000,00	PBH	Swakelola	Kasi Pelayanan
		6	pembinaan widyasabha desa	18	Terselenggaranya pembinaan widyasabha desa	Desa Buduk	1 Paket	Masyarakat	12 Bulan	256.610.000,00	PBH	Swakelola	Kasi Pelayanan
		7	Bantuan untuk ST Giri Kencana Br. Gunung	18	Tersediannya Bantuan untuk ST Giri Kencana Br. Gunung	Desa Buduk	1 Paket	Masyarakat	1 Bulan	58.225.000,00	PBH	Swakelola	Kasi Pelayanan

No	Bidang/ Jenis Kegiatan		Mendukung SDG's Ke	Data Existing Tahun Berjalan	Target Capaian Tahun 2023	Lokasi	Volume & Satuan	Penerima Manfaat	Waktu Pelaksanaan	Biaya dan Sumber Pembiayaan		Pola Pelaksanaan (Swakelola/ Kerjasama antar Desa/ Kerjasama dg Pihak Ketiga)	Rencana Pelaksana Kegiatan
	Bidang	Jenis Kegiatan								Jlh (Rp)	Sumber		
a	b	c	d	e	f	g	h	i	j	k	l	m	n
		8. Bantuan untuk Sekaa Gong Merdu Kumala Br. Kaja	18	Tersedianya Bantuan untuk Sekaa Gong Merdu Kumala Br. Kaja		Desa Buduk	1 Paket	Masyarakat	1 Bulan	41.550.000,00	PBH	Swakelola	Kasi Pelayanan
		9. Bantuan untuk Sekaa Gong Mahacarya Br. Umacandi	18	Tersedianya Bantuan untuk Sekaa Gong Mahacarya Br. Umacandi		Desa Buduk	1 Paket	Masyarakat	1 Bulan	41.550.000,00	PBH	Swakelola	Kasi Pelayanan
		10. Bantuan Seragam untuk Br. Pasekan	18	Tersedianya Bantuan Seragam untuk Br. Pasekan		Desa Buduk	1 Paket	Masyarakat	1 Bulan	150.725.000,00	PBH	Swakelola	Kasi Pelayanan
		11. Bantuan Wayang dan Gender Untuk Sanggar Tepi Siring Br. Umakepuh	18	Tersedianya Bantuan Wayang dan Gender Untuk Sanggar Tepi Siring Br. Umakepuh		Desa Buduk	1 Paket	Masyarakat	1 Bulan	150.725.000,00	PBH	Swakelola	Kasi Pelayanan
		12. Kontingen Janger Lansia pada HUT Mangupura Tahun 2024	18	tersedianya Kontingen Group Kesenian dan Kebudayaan sebagai Wakil Desa di tingkat Kecamatan dan Kabupaten/Kota		Desa Buduk	1 Paket	Masyarakat	1 Bulan	121.688.500,00	PBH	Swakelola	Kasi Pelayanan
		13. Tim Kontingen Baleganjur Tingkat Kab.	18	Terkirimnya Tim Kontingen Baleganjur Tingkat Kab.		Desa Buduk	1 Paket	Masyarakat	1 Bulan	267.358.900,00	PBH	Swakelola	Kasi Pelayanan
		14. Ucapan perayaan hari kemerdekaan, hari besar keagamaan	18	Tersedianya Ucapan perayaan hari kemerdekaan, hari besar keagamaan		Desa Buduk	1 Paket	Masyarakat	12 Bulan	18.950.000,00	PBH	Swakelola	Kasi Pelayanan

No	Bidang/ Jenis Kegiatan		Mendukung SDG's Ke	Data Existing Tahun Berjalan	Target Capaian Tahun 2023	Lokasi	Volume & Satuan	Penerima Manfaat	Waktu Pelaksanaan	Biaya dan Sumber Pembiayaan		Pola Pelaksanaan (Swakelola/ Kerjasama antar Desa/ Kerjasama dg Pihak Ketiga)	Rencana Pelaksana Kegiatan
	Bidang	Jenis Kegiatan								Jlh (Rp)	Sumber		
a	b	c	d	e	f	g	h	i	j	k	l	m	n
		15 Pameran dan gelar budaya dlm Bulan Bung Karno ke Blitar	18	Terselenggaranya Pameran dan gelar budaya dlm Bulan Bung Karno ke Blitar		Desa Buduk	1 Paket	Masyarakat	3 Bulan	20.000.000,00	PBH	Swakelola/ Kerjasama dg Pihak Ketiga	Kasi Pelayanan
		16 Pembangunan Pelinggih Padmasari, Piyasan, Candi Bentar dan Tembok Penyengker di Pura Lap. Pratu I Ketut Ridis	18	Terselenggaranya Karya Memungkah, Ngenteg Linggih, Mapedudusan Agung Tawur Balik Sumpah Pura Dalem Gede Br.Pasekan		Pura Dalem Gede Br.Pasekan	1 Paket	Masyarakat	1 Bulan	279.403.769,95	PBH	Swakelola/ Kerjasama dg Pihak Ketiga	Kasi Pelayanan dan/atau TPK
		17 Wastra, Tedung dan Umbul-umbul Di Pura Lap. Pratu I Ketut Ridis	18	Tersedianya Wastra, Tedung dan Umbul-umbul Di Pura Lap. Pratu I Ketut Ridis		Desa Buduk	1 Paket	Masyarakat	3 Bln	4.700.000,00	PBH	Swakelola	Kaur Perencanaan
		18 Upakara Nuntun, Upakara Sehari-hari, Upakara Pemelaspasan dan Mecaru Rei Gana Di Pura Lap. Pratu I Ketut Ridis	18	Terlaksananya Upakara Nuntun, Upakara Sehari-hari, Upakara Pemelaspasan dan		Desa Buduk	1 Paket	Masyarakat	1 Bulan	119.705.000,00	PBH	Swakelola	Kasi Kesejahteraan
		19 Koral Sikat di Pura Desa dan Pura Puseh	18	terpasangannya Koral Sikat di Pura Desa dan Pura Puseh		Desa Buduk	1 Paket	Masyarakat	1 Bulan	227.604.750,00	PBH	Swakelola	Kasi Kesejahteraan
		20 Bale Pesantian dan Pemasangan Batu Sikat di Pura Batan Bingin	18	terwujudnya Bale Pesantian dan Pemasangan Batu Sikat di Pura Batan Bingin		Desa Buduk	1 Paket	Masyarakat	1 Bulan	190.463.000,00	PBH	Swakelola	Kasi Kesejahteraan

No	Bidang/ Jenis Kegiatan		Mendukung SDG's Ke	Data Existing Tahun Berjalan	Target Capaian Tahun 2023	Lokasi	Volume & Satuan	Penerima Manfaat	Waktu Pelaksanaan	Biaya dan Sumber Pembiayaan		Pola Pelaksanaan (Swakelola/ Kerjasama antar Desa/ Kerjasama dg Pihak Ketiga)	Rencana Pelaksanaan Kegiatan
	Bidang	Jenis Kegiatan								Jlh (Rp)	Sumber		
a	b	c	d	e	f	g	h	i	j	k	l	m	n
		21 Peningkatan Bale Gong, Bale Loji, Bale Kukul dan Bale Piyasan di Pura Dalem Gede Kebon	18	Terlaksanannya Peningkatan Bale Gong, Bale Loji, Bale Kukul dan Bale Piyasan di		Desa Buduk	1 Paket	Masyarakat	1 Bulan	171.350.000,00	PBH	Swakelola	Kasi Kesejahteraan
		22 Pembuatan Senderan Utara Pura Dalem Pande Majapahit Tatasan Br. Umacandi	18	Terlaksanannya Pembuatan Senderan Utara Pura Dalem Pande Majapahit Tatasan		Desa Buduk	1 Paket	Masyarakat	1 Bulan	357.196.000,00	PBH	Swakelola	Kasi Kesejahteraan
		23 Pembuatan Bale Pesantian dan Bale Pesanakan di Pura Blong Catu Br. Umacandi	18	Terlaksanannya Pembuatan Bale Pesantian di Pura Blong Catu Br. Umacandi		Desa Buduk	1 Paket	Masyarakat	1 Bulan	275.350.000,00	PBH	Swakelola	Kasi Kesejahteraan
		24 Pembuatan Tembok Penyengker, Kori Agung dan Candi Bentar Di Pura Sulangai Br. Gunung	18	Terlaksanannya Pembuatan Tembok Penyengker, Kori Agung dan Candi Bentar Di Pura		Desa Buduk	1 Paket	Masyarakat	1 Bulan	389.184.000,00	PBH	Swakelola	Kasi Kesejahteraan
		25 Finising Bale Gong, Tempelan Pondasi, Tempelan Bataran Kori Agung, Patung dan Tatakan Patung di Pura Ratu Mas	18	Finising Bale Gong, Tempelan Pondasi, Tempelan Bataran Kori Agung, Patung dan Tatakan Patung di Pura Ratu Mas		Desa Buduk	1 Paket	Masyarakat	1 Bulan	78.350.000,00	PBH	Swakelola	Kasi Kesejahteraan
		26 Penyelenggaraan bulan bakti gotong royong	18	Penyelenggaraan bulan bakti gotong royong		Desa Buduk	1 Paket	Masyarakat	1 Bulan	54.087.500,00	ADD	Swakelola	Kasi Kesejahteraan
		27 Penganyaran ke Pura-Pura Kahyangan Jagat dalam dan Luar Daerah	18	terlaksanannya Penganyaran ke Pura-Pura Kahyangan Jagat dalam dan Luar Daerah		Desa Buduk	1 Paket	Masyarakat	12 Bulan	430.920.000,00	PBH	Swakelola	Kasi Pelayanan dan/atau TPK
		28 Pembinaan kependitaan (pemangku)	18	Pembinaan kependitaan (pemangku)		Desa Buduk	1 Paket	Masyarakat	1 Bulan	693.443.000,00	PBH	Swakelola	Kasi Pelayanan dan/atau TPK

No	Bidang/ Jenis Kegiatan		Mendukung SDG's Ke	Data Existing Tahun Berjalan	Target Capaian Tahun 2023	Lokasi	Volume & Satuan	Penerima Manfaat	Waktu Pelaksanaan	Biaya dan Sumber Pembiayaan		Pola Pelaksanaan (Swakelola/ Kerjasama antar Desa/ Kerjasama dg Pihak Ketiga)	Rencana Pelaksana Kegiatan
	Bidang	Jenis Kegiatan								Jlh (Rp)	Sumber		
a	b	c	d	e	f	g	h	i	j	k	l	m	n
		29 Pelestarian Seni Budaya Perang Api DiBr. Umakepuh-Gunung dan Ogoh-Ogohdi Desa Buduk	18	Terlaksananya Pelestarian Seni Budaya Perang Api DiBr. Umakepuh-Gunung dan Ogoh-Ogohdi Desa Buduk		Desa Buduk	1 Paket	Masyarakat	1 Bulan	106.025.000,00	PBH	Swakelola	Kasi Pelayanan dan/atau TPK
		30 Kegiatan Suka/Duka/Upacara Agama/Budaya masyarakat Di Desa Buduk	18	tersedianya bantuan kSuka/Duka/Upacara Agama/Budaya masyarakat Di Desa Buduk		Desa Buduk	1 Paket	Masyarakat	12 Bulan	1.433.336.000,00	PBH	Swakelola	Kasi Pelayanan
		31 Kontingen Voli di Tingkat Kabupaten	18	terlaksananya Pengiriman Kontingen Kepemudaan dan Olah Raga sebagai Wakil Desa di tingkat Kecamatan dan Kabupaten/Kota		Desa Buduk	1 Paket	Masyarakat	3 Bulan	84.753.280,00	PBH	Swakelola	Kasi Pelayanan
		32 Lomba Dalam Rangka HUT RI	18	terlaksananya Penyelenggaraan pelatihan kepemudaan		Desa Buduk	1 Paket	Masyarakat	1 Bulan	92.399.000,00	PBH	Swakelola	Kasi Pelayanan
		33 Pelaksanaan Lomba Volly dalam rangka Perbekel CUP	18	terlaksananya Penyelenggaraan Festival/Lomba Kepemudaan dan Olahraga tingkat Desa		Desa Buduk	1 Paket	Masyarakat	1 Bulan	172.018.400,00	PBH	Swakelola	Kasi Pelayanan
		34 Pelaksanaan Lomba Bulu Tangkis dalam rangka Perbekel CUP	18	Terselenggaranya Pelaksanaan Lomba Bulu Tangkis dalam rangka Perbekel CUP		Desa Buduk	1 Paket	Masyarakat	1 Bulan	56.197.500,00	PBH	Swakelola	Kasi Pelayanan

No	Bidang/ Jenis Kegiatan		Mendukung SDG's Ke	Data Existing Tahun Berjalan	Target Capaian Tahun 2023	Lokasi	Volume & Satuan	Penerima Manfaat	Waktu Pelaksanaan	Biaya dan Sumber Pembiayaan		Pola Pelaksanaan (Swakelola/ Kerjasama antar Desa/ Kerjasama dg Pihak Ketiga)	Rencana Pelaksana Kegiatan
	Bidang	Jenis Kegiatan								Jlh (Rp)	Sumber		
a	b	c	d	e	f	g	h	i	j	k	l	m	n
		35 Pemasangan pagar BRC di Lapangan Umum Pratu I Ketut Ridis Desa Buduk	18	Terlaksananya Pembangunan Sarana dan Prasarana Kepemudaan dan Olah Raga Milik Desa		Desa Buduk	1 Paket	Masyarakat	3 Bulan	188.251.229,25	PBH	Swakelola	Kasi Kesejahteraan dan/atau TPK
		36 Pemasangan Jaring Pengaman Lapangan Volly Di Banjar Umategal	18	Pemasangan Jaring Pengaman Lapangan Volly Di Banjar Umategal		Desa Buduk	1 Paket	Masyarakat	1 Bulan	38.775.000,00	PBH	Swakelola	Kasi Kesejahteraan dan/atau TPK
		37 pembinaan Karang Taruna " Bakthi Laksana"	17	terlaksananya Pembinaan Karang Taruna		Desa Buduk	1 Paket	Masyarakat	12 Bulan	21.797.300,00	PBH	Swakelola	Kasi Pelayanan
		38 sarana prasarana Klub Olah raga Sekolah Bola Voli	17	terlaksananya Pengadaan sarana prasarana Klub Olah raga Voli		Desa Buduk	1 Paket	Masyarakat	1 Bulan	124.618.000,00	PBH	Swakelola	Kasi Pelayanan
		39 Sekolah Sepak Bola "Putra Buduk"	17	terlaksananya Pengadaan sarana prasarana Klub Olah raga Sepak Bola		Desa Buduk	1 Paket	Masyarakat	1 Bulan	204.500.000,00	PBH	Swakelola	Kasi Pelayanan
		40 Tersedianya sarana prasarana Klub Pencak Silat di Br. Tengah	17	Tersedianya sarana prasarana Klub Pencak Silat di Br. Tengah		Desa Buduk	1 Paket	Masyarakat	1 Bulan	38.125.000,00	PBH	Swakelola	Kasi Pelayanan
		41 Sarana Prasarana Kelompok Shorinji Kempo Bratatika Buduk di Br. Tampak kerep	17	Tersedianya Sarana Prasarana Kelompok Shorinji Kempo Bratatika Buduk di Br. Tampak kerep		Desa Buduk	1 Paket	Masyarakat	1 Bulan	39.625.000,00	PBH	Swakelola	Kasi Pelayanan
		42 Pembinaan STT	17	Pembinaan STT		Desa Buduk	1 Paket	Masyarakat		100.000.000,00	PBH	Swakelola	Kasi Pelayanan

No	Bidang/ Jenis Kegiatan		Mendukung SDG's Ke	Data Existing Tahun Berjalan	Target Capaian Tahun 2023	Lokasi	Volume & Satuan	Penerima Manfaat	Waktu Pelaksanaan	Biaya dan Sumber Pembiayaan		Pola Pelaksanaan (Swakelola/ Kerjasama antar Desa/ Kerjasama dg Pihak Ketiga)	Rencana Pelaksana Kegiatan
	Bidang	Jenis Kegiatan								Jlh (Rp)	Sumber		
a	b	c	d	e	f	g	h	i	j	k	l	m	n
		43 Pembinaan Lembaga Adat	17	terlaksananya Pembinaan Lembaga Adat khususnya di Subak Abianbase, Subak Ayung dan Subak Legena		Desa Buduk	1 Paket	Masyarakat	12 Bulan	30.000.000,00	PBP	Swakelola	Kaur Perencanaan
		44 Pembinaan LPM Desa Buduk	17	Terselenggaranya Pembinaan LPM Desa Buduk		Desa Buduk	1 Paket	Masyarakat	12 Bulan	8.181.000,00	PBH	Swakelola/ Kerjasama dg Pihak Ketiga	Kaur Perencanaan
		45 Dukungan Operasional Kegiatan LPM	17	Tersediannya Dukungan Operasional Kegiatan LPM		Desa Buduk	1 Paket	Masyarakat	12 Bulan	17.625.000,00	PBH	Swakelola/ Kerjasama dg Pihak Ketiga	Kasi Kesejahteraan
		46 Peningkatan Kapasitas Ketua TP PKK	17	Terlaksananya Peningkatan Kapasitas Ketua TP PKK		Desa Buduk	1 Paket	Masyarakat	12 Bulan	25.000.000,00	PBH	Swakelola/ Kerjasama dg Pihak Ketiga	Kasi Kesejahteraan
		47 Pembinaan PKK	17	Terselenggaranya Pembinaan PKK		Desa Buduk	1 Paket	Masyarakat	12 Bulan	70.735.000,00	PBH	Swakelola/ Kerjasama dg Pihak Ketiga	Kasi Kesejahteraan
		48 Pelatihan Tata Rias PKK Desa	17	Pelatihan Tata Rias PKK Desa		Desa Buduk	1 Paket	Masyarakat	12 Bulan	10.660.000,00	PBH	Swakelola/ Kerjasama dg Pihak Ketiga	Kasi Kesejahteraan
		49 Lomba Busana Adat dan Busana Ke Pura	17	Terlaksananya Lomba Busana Adat dan Busana Ke Pura		Desa Buduk	1 Paket	Masyarakat	12 Bulan	13.137.500,00	PBH	Swakelola/ Kerjasama dg Pihak Ketiga	Kasi Kesejahteraan
		50 Pelatihan Membuat Kue PKK Desa	17	Terselenggaranya Pelatihan Membuat Kue PKK Desa		Desa Buduk	1 Paket	Masyarakat	12 Bulan	13.660.000,00	PBH	Swakelola/ Kerjasama dg Pihak Ketiga	Kasi Kesejahteraan
		51 Pemeriksaan Pap Smear	17	Terlaksananya Pemeriksaan Pap Smear		Desa Buduk	1 Paket	Masyarakat	12 Bulan	1.695.000,00	PBH	Swakelola/ Kerjasama dg Pihak Ketiga	Kasi Kesejahteraan
		52 Vaksinasi human papilloma virus (HPV)/serviks	17	Terlaksananya Vaksinasi human papilloma virus (HPV)/serviks		Desa Buduk	1 Paket	Masyarakat	12 Bulan	182.695.000,00	PBH	Swakelola/ Kerjasama dg Pihak Ketiga	Kasi Kesejahteraan

No	Bidang/ Jenis Kegiatan		Mendukung SDG's Ke	Data Existing Tahun Berjalan	Target Capaian Tahun 2023	Lokasi	Volume & Satuan	Penerima Manfaat	Waktu Pelaksanaan	Biaya dan Sumber Pembiayaan		Pola Pelaksanaan (Swakelola/ Kerjasama antar Desa/ Kerjasama dg Pihak Ketiga)	Rencana Pelaksana Kegiatan
	Bidang	Jenis Kegiatan								Jlh (Rp)	Sumber		
a	b	c	d	e	f	g	h	i	j	k	l	m	n
		53	Kegiatan Mereresik menjelang odalan di Pura Kahyangan Tiga	17	Terlaksananya Kegiatan Mereresik menjelang odalan di Pura Kahyangan	Desa Buduk	1 Paket	Masyarakat	12 Bulan	5.000.000,00	PBH	Swakelola/ Kerjasama dg Pihak Ketiga	Kasi Kesejahteraan
		54	pelatihan administrasi UP2K dan kewirausahaan	17	Terlaksananya pelatihan administrasi UP2K dan kewirausahaan	Desa Buduk	1 Paket	Masyarakat	12 Bulan	500.000,00	PBH	Swakelola/ Kerjasama dg Pihak Ketiga	Kasi Kesejahteraan
		55	pelatihan memasak gemar ikan	17	Terlaksananya pelatihan memasak gemar ikan	Desa Buduk	1 Paket	Masyarakat	12 Bulan	20.375.000,00	PBH	Swakelola/ Kerjasama dg Pihak Ketiga	Kasi Kesejahteraan
		56	monitoring kegiatan posyandu dan kelas ibu hamil	17	Terlaksananya monitoring kegiatan posyandu dan kelas ibu hamil	Desa Buduk	1 Paket	Masyarakat	12 Bulan	400.000,00	PBH	Swakelola/ Kerjasama dg Pihak Ketiga	Kasi Kesejahteraan
Jumlah Per Bidang 3										8.246.959.129,20			
4	Pemberdayaan Masyarakat	1	Pelatihan Peternakan Untuk Kelompok Sari Lembu	8	Pelatihan Peternakan Untuk Kelompok Sari Lembu	Desa Buduk	1 Paket	Masyarakat	1 Bulan	4.933.000,00	DDS	Swakelola	Kasi Kesejahteraan dan/atau TPK
		2	Perbaikan Saluran Irigasi Di Munduk Gandawangi Subak Ayung	8	Perbaikan Saluran Irigasi Di Munduk Gandawangi Subak Ayung	Desa Buduk	1 Paket	Masyarakat	1 Bulan	39.064.202,20	PBH	Swakelola/ Kerjasama dg Pihak Ketiga	Kasi Kesejahteraan dan/atau TPK
		3	Pengadaan Bantuan Bibit Padi Untuk Petani di Subak di Desa Buduk	8	terlaksananya Pengadaan Bibit Tanaman untuk HATINYA PKK	Desa Buduk	1 Paket	Masyarakat	1 Bulan	162.090.000,00	DDS	Swakelola	Kasi Kesejahteraan dan/atau TPK
		4	Pengolahan tanaman buah dalam pot (Tabulampot)	8	Pengolahan tanaman buah dalam pot (Tabulampot)	Desa Buduk	1 Paket	Masyarakat	1 Bulan	15.110.190,00	PBH	Swakelola	Kasi Kesejahteraan
		5	Pengadaan Bibit Tanaman untuk HATINYA PKK	8	Pengadaan Bibit Tanaman untuk HATINYA PKK	Desa Buduk	1 Paket	Masyarakat	1 Bulan	24.775.500,00	PBH	Swakelola	Kasi Kesejahteraan

No	Bidang/ Jenis Kegiatan		Mendukung SDG's Ke	Data Existing Tahun Berjalan	Target Capaian Tahun 2023	Lokasi	Volume & Satuan	Penerima Manfaat	Waktu Pelaksanaan	Biaya dan Sumber Pembiayaan		Pola Pelaksanaan (Swakelola/ Kerjasama antar Desa/ Kerjasama dg Pihak Ketiga)	Rencana Pelaksanaan Kegiatan
	Bidang	Jenis Kegiatan								Jlh (Rp)	Sumber		
a	b	c	d	e	f	g	h	i	j	k	l	m	n
	6	Peningkatan kapasitas Perbekel	4	SDM Perbekel perlu ditingkatkan		Desa Buduk	1 OP	Perbekel	1 Bulan	30.045.000,00	PBH	Swakelola/ Kerjasama dg Pihak Ketiga	Kasi Pemerintahan dan/atau TPK
	7	Peningkatan kapasitas SDM perangkat Desa	4	SDM perangkat Desa perlu ditingkatkan		Desa Buduk	17 OP	Perangkat Desa	1 Bulan	330.075.000,00	PBH	Swakelola/ Kerjasama dg Pihak Ketiga	Kasi Pemerintahan dan/atau TPK
	8	Pelatihan Komputer bagi perangkat Desa	4	SDM perangkat Desa perlu ditingkatkan		Desa Buduk	10 OP	Pelaksana Kewilayahan	1 Bulan	32.620.000,00	PBH	Swakelola/ Kerjasama dg Pihak Ketiga	Kasi Pemerintahan dan/atau TPK
	9	Peningkatan kapasitas BPD	4	SDM BPD perlu ditingkatkan		Desa Buduk	9 OP	BPD	1 Bulan	135.045.000,00	PBH	Swakelola/ Kerjasama dg Pihak Ketiga	Kasi Pemerintahan dan/atau TPK
	10	Peningkatan kapasitas Unsur Staf perangkat Desa	4	SDM Unsur Staf perangkat Desa perlu ditingkatkan		Desa Buduk	9 OP	Staf Perangkat Desa	1 Bulan	165.000.000,00	PBH	Swakelola/ Kerjasama dg Pihak Ketiga	Kasi Pemerintahan dan/atau TPK
	11	Pemberian Bantuan Sembako Kepada Disabilitas di Desa Buduk	10	terlaksananya Penyuluhan Perlindungan Anak		Desa Buduk	55 OP	Masyarakat	1 Bulan	49.325.000,00	PBH	Swakelola/ Kerjasama dg Pihak Ketiga	Kasi Pelayanan dan/atau TPK
	12	Pemberian Bantuan Sembako Kepada Wanita Rawan Sosial di Desa Buduk	10	tersedianya Penguatan Penyanggah Difabel (penyanggah disabilitas)		Desa Buduk	62 OP	Masyarakat	1 Bulan	37.545.000,00	PBH	Swakelola/ Kerjasama dg Pihak Ketiga	Kasi Pelayanan dan/atau TPK
	13	Bantuan Untuk Kelompok Dekorasi Harapan Br. Tengah	8	Bantuan Untuk Kelompok Dekorasi Harapan Br. Tengah		Desa Buduk	1 Paket	BUM Desa	1 Bulan	36.625.000,00	PBH	Swakelola	Kasi Kesejahteraan
	14	Terlaksananya Pelatihan Pengelolaan BUM Desa	8	terlaksananya Pelatihan Pengelolaan BUM Desa		Desa Buduk	1 Paket	BUM Desa	1 Bulan	4.623.600,00	DDS	Swakelola	Kaur Perencanaan

No	Bidang/ Jenis Kegiatan		Mendukung SDG's Ke	Data Existing Tahun Berjalan	Target Capaian Tahun 2023	Lokasi	Volume & Satuan	Penerima Manfaat	Waktu Pelaksanaan	Biaya dan Sumber Pembiayaan		Pola Pelaksanaan (Swakelola/ Kerjasama antar Desa/ Kerjasama dg Pihak Ketiga)	Rencana Pelaksana Kegiatan
	Bidang	Jenis Kegiatan								Jlh (Rp)	Sumber		
a	b	c	d	e	f	g	h	i	j	k	l	m	n
	15	Kegiatan BLT DD	1	Bantuan Langsung Tunai Dana Desa		Desa Buduk	1 Paket	Masyarakat	12 Bulan	176.400.000,00	DDS	Swakelola	Kasi Pemerintahan
Jumlah Per Bidang 4										1.066.876.492,20			
JUMLAH TOTAL										21.231.568.853,73			

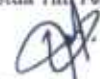

Buduk, 23 September 2023
Ketua Tim Penyusun RKP Desa

I Gede Suwantara, S.E., M.M.

EVALUASI PELAKSANAAN RKP DESA
TAHUN 2023

Desa : Buduk
Kecamatan : Mengwi
Kabupaten : Badung

No.	Program/Kegiatan	Lokasi Kegiatan	Nominal (Rp).	Realisasi		Ket.
				Sudah	Belum	
<i>I</i>	<i>Bidang Penyelenggaraan Pemerintahan</i>					
1	Penyediaan Penghasilan Tetap dan Tunjangan Perbekel	Desa Buduk	234.000.000	√		
2	Penyediaan Penghasilan Tetap dan Tunjangan Perangkat Desa	Desa Buduk	1.477.050.000	√		
3	Penyediaan Jaminan Sosial bagi Perbekel dan Perangkat Desa	Desa Buduk	111.861.360	√		
4	Penyediaan Operasional Pemerintah Desa (ATK, Honorarium PKPKD dan PPKD, perlengkapan perkantoran, pakaian dinas/atribut, listrik/telpon, dll)	Desa Buduk	1.061.154.536	√		
5	Penyediaan Tunjangan BPD	Desa Buduk	375.300.000	√		
6	Penyediaan Operasional BPD (Rapat-rapat (ATK, makan-minum), perlengkapan, perkantoran, Pakaian Seragam, perjalanan dinas, listrik/telpon, dll)	Desa Buduk	42.201.100	√		
7	Operasional Pemerintah Desa yang Bersumber dari Dana Desa	Desa Buduk	32.888.310	√		
8	Penyediaan Penghasilan (Upah Kerja) Staf Perangkat Desa	Desa Buduk	337.065.300	√		
9	Penyediaan Jaminan Sosial bagi Staf Perangkat Desa	Desa Buduk	21.032.875	√		
10	Tambahan Penghasilan Perbekel dan Perangkat Desa dari BKK Provinsi Bali	Desa Buduk	81.600.000	√		
11	Penyediaan sarana (aset tetap) perkantoran/pemerintahan	Desa Buduk	784.644.772	√		
12	Pemeliharaan Gedung/Prasarana Kantor Desa	Desa Buduk	14.238.431	√		
13	Pelayanan administrasi umum dan kependudukan (Surat Pengantar/Pelayanan KTP, Akta Kelahiran, Kartu Keluarga, dll)	Desa Buduk	34.890.000	√		
14	Pemutakhiran Profil Desa (profil kependudukan dan potensi desa)	Desa Buduk	84.848.000	√		
15	Pengelolaan administrasi dan kearsipan pemerintahan desa	Desa Buduk	18.300.000	√		
16	Penyelenggaraan Musyawarah Perencanaan Desa/Pembahasan APBDes (Musdes, Musrenbangdes/Pra-Musrenbangdes, dll, bersifat reguler)	Desa Buduk	14.236.100	√		
17	Penyelenggaraan Musyawarah Desa lainnya (musdes, rembug warga, dll, yang bersifat non-reguler sesuai kebutuhan desa)	Desa Buduk	18.111.000	√		
18	Penyusunan Dokumen Perencanaan Desa (RPJMDes/RKPDDes, dll)	Desa Buduk	42.314.285	√		
19	Penyusunan Dokumen Keuangan Desa (APBDes/ APBDes Perubahan/ LPJ APBDes, dan seluruh dokumen terkait)	Desa Buduk	10.537.500	√		
20	Pengelolaan/Administrasi/ Inventarisasi/ Penilaian Aset Desa	Desa Buduk	18.795.000	√		

No.	Program/Kegiatan	Lokasi Kegiatan	Nominal (Rp)	Realisasi		Ket.
				Sudah	Belum	
21	Penyusunan Kebijakan Desa (Perdes/Perkades, dll - diluar dokumen Rencana Pembangunan/Keuangan)	Desa Buduk	2.565.000	√		
22	Penyusunan Laporan Kepala Desa/Penyelenggaraan Pemerintahan Desa (laporan akhir tahun anggaran, laporan akhir masa jabatan, laporan keterangan akhir tahun anggaran, informasi kepada masyarakat)	Desa Buduk	5.150.000	√		
23	Pengembangan Sistem Informasi Desa	Desa Buduk	-		√	
24	Penyelenggaraan Lomba antar kewilayahan dan pengiriman kontingen dalam mengikuti Lomba Desa	Desa Buduk	201.340.900	√		
25	Penyelenggaraan kegiatan pengangkatan dan pemberhentian Perangkat Desa	Desa Buduk	6.655.000	√		
26	Sosialisasi Produk Hukum	Desa Buduk	2.830.000		√	
Jumlah Per Bidang 1			5.033.609.469,22			
2	<i>Bidang Pelaksanaan Pembangunan</i>					
1	Penyelenggaraan PAUD/TK/TPA/TKA/TPQ/Madrasah Non-Formal Milik Desa** (Bantuan Honor Pengajar, Pakaian Seragam, Operasional, dst)	Desa Buduk	525.961.000,00	√		
2	Pembangunan/Rehabilitasi/Peningkatan/Pengadaan Sarana/Prasarana/Alat Peraga Edukatif (APE) PAUD/TK/TPA/TKA/TPQ/Madrasah Non-Formal Milik Desa**	Desa Buduk	66.170.000,00	√		
3	Pengelolaan Perpustakaan Milik Desa (Pengadaan Buku-buku Bacaan, Honor Penjaga untuk Perpustakaan/Taman Bacaan Desa)		15.000.000,00	√		
4	Penyelenggaraan Pos Kesehatan Desa (PKD)/Polindes Milik Desa (Obat-obatan; Tambahan Insentif Bidan Desa/Perawat Desa; Penyediaan Pelayanan KB dan Alat Kontrasepsi bagi Keluarga Miskin, dst)		65.255.000,00	√		
5	Pelaksanaan Pemeriksaan Pap Smear		1.455.000,00		√	
6	Pelaksanaan Vaksinasi human papilloma virus (HPV)/serviks		62.395.000,00		√	
7	Mengadakan Pengobatan Mata Gratis di Desa Buduk		3.450.000,00		√	
8	Penyelenggaraan Posyandu (Makanan Tambahan, Kelas Ibu Hamil, Kelas Lansia Insentif Kader Posyandu)		181.094.000,00	√		
9	Penyelenggaraan Desa Siaga Kesehatan		23.170.000,00		√	
10	Pengasuhan Bersama atau Bina Keluarga Balita (BKB)		106.170.000,00	√		
11	Pemberantasan sarang nyamuk	Desa Buduk	31.354.000,00		√	
12	Pemantauan dan pencegahan penyalahgunaan narkotika dan zat adiktif	Desa Buduk	5.310.000,00	√		
13	Peningkatan kapasitas dan fasilitasi lansia desa	Desa Buduk	721.733.000,00	√		
14	Bina Keluarga Remaja (BKR)	Desa Buduk	81.050.000,00	√		
15	Kegiatan KP Asii	Desa Buduk	25.020.000,00	√		

No.	Program/Kegiatan	Lokasi Kegiatan	Nominal (Rp).	Realisasi		Ket.
				Sudah	Belum	
16	Peningkatan Jalan Usaha Tani	Desa Buduk	80.677.000,00	√		
17	Peningkatan Sarana Prasarana bale banjar Tengah	Desa Buduk	78.730.000,00	√		
18	Renovasi Balai Banjar Adat Kaja Desa Buduk	Desa Buduk	3.199.515.000,00	√		
19	Renovasi Balai Banjar Adat Umacandi Desa Buduk	Desa Buduk	3.481.955.000,00	√		
20	Renovasi Balai Banjar Adat Umategal Desa Buduk	Desa Buduk	2.341.318.000,00	√		
21	Renovasi Bale Kukul Dan Piyasan Balai Banjar Adat Umakepuh Desa Buduk	Desa Buduk	283.504.000,00	√		
22	Renovasi Bale Pertemuan Perum. Sri Gading Banjar Bernasi Desa Buduk		544.690.000,00	√		
23	pasangan Lantai Granito di Balai Pertemuan Perum. Priskila Suka Duka Pangkung Polo Br. Bernasi		24.500.000,00	√		
24	Penataan Tempat Pemakaman Pemaksan Katolik		156.000.000,00	√		
25	Pembangunan Gapura dan Apit Surang di Perum. Kodam IX Udayana Br. Kaja		96.820.000,00	√		
26	Pemeliharaan Sanitasi Permukiman (Gorong-gorong, Selokan, Parit, dll., diluar prasarana jalan)		888.484.720,00	√		
27	Pembangunan Fasilitas Pengelolaan Sampah Desa/Permukiman (Penampungan, Bank Sampah, dll)**		874.601.000,00	√		
28	Pemasangan nama-nama jalan/gang di Desa		103.640.000,00	√		
Jumlah Per Bidang 2			14.069.021.720,00			
3	<i>Bidang Pembinaan Masyarakat</i>					
1	Penyelenggaraan Pos Keamanan Desa (pembangunan pos, pengawasan pelaksanaan jadwal ronda/patrol di)	Desa Buduk	602.630.000,00	√		
2	Penguatan dan Peningkatan Kapasitas Tenaga Keamanan/Ketertiban oleh Pemerintah Desa (Satlinmas desa)		399.545.500,00	√		
3	Bantuan Hukum Untuk Aparatur Desa dan Masyarakat Miskin		35.209.045,94		√	
4	Pembinaan Group Kesenian dan Kebudayaan Tinglot Desa		97.208.000,00	√		
5	pengadaan alat musik GKFB Efrata Buduk		84.870.000,00	√		
6	Bantuan untuk Sekaa Santi Dwija Kangka Br. Tengah		17.850.000,00	√		
7	Bantuan untuk Sekaa Gong Gita Srenggana Br. Pasekan		38.500.000,00	√		

No.	Program/Kegiatan	Lokasi Kegiatan	Nominal (Rp)	Realisasi		Ket.
				Sudah	Belum	
8	Bantuan untuk Sekaa Gong Darma Yasa Br. Tengah		25.200.000,00	√		
9	Bantuan untuk ST.Nirwikara Putra Br. Umakepuh		35.000.000,00	√		
10	Bantuan untuk Sanggar Seni Waduk Br. Umakepuh		46.000.000,00	√		
11	Bantuan untuk Sanggar Seni Paraba Sidi Br. Pasekan		40.000.000,00	√		
12	Bantuan untuk Sekaa Gong Jaya Kusuma Br. Sengguan		42.750.000,00	√		
13	Bantuan untuk Sekaa Gong Gita Suara Kencana Br. Gunung		49.500.000,00	√		
14	Bantuan untuk Serati Desa Adat Buduk		10.500.000,00	√		
15	Bantuan untuk Sekaa Ganda Mekar Br. Tampak Kerep		29.700.000,00	√		
16	Tersedianya Bantuan untuk Sanggar Tabuh Merta Suara Br. Bernasi		40.824.000,00	√		
17	Tersedianya Bantuan untuk Sanggar Tari DAN Tabuh Tunjung Sri Devi Perum. Sri Devi Br. Bernasi		26.000.000,00	√		
18	Tersedianya Bantuan untuk Sekaa Kidung Wahyu Bernasi Perum. Wahyu Bernasi Br. Bernasi		31.350.000,00	√		
19	Tersedianya Bantuan untuk Sekaa Kidung Wistri Cempaka Indah Perum. Cempaka Indah Br. Bernasi		14.000.000,00	√		
20	Tersedianya Bantuan untuk Sekaa Gong Ganapati Br. Umatagal		51.750.000,00	√		
21	Tersedianya Bantuan untuk Sekaa Angklung Kelangun Br. Umakepuh		30.750.000,00	√		
22	Tersedianya Bantuan untuk Sekaa Gong Gita Winangun Br. Bernasi		50.440.000,00	√		
23	Tersedianya Bantuan untuk Sekaa Gong Merdu Kumala Br. Kaja		40.825.000,00		√	
24	Tersedianya Bantuan untuk Sekaa Gong Mahacarya Br. Umacandi		40.825.000,00		√	
25	Tersedianya Bantuan untuk ST Giri Kencana Br. Gunung		57.500.000,00		√	
26	Tersedianya Bantuan untuk Pecalang Sukerta Br. Gunung - Br. Umakepuh		47.250.000,00	√		
27	Pengiriman Kontingen Group Kesenian dan Kebudayaan sebagai Wakil Desa di tingkat Kecamatan dan Kabupaten/Kota		189.826.400,00	√		
28	Penyelenggaraan Festival Kesenian, Adat/Kebudayaan, dan Keagamaan (perayaan hari kemerdekaan, hari besar keagamaan, dll) tingkat Desa		542.650.750,00	√		
29	Penyelenggaraan Bulan Bung Karno		-		√	
30	Karya Memungkah, Ngenteg Linggih, Mapedudusan Agung Tawur Balik Sumpah		1.200.000.000,00	√		
31	Karya Memungkah, Ngenteg Linggih, Mapedudusan Agung Tawur Balik Sumpah Pura Gede Dalem Warung Br. Gunung		800.000.000,00	√		
32	Karya Wraspati Kalpa, Ngenteg Linggih, Pedudusan Lan Tawur Manca Rupa Pura Kawitan Pasek Badak Br. Sengguan		-		√	

No.	Program/Kegiatan	Lokasi Kegiatan	Nominal (Rp).	Realisasi		Ket.
				Sudah	Belum	
33	Upacara Melaspas, Mendem Pedagingan, Lan Rai Gana Pura Sarining Bhuana Lingkungan Bhineka Jati Br. Bernasi		250.000.000,00	√		
34	Upacara Melaspas, Mendem Pedagingan, Rai Gana, Lan Gelar Selas Pura Dalem Pande Majapahit Tatasan Br. Umacandi		250.000.000,00	√		
35	Pembangunan/Rehabilitasi/Peningkatan Sarana dan Prasarana Kebudayaan/Rumah Adat/Kegamaan Milik Desa **		36.000.000,00	√		
36	Pembuatan Piyasan, Gedong Penyimpanan, Kori Agung, Apit Surang Tembok Penyengker Dan Pemasangan Koral Sikat Di Pura Ratu Ayu Mas Banjar Tampak Kerep Desa Buduk		-		√	
37	Pembuatan Candi Bentar, Sesurup, Penyengker, Pelinggih Dan Gunung Rata Di Pemerajan Gede Pasek Dangka Lingsir Banjar Umakepuh Desa Buduk		978.372.000,00	√		
38	Renovasi Pelinggih, Piyasan, Penyengker Dan Penataan Areal Pura Ulun Desa, Desa Buduk		1.114.704.000,00	√		
39	Pembuatan Candi Bentar, Sesurup, Penyengker, Pelinggih Dan Gunung Rata Di Pemerajan Gede Pasek Dangka Banjar Umakepuh Desa Buduk		897.082.000,00	√		
40	Renovasi Merajan Gde Tameng Bendesa Manik Mas Banjar Sengguan Desa Buduk		418.226.000,00	√		
41	Renovasi Piyasan Dan Penyengker Pura Hyang Ibu & Merajan Gede Kawitan Pasek Badak Banjar Gunung Desa Buduk		87.760.000,00	√		
42	Renovasi Candi Bentar, Sesurup, Penyengker Dan Pelinggih Pura Pura Merajan Dewa Gedong Artha Banjar Gunung Desa Buduk		393.082.000,00	√		
43	Renovasi Pelinggih Pelik Sari, Gedong Dan Meru Pura Rai Bhujaangga Waisnawa Banjar Sengguan Desa Buduk		359.777.000,00	√		
44	Renovasi Candi Bentar, Penyengker, Piyasan Dan Bale Gong Pura Hyang Ibu Pasek Bendesa Giri Artha Banjar Gunung Desa Buduk		820.023.000,00	√		
45	Pemasangan Batu Sikat di Pura Desa dan Pura Paseh Desa Adat Buduk		180.000.000,00	√		
46	Terlaksananya Finishing Lantai Dan Bataran Bale Sutri Pura Dalem Wates Br. Gunung, Desa Buduk,		28.890.000,00	√		
47	Terlaksananya Rehab Kekereb di Pura Kawitan Pasek Badak Br. Gunung		75.000.000,00	√		
48	Terlaksananya Pembuatan Senderan dan Papan Nama Pura di Pura Tumbal Segara Br. Gunung		33.000.000,00	√		
49	Terlaksananya Pengadaan Sarana Prasarana di Pura Kawitan Pasek Dangka Br. Sengguan		60.000.000,00	√		
50	Penyelenggaraan bulan bakti gotong royong		20.800.000,00	√		
51	Pengantaran ke Pura-Pura Kahyangan Jagat dalam dan Luar Daerah		238.645.000,00	√		
52	Pembinaan kependaitaan (pemangku)		150.430.000,00		√	
53	Melestarikan gotong royong		307.400.000,00		√	
54	Pelatihan pengembangan dan pelestarian seni budaya lokal		3.000.000,00	√		
55	Pelestarian seni budaya Perang Api/Perang Sambuk di Br. Umakepuh dan Br. Gunung		5.000.000,00	√		

No.	Program/Kegiatan	Lokasi Kegiatan	Nominal (Rp).	Realisasi		Ket.
				Sudah	Belum	
56	Pelestarian seni budaya Ogoh-ogoh di Br. Gunung		10.000.000,00	√		
57	Pelestarian seni budaya Ogoh-ogoh di Br. Umakepuh		10.000.000,00	√		
58	Pelestarian seni budaya Ogoh-ogoh di Br. Umacandi		10.000.000,00	√		
59	Pelestarian seni budaya Ogoh-ogoh di Br. Umategal		10.000.000,00	√		
60	Pelestarian seni budaya Ogoh-ogoh di Br. Pasekan		10.000.000,00	√		
61	Pelestarian seni budaya Ogoh-ogoh di Br. Sengguan		10.000.000,00	√		
62	Pelestarian seni budaya Ogoh-ogoh di Br. Tengah		10.000.000,00	√		
63	Pelestarian seni budaya Ogoh-ogoh di Br. Kaja		10.000.000,00	√		
64	Pelestarian seni budaya Ogoh-ogoh di Br. Tampak Kerep		10.000.000,00	√		
65	Pelestarian seni budaya Ogoh-ogoh di Br. Bernasi		10.000.000,00	√		
66	Pelaksanaan Karya mapedudusan agung, mapeselang, medasar tawur balik Sumpah Pura Dalem Gede		10.500.000,00	√		
67	pelaksanaan Karya (Ngenteg Linggih) Pura Dalem Warung		10.500.000,00	√		
68	tersedianya bantuan untuk pelaksanaan Karya (Ngenteg Linggih) Pura Pande		10.500.000,00	√		
69	Tersedianya bantuan dalam rangka pelaksanaan Karya di Pura Pasek Badak Br. Sengguan		10.500.000,00	√		
70	Tersedianya bantuan dalam rangka pelaksanaan Karya di Pura Sarining Bhuana Lingkungan Bhineka Jati Br. Bernasi		3.500.000,00	√		
71	tersedianya Bantuan Menyangkut Urusan Suka/Duka/Upacara Agama/Budaya Di Desa Buduk		793.535.000,00	√		
72	Pengiriman Kontingen Kepemudaan dan Olah Raga sebagai Wakil Desa di tingkat Kecamatan dan Kabupaten/Kota		71.375.000,00	√		
73	Penyelenggaraan pelatihan kepemudaan (Kepemudaan, Penyadaraan Wawasan Kebangsaan, dll) tingkat Desa		15.140.000,00		√	
74	Penyelenggaraan Festival/Lomba Kepemudaan dan Olahraga tingkat Desa		73.730.931,00	√		
75	Pembangunan/Rehabilitasi/Peningkatan Sarana dan Prasarana Kepemudaan dan Olah Raga Milik Desa**		3.640.000,00	√		
76	Pembangunan Lapangan Voli di Br. Umategal		75.000.000,00	√		
77	Pembangunan Lapangan Voli di Br. Tengah		120.000.000,00	√		
78	Terlaksananya pembinaan Karang Taruna " Bakthi Laksana"		602.915.000,00	√		
79	Tersedianya sarana prasarana Klub Olah raga Sekolah Bola Voli		124.618.000,00	√		
80	Pengadaan sarana prasarana Klub Olah raga Sepak Bola		50.160.000,00	√		
81	Pengadaan sarana prasarana Klub Yoga Ketawa Br. Umacandi		15.000.000,00		√	
82	Pengadaan sarana prasarana Klub Pencak Silat di Br. Tengah		25.000.000,00		√	

No.	Program/Kegiatan	Lokasi Kegiatan	Nominal (Rp)	Realisasi		Ket.
				Sudah	Belum	
83	Tersedianya Sarana Prasarana Kelompok Shorinji Kempo Bratatika Buduk di Br. Tampak kerep		38.900.000,00		√	
84	Tersedianya Sarana Prasarana Umategal Bike Club (UBC) di Br. Umategal		12.000.000,00	√		
85	Pembinaan STT		40.000.000,00	√		
86	Pembinaan Lembaga Adat		34.517.100,00	√		
87	Pembinaan LKMD/LPM/LPMD		301.058.000,00	√		
88	Pembinaan PKK		670.313.200,00	√		
89	Pelatihan Membuat Kue PKK Desa		6.345.000,00		√	
90	Pelatihan Tata Rias PKK Desa		13.519.500,00		√	
91	Kegiatan Tari Rejang Giri Putri		87.500.000,00	√		
92	Kegiatan Senam Garbasani		7.250.000,00	√		
93	Terlaksananya Lomba Memasak Ikan		5.425.000,00	√		
94	Terlaksananya Lomba Busana		15.375.000,00	√		
Jumlah Per Bidang 3			14.773.461.426,94			
<u>4</u>	<u>Bidang Pemberdayaan Masyarakat</u>					
1	Peningkatan Produksi Peternakan (Alat Produksi dan pengolahan peternakan, kandang, dll)	Desa Buduk	206.116.649,34	√		
2	Pengadaan sarana dan prasarana petani		61.875.000,00	√		
3	Pembangunan Gudang Pupuk di Subak Abianbase		143.080.350,00	√		
4	Pengolahan tanaman buah dalam pot (Tabulampot)		24.685.000,00	√		
5	terlaksananya Pemasangan Pagar BRC di Tanaman Hatinya PKK		25.526.000,00	√		
6	Pengadaan Bibit Tanaman untuk HATINYA PKK		5.225.000,00	√		
7	Peningkatan kapasitas Perbekel		15.045.000,00	√		
8	Peningkatan kapasitas perangkat Desa		280.865.000,00	√		
9	Peningkatan kapasitas BPD		95.125.000,00	√		
10	Peningkatan kapasitas Unsur Staf perangkat Desa		126.000.000,00	√		
11	Pelatihan/Penyuluhan Pemberdayaan Perempuan		30.905.000,00	√		
12	Pelatihan dan Penguatan Penyandang Difabel (penyandang disabilitas)		34.825.000,00	√		
13	Peningkatan Kapasitas Rumah Tangga Sasaran	Desa Buduk	-		√	

No.	Program/Kegiatan	Lokasi Kegiatan	Nominal (Rp).	Realisasi		Ket.
				Sudah	Belum	
14	Penyuluhan Tentang Perkoprasian PKK Desa	Desa Buduk	6.143.000,00		√	
15	Pengembangan Sarana Prasarana Usaha Mikro, Kecil dan Menengah serta Koperasi	Desa Buduk	1.820.000,00	√		
16	Tersedianya Bantuan Untuk UMKM Kelompok Griya Dekorasi di Desa Buduk	Desa Buduk	50.000.000,00	√		
17	Tersedianya Bantuan Untuk UMKM Kelompok Nada Ukir di Br. Umakepuh Desa Buduk	Desa Buduk	18.000.000,00	√		
18	Tersedianya Bantuan Untuk Kelompok Dekorasi Suka Duka di Br. Tengah	Desa Buduk	49.900.000,00	√		
19	Tersedianya Bantuan Untuk Kelompok Suka Duka Bhineka Jati di Perum. Rahayu Bernasi di Br. Bernasi	Desa Buduk	12.800.000,00	√		
20	Pembentukan BUM Desa (Persiapan dan Pembentukan Awal BUM Desa)	Desa Buduk	5.000.000,00	√		
21	Pelatihan Pengelolaan BUM Desa (Pelatihan yang dilaksanakan oleh Desa)	Desa Buduk	166.295.400,00	√		
Jumlah Per Bidang 4			1.359.231.399,34			
5	<i>Bidang Penanggulangan Bencana, Keadaan Darurat dan Mendesak</i>					
1	Penanggulangan Bencana	Desa Buduk	-		√	-
2	Keadaan Darurat	Desa Buduk	-		√	-
3	Keadaan Mendesak	Desa Buduk	-		√	-
Jumlah Per Bidang 5			-			
JUMLAH TOTAL			35.235.324.015,50			



Buduk, 23 September 2023
Ketua Tim Penyusun RKP Desa

I Gede Suwantara, S.E., M.M.

RENCANA ANGGARAN BIAYA
PERBAIKAN TEMBOK PENYENGER, CANDI BENTAR, PELINGGIH PADMASARI, BALE PIYASAN DAN
PEMASANGAN BATU SIKAT DI PURA LAP. PRATU I KETUT RIDIS

No.	Uraian	Vol.	Sat.	Harga Satuan	Jumlah
I	PEKERJAAN TEMBOK PENYENGER DAN CANDI BENTAR				
A.2.2.1 HARGA SATUAN PEKERJAAN PERSIAPAN					
1	A.2.2.1.4. Pengukuran dan pemasangan 1 m' Bouwplank	14,00	M'	Rp 119.669,00	Rp 1.675.366,00
2	A.2.2.1.9. (K3) Pembersihan 1 m2 lapangan dan perataan	25,00	M²	Rp 22.550,00	Rp 563.750,00
3	A.2.2.1.14. Pembongkaran 1 m3 dinding tembok bata	4,50	M³	Rp 1.008.326,00	Rp 4.537.467,00
A.2.3.1 HARGA SATUAN PEKERJAAN TANAH					
1	A.2.3.1.1. Penggalian 1 m3 tanah biasa sedalam 1 m	5,00	M³	Rp 111.375,00	Rp 556.875,00
2	A.2.3.1.11. Pengurutan 1 m3 dengan pasir urug	0,50	M³	Rp 334.950,00	Rp 167.475,00
3	A.2.3.1.15. Pengurutan 1 m3 tanah urug dipadatkan	11,25	M³	Rp 205.810,00	Rp 2.315.362,50
A.3.2.1 HARGA SATUAN PEKERJAAN PONDASI					
1	A.3.2.1.2. Pemasangan 1 m3 pondasi batu belah campuran 1SP : 4PP	4,80	M³	Rp 1.159.217,40	Rp 5.564.243,52
2	A.3.2.1.9. (K3) Pemasangan 1 m3 batu kosong (anistamping)	2,50	M³	Rp 719.528,70	Rp 1.798.821,75
A.4.1.1 HARGA SATUAN PEKERJAAN BETON					
1	A.4.1.1.5. Membuat 1 m3 beton mutu f'c = 14,5 MPa, (K.175), slump (12 ± 2) cm, w/c = 0,66	3,10	M³	Rp 1.103.376,25	Rp 3.420.466,37
2	A.4.1.1.17a Pembesian 1 kg dengan besi polos atau besi ulir	123,16	Kg	Rp 15.378,71	Rp 1.894.000,85
3	A.4.1.1.19 Pemasangan 1 m2 jaring kawat baja (wiremesh) m 6 1 lapis	25,00	M²	Rp 89.808,02	Rp 2.245.200,40
4	A.4.1.1.21 (K3) Pemasangan 1 m2 bekisting untuk sloof	4,00	M²	Rp 336.622,00	Rp 1.346.488,00
A.B.4.8 HARGA SATUAN PEKERJAAN STYLE BALI					
1	A.B.4.8.9 Pemasangan 1 m2 batu Karangasem 1 Muka	15,00	M²	Rp 934.857,00	Rp 14.022.855,00
2	Pemasangan Apit Surang T= 2,5 m Batu Karangasem	1,00	Unit	Rp 30.750.000,00	Rp 30.750.000,00
3	Pemasangan Tembok Penyenger T= 1,2 m Batu Karangasem	20,00	M'	Rp 3.600.000,00	Rp 72.000.000,00
4	Pemasangan Paduraksa T= 1,5 m Batu Karangasem	7,00	Unit	Rp 6.500.000,00	Rp 45.500.000,00
JUMLAH I					Rp 188.358.371,39
II	PEKERJAAN PELINGGIH PADMASARI				
A.2.2.1 HARGA SATUAN PEKERJAAN PERSIAPAN					
1	Pembongkaran 1 Unit Pelinggih	1,00	Lr	Rp 500.000,00	Rp 500.000,00
A.2.3.1 HARGA SATUAN PEKERJAAN TANAH					
1	A.2.3.1.1. Penggalian 1 m3 tanah biasa sedalam 1 m	0,50	M³	Rp 111.375,00	Rp 55.687,50
2	A.2.3.1.11. Pengurutan 1 m3 dengan pasir urug	0,05	M³	Rp 334.950,00	Rp 16.747,50
A.3.2.1 HARGA SATUAN PEKERJAAN PONDASI					
1	A.3.2.1.2. Pemasangan 1 m3 pondasi batu belah campuran 1SP : 4PP	0,33	M³	Rp 1.159.217,40	Rp 376.745,66
A.4.1.1 HARGA SATUAN PEKERJAAN BETON					
1	A.4.1.1.5. Membuat 1 m3 beton mutu f'c = 14,5 MPa, (K.175), slump (12 ± 2) cm, w/c = 0,66	0,25	M³	Rp 1.103.376,25	Rp 275.844,06
2	A.4.1.1.17a Pembesian 1 kg dengan besi polos atau besi ulir	20,75	Kg	Rp 15.378,71	Rp 319.152,65
A.B.4.8 HARGA SATUAN PEKERJAAN STYLE BALI					
1	Pemasangan 1 Unit Padmasari Batu Karangasem	1,00	Unit	Rp 30.000.000,00	Rp 30.000.000,00
JUMLAH II					Rp 31.544.177,37
III	PEKERJAAN BALE PIYASAN				
A.2.2.1 HARGA SATUAN PEKERJAAN PERSIAPAN					
1	A.2.2.1.4. Pengukuran dan pemasangan 1 m' Bouwplank	6,50	M'	Rp 119.669,00	Rp 777.848,50
A.2.3.1 HARGA SATUAN PEKERJAAN TANAH					
1	A.2.3.1.1. Penggalian 1 m3 tanah biasa sedalam 1 m	0,68	M³	Rp 111.375,00	Rp 75.178,13

2	A.2.3.1.11. Pengurugan 1 m3 dengan pasir urug	0,14	M ³	Rp 334.950,00	Rp 45.218,25
3	A.2.3.1.15. Pengurugan 1 m3 tanah urug dipadatkan	0,69	M ³	Rp 205.810,00	Rp 142.008,90
A.3.2.1 HARGA SATUAN PEKERJAAN PONDASI					
1	A.3.2.1.2. Pemasangan 1 m3 pondasi batu belah campuran 15P : 4PP	0,71	M ³	Rp 719.528,70	Rp 513.743,49
2	A.3.2.1.9. (K3) Pemasangan 1 m3 batu kosong (anstamping)	0,54	M ³	Rp 272.875,00	Rp 147.352,50
A.4.1.1 HARGA SATUAN PEKERJAAN BETON					
1	A.4.1.1.5. Membuat 1 m3 beton mutu Fc = 14,5 MPa (K.175), slump (12 ± 2) cm, w/c = 0,66	0,19	M ³	Rp 1.103.376,25	Rp 206.863,05
2	A.4.1.1.17a Pembesian 1 kg dengan besi polos atau besi ulir	8,30	Kg	Rp 15.378,71	Rp 127.610,48
3	A.4.1.1.19 Pemasangan 1 m2 jaring kawat baja (wiremesh) m 6 1 lapis	1,50	M ²	Rp 89.808,02	Rp 134.712,02
4	A.4.1.1.21 (K3) Pemasangan 1 m2 bekisting untuk sloof	0,75	M ²	Rp 336.622,00	Rp 252.466,50
A.8.4.8 HARGA SATUAN PEKERJAAN STYLE BALI					
1	Bale Piyasan 100 x 150 cm				
	- Bangunan Bawah Bataran Batu Hitam Karangsem	1,00	Unit	Rp 22.000.000,00	Rp 22.000.000,00
	- Bangunan Atas Kayu Kelas I Ukir Finishing (genteng)	1,00	Unit	Rp 27.500.000,00	Rp 27.500.000,00
JUMLAH II					Rp 51.923.021,82
IV	PEMASANGAN KORAL SIKAT				
A.8.4.7 HARGA SATUAN PEKERJAAN LAIN-LAIN (TAMBAHAN)					
1	A.8.4.7.3 Pemasangan 1 m2 Korat Sikat	10,00	M ²	Rp 327.819,94	Rp 3.278.199,38
JUMLAH IV					Rp 3.278.199,38
SUB TOTAL I + II + III + IV					Rp 275.103.769,95

Buduk, 18 Agustus 2023

Dibuat Oleh;
Kadir Pomerchanan



I Wayan Putra Irawan, S.Ars.

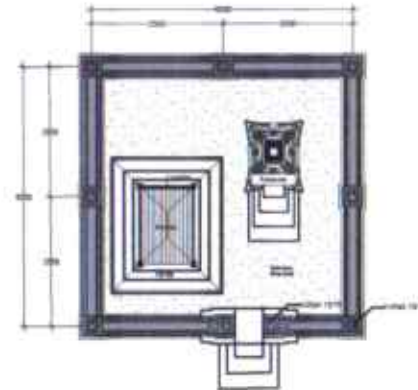

 **Denah Plan**
Skala 1 : 100



GAMBAR PERENCANAAN
(As Plan Drawing)

KABUPATEN BADUNG
KECAMATAN MENGWI
DESA BUDUK

JENIS PRASARANA:

PERRAIKAN TEMBOK PENYENGKEL,
CANDI BENTAR, PELINGGIH
PADMASARI, BALE PIYASAN DAN
PEMASANGAN BATU SIKAT DI PURA
LAP. PRATU I KETUT RIDIS

LOKASI:

LAP. PRATU I KETUT
RIDIS BR. GUNUNG

JUDUL GAMBAR:

Denah Plan

DEGAMBAR OLEH:

Wayan Putra Irawan, S.Ars.

Diperiksa dan Disetujui:
Perbekel Buduk

I Ketut Wira Adi Aznaja

No. Gambar

Jumlah Gambar

01

13



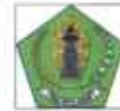
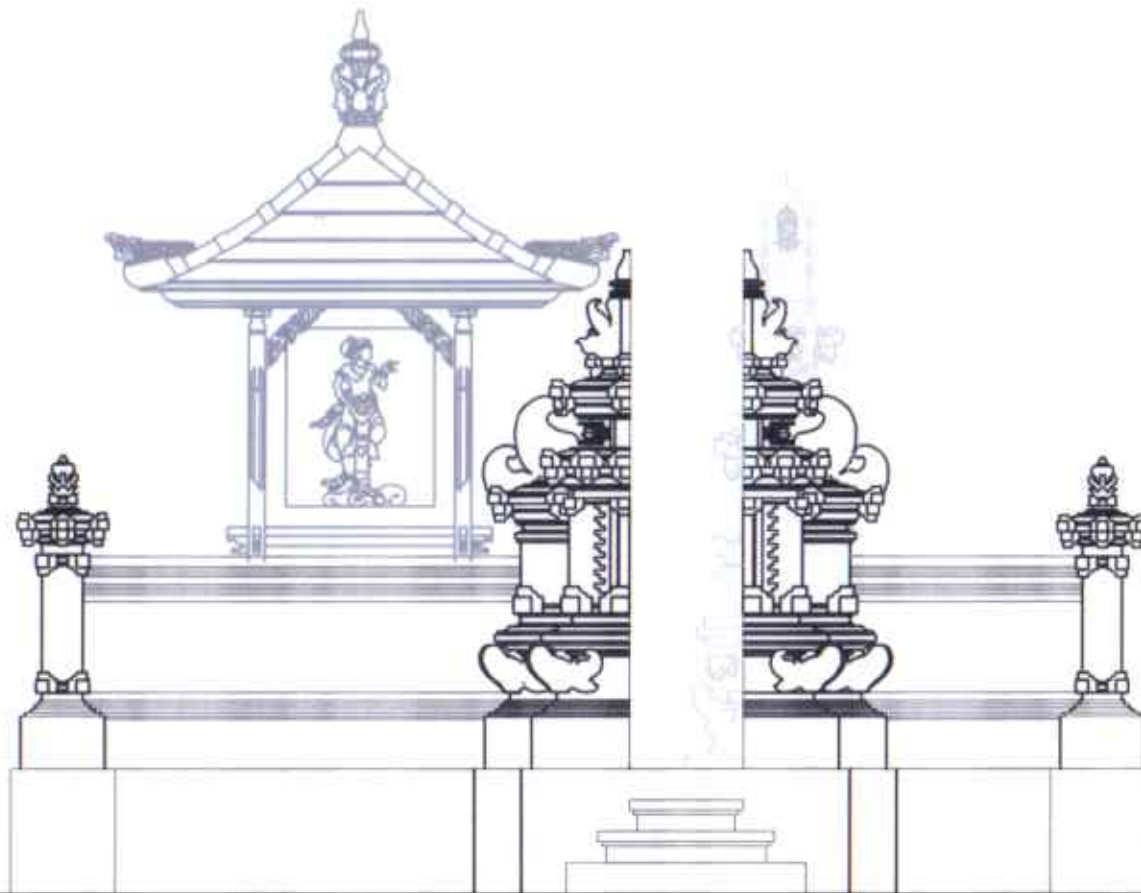

GAMBAR PERENCANAAN
(As Plan Drawing)

KABUPATEN BADUNG
KECAMATAN MENGWI
DESA BUDUK

JENIS PRASARANA:

PURBAKAWA TEMBOK PENYENGKER,
CANDI HENTAR, PELINGGHI
PADMASARI, BALE PIYASARI DAN
PEMASANGAN BATU SIKAT DI PURA
LAP. PRATU I KETUT RIDIS

LORASE:

LAP. PRATU I KETUT
RIDIS BR. GUNUNG

JUDUL GAMBAR:

DIGAMBAR OLEH:

I Wayan Putra Irawan, S.Ars.

Diperiksa dan Ditetapkan:
Perbekel Buduk

I Ketut Wira Adi Atmaja

No. Gambar	Jumlah Gambar
------------	---------------

02	13
----	----

Tampak Keseluruhan

Skala 1 : 25





GAMBAR PERENCANAAN
(As Plan Drawing)

KABUPATEN BADUNG
KECAMATAN MENGWI
DESA BUDUK

JENIS PRASARANA:

PERRAIKAN TEMBOK PENYENGKOP,
CANDI HENTAR, PELINGGHI
PADMASARI, BALE PIYASAN DAN
PEMASANGAN BATU SIKAT DI PURA
LAP. PRATU I KETUT RIDIS

LOKASI:

LAP. PRATU I KETUT
RIDIS BR. GUNUNG

JUDUL GAMBAR:

Denah
Bale Piyasan

DIGAMBAR OLEH:

Wawan Putra (wawan, S.Ars)

Diperiksa dan Disetujui:
Perbekel Buduk

I Ketut Wira Adi Atmaja

No. Gambar	Jumlah Gambar
------------	---------------

03	13
----	----

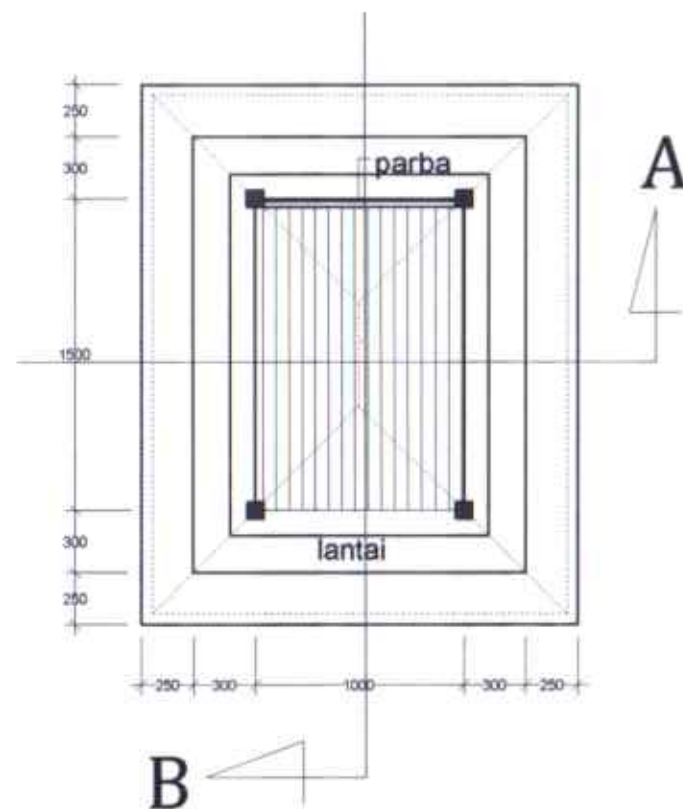

 **Denah**
Skala 1 : 25



**GAMBAR PERENCANAAN
(As Plan Drawing)**

**KABUPATEN BADUNG
KECAMATAN MENGWI
DESA BUDUK**

JENIS PRASARANA:

**PERRAIKAN TEMBOK PENYENGKER,
CANDI BENTAR, PELINGGH
PADMASARI, BALE PIYASAN DAN
PEMASANGAN BATU SOKAT DI PURA
LAP. PRATU I KETUT RIDIS**

LOKASI:

**LAP. PRATU I KETUT
RIDIS BR. GUNUNG**

JUDUL GAMBAR:

**Denah Pondasi
Bale Piyasan**

DIGAMBAR OLEH:

I Wawan Putra Irawan, S.Ars.

**Diperiksa dan Dietujui:
Perbani Duduk**

I Ketut Wira Adi Atmaja

No. Gambar

04

Jumlah Gambar

13

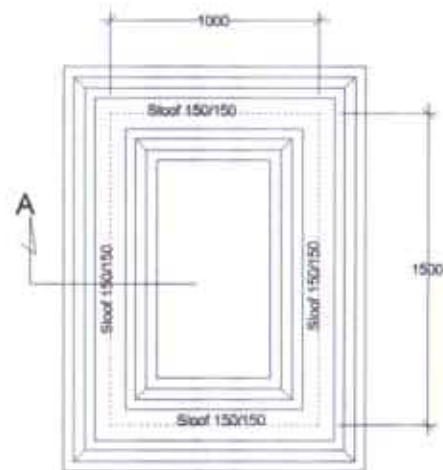

Denah Pondasi
Skala 1 : 25

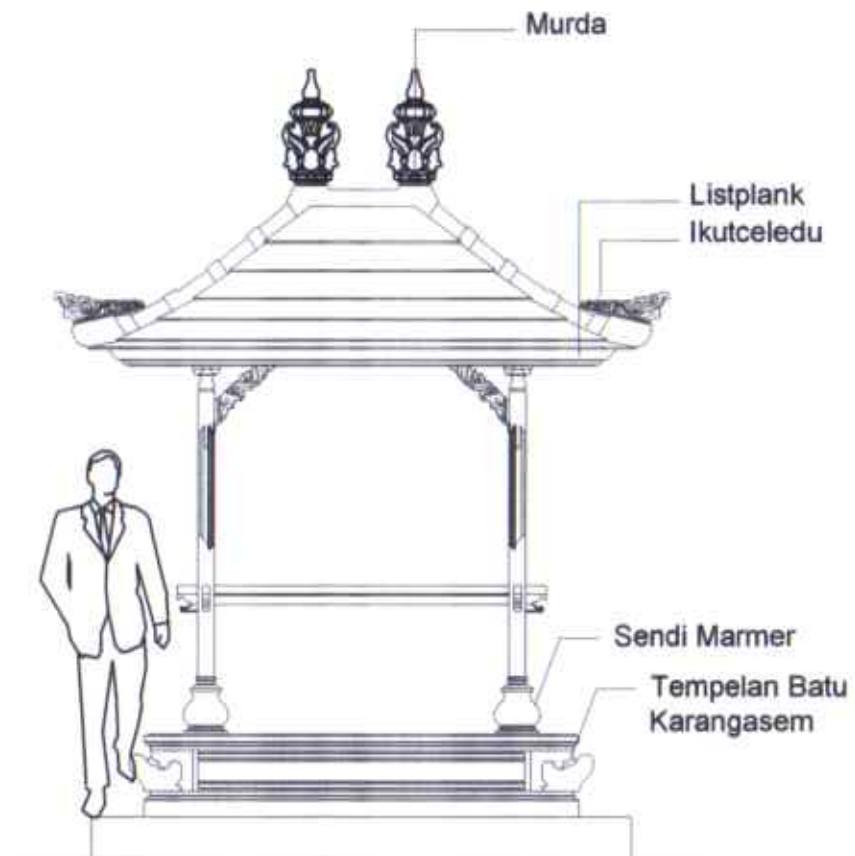

Tampak Samping
Skala 1 : 25

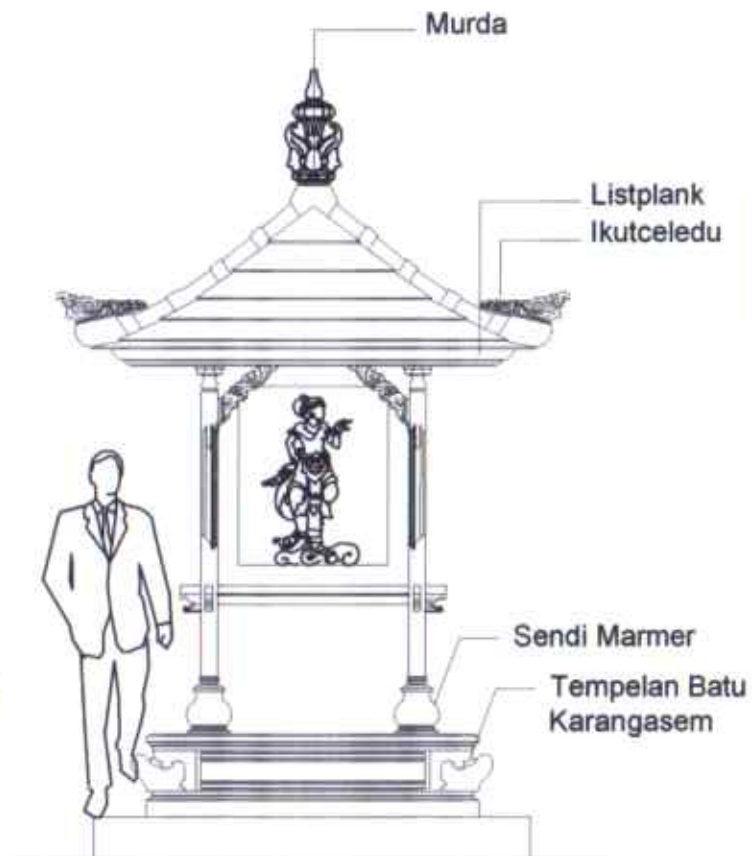

Tampak Depan
Skala 1 : 25



GAMBAR PERENCANAAN
(As Plan Drawing)

KABUPATEN BADUNG
KECAMATAN MENGWI
DESA BUDUK

JENIS PRASARANA:

PERRAIKAN TEMBOK PENYENGER,
CANDI BENTAR, PELINGGIH
PADMASARI, BALE PIYASAN DAN
PEMASANGAN BATU SEKAT DI PURA
LAP. PRATU I KETUT RIDIS

LOKASI:

LAP. PRATU I KETUT
RIDIS BR. GUNUNG

JUDUL GAMBAR:

**Tampak
Bale Piyasan**

DIGAMBAR OLEH:

I Wayan Putra Irawan, S.Ars.

Diperiksa dan Disetujui:
Perbekel Buduk

I Ketut Wira Adi Atmaja

No. Gambar	Jumlah Gambar
05	13

05

13



GAMBAR PERENCANAAN
(As Plan Drawing)

KABUPATEN BADUNG
KECAMATAN MENGWI
DESA BUDUK

JENIS PRASARANA:

PERRAJIKAN TEMBOK PENYENGER, CANDI BENTAR, PELINGGIH PADMASARI, BALE PUYASAN DAN PEMASANGAN BATU SIKAT DI PURA LAP. PRATU I KETUT RIDIS

LOKASI:

LAP. PRATU I KETUT
RIDIS BR. GUNUNG

JUDUL GAMBAR:

Tampak
Candi Bentar,
Tembok
Penyenger

DIGAMBAR OLEH:

I Wayan Putra Irawan, S.Ars.

Diperiksa dan Disetujui:
Perbekel Buduk



I Ketut Wina Adi Atmaja

No. Gambar Jumlah Gambar

09

13

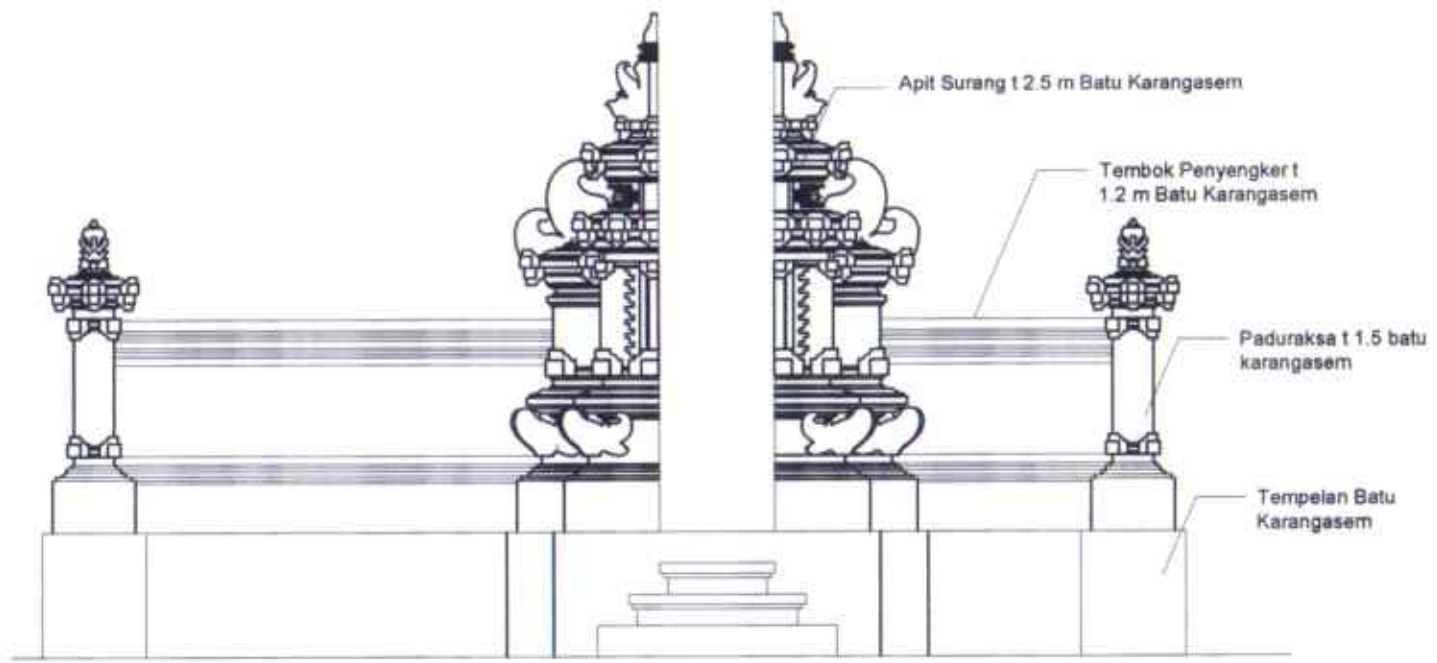

Tampak Depan
Skala 1 : 25



GAMBAR PERENCANAAN
(As Plan Drawing)

KABUPATEN BADUNG
KECAMATAN MENGWI
DESA BUDUK

JENIS PRASARANA:

PERBAIKAN TEMBOK PENYENGER,
CANDI BENTAR, PELINGGIH
PADMASARI, BALE PİYASAN DAN
PEMASANGAN BATU SEKAT DI PURA
LAP. PRATU I KETUT RIDIS

LOKASI:

LAP. PRATU I KETUT
RIDIS BR. GUNUNG

JUDUL GAMBAR:

Tampak
Pelinggih
Padmasari

DIGAMBAR OLEH:

Wayan Patra Irawan, S.Ars.

Diperiksa dan Disetujui:
Perbekel Buduk

PERBEKEL
KABUPATEN BADUNG
I Ketut Wijaya Adi Atmaja

No. Gambar Jumlah Gambar

12

13

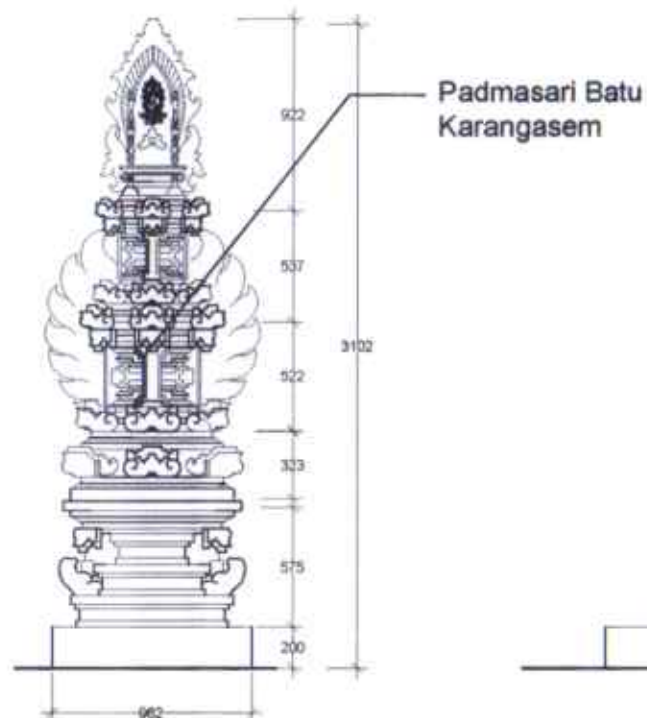

Padmasari Batu
Karangasem

Tampak Depan

Skala 1 : 25

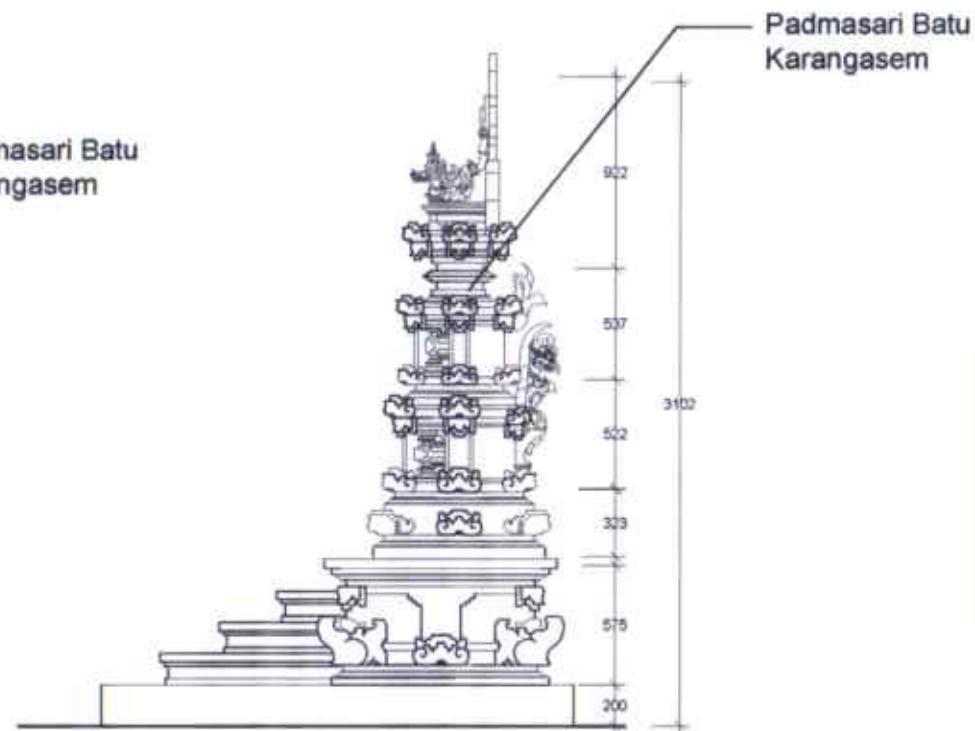

Padmasari Batu
Karangasem

Tampak Samping

Skala 1 : 25

**RENCANA ANGGARAN BIAYA
PEMBUATAN JUT SUBAK AYUNG**

No.	Uraian	Vol.	Sat.	Harga Satuan	Jumlah
A.	PERSIAPAN				
1	Papan Proyek	1,00	Bh	Rp 250.000,00	Rp 250.000,00
JUMLAH I					Rp 250.000,00
B.	UPAH				
1	Pekerja	770,00	OH	Rp 130.000,00	Rp 100.100.000,00
2	Tukang	115,00	OH	Rp 150.000,00	Rp 17.250.000,00
JUMLAH II					Rp 117.350.000,00
C.	BAHAN				
1	Kayu Klas III	5,00	M ³	Rp 4.100.000,00	Rp 20.500.000,00
2	Paku 5 - 10 cm	32,00	Kg	Rp 22.000,00	Rp 704.000,00
3	Pasir Urug	22,00	M ³	Rp 220.000,00	Rp 4.840.000,00
4	Tanah Urug	63,00	M ³	Rp 100.000,00	Rp 6.300.000,00
5	Semen Portland	533,00	Zak	Rp 58.000,00	Rp 30.914.000,00
6	Pasir Beton	36,00	M ³	Rp 203.000,00	Rp 7.308.000,00
7	Kerikil (Maks 30 mm)	50,00	M ³	Rp 279.000,00	Rp 13.950.000,00
8	Kawat beton RRT	35,00	Kg	Rp 20.000,00	Rp 700.000,00
9	Wiremess M6 2,1 x 5,6	70,00	Lembar	Rp 480.000,00	Rp 33.600.000,00
JUMLAH III					Rp 118.816.000,00
JUMLAH TOTAL					Rp 236.416.000,00

Buduk, 18 Agustus 2023

Dibuat Oleh:

Kaur Perencanaan

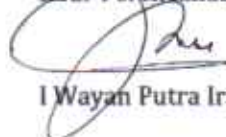

I Wayan Putra Irawan, S.Ars.

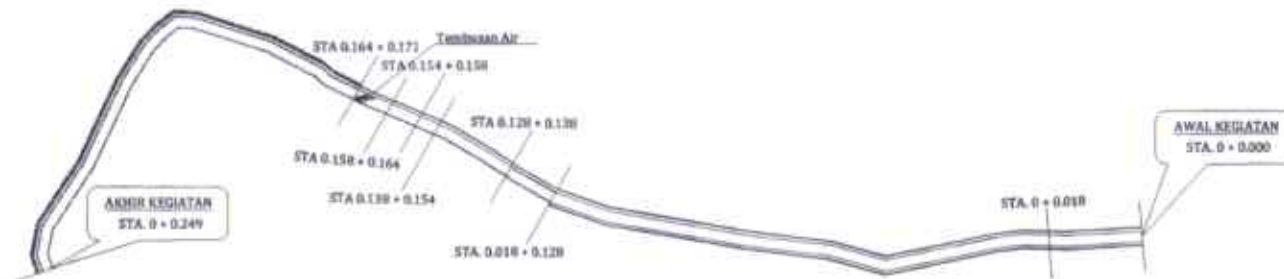

Keterangan:

 Pembuatan Sederan



GAMBAR PERENCANAAN
(As Plan Drawing)

KABUPATEN BADUNG
KECAMATAN MENGWI
DESA BUDUK

JENIS PRASARANA:

PEMBUATAN JALAN USAHA TANI
DI MUNDUK BATAN BUANA
SUBAK AYUNG

LOKASI:

MUNDUK BATAN BUANA
SUBAK AYUNG BR.
SENGGUAN

JUDUL GAMBAR:

DIGAMBAR OLEH:



Wayan Putra Irawan, S.Ars.

Diperiksa dan Diototup:
Perbekel Buduk

I Ketut Wira Adi Arma

No. Gambar

Jumlah Gambar

2

10

Denah Plan
Skala 1 : 1000

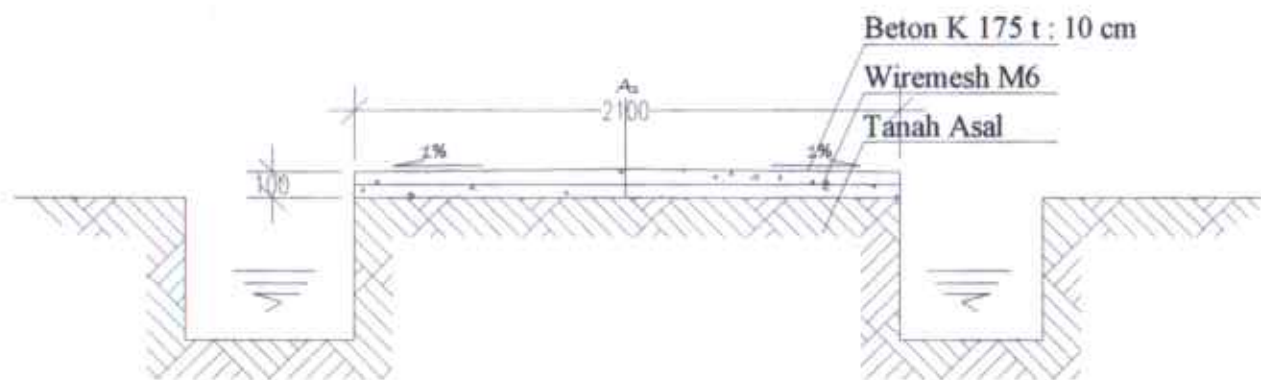

Detail STA 0 + 0.018
 Skala 1 : 20



GAMBAR PERENCANAAN
 (As Plan Drawing)

KABUPATEN BADUNG
 KECAMATAN MENGWI
 DESA BUDUK

JENIS PRASARANA:

PEMBUATAN JALAN USAHA TANI
 DI MUNDUK BATAN BUANA
 SUBAK AYUNG

LORASE:

MUNDUK BATAN BUANA
 SUBAK AYUNG BR.
 SENGGUAN

JUDUL GAMBAR:

Detail Potongan

DIGAMBAR OLEH:

[Signature]
 I Wayan Putra Irawan, S.Ars.

Diperiksa dan Ditutupi:
 Perbekel Buduk



I Ketut Wira Adi Atmaja

No. Gambar Jumlah Gambar

3

10

DAFTAR USULAN RKP DESA (DU RKP)
TAHUN 2025

DESA : BUDUK
KECAMATAN : MERUWI
KABUPATEN : BADUNG
PROVINSI : BALI

No	Isiang	Jenis Kegiatan	Mendukung SDG's Ke	Data Kelembing Tahun Berjalan	Lokasi	Volume & Satuan	Sasaran/ Penerima Manfaat	Praktirwan Waktu Pelaksanaan	Prkiraan Biaya Jumlah (Rp)	Sumber Penbiayaan
a	b	c	d	e	f	g	h	i	j	k
1	Pembelenggaraan Pemerintahan Desa	1. Pengawasan Batas Wilayah Desa Buduk dengan Kelurahan Abianbase		batas wilayah masih serghata	Desa Buduk	1 La	Masyarakat	2025	150.000.000	APBD Badung
		2. Pembinaan Administrasi dan Penyelenggaraan Pemerintahan Desa		Pembinaan Administrasi dan Penyelenggaraan Pemerintahan Desa	Desa Buduk	1 La	Masyarakat	2025	15.000.000	APBD Badung
2	Pembangunan Desa	1. Pengaspalan Jalan di Jl. Ida Bagus Ngurah Desa Buduk	11	Jalan kurang memadai	Desa Buduk	1 La	Masyarakat	2025	6.000.000.000	APBD Badung
		2. Pembuatan Ruang Aula Untuk Kegiatan Ekstra, Perbaikan Pelinggih Perunggu Karang, Pelinggih Taman Beji dan Pengadaan Tong sampah di SD N 2 BUDUK	4	Ruang Aula Untuk Kegiatan Ekstra belum tersedia, Pelinggih Perunggu Karang Taman Beji perlu diperbaiki, perlu Pengadaan Tong sampah di SD N 2 BUDUK	SD N 2 Buduk	1 La	Masyarakat	2025	1.500.000.000	APBD Badung
		3. Pembangunan Pelinggih Padmasana, Gapura dan Tembok Penyongkor di SD N 1 BUDUK	4	Pelinggih Padmasana, Gapura dan Tembok Penyongkor perlu diperbaiki di SD N 1 BUDUK	SD N 1 Buduk	1 La	Masyarakat	2025	1.500.000.000	APBD Badung
		4. Pembangunan Gedung UKS dan Ruang Perpustakaan, Perbaikan Tembok penyongkor sebelah barat, Pemasangan Pintu Sarungwati serta Penataan Halaman dan Kebun bagian depan di SD N 3 BUDUK	4	belum terwadainya Ruang UKS, Ruang Perpustakaan, Tembok penyongkor sebelah barat dan Halaman dan Kebun bagian depan di SD N 3 BUDUK belum memadai	SD N 3 Buduk	1 La	Masyarakat	2025	3.500.000.000	APBD Badung
		5. Perbaikan Gedung, Tembok Penyongkor, Pelinggih Tugu Karang, Pengadaan Korden, Trail, Kursi Kerja dan Tempat Sampah Ukuran Besar dan Pengurugan Sumur di Padmasana Pembantu Desa Buduk	3	tembok banyak yang retak dan pilah yg jebol	Pausa Desa Buduk	1 La	Masyarakat	2025	2.000.000.000	APBD Badung
		6. Pembuatan Sederan dan Normalisasi Sungai di Sebelah Timur Indomasat Ex. Tampak Kemp	9	Sederan dan Normalisasi Sungai di Sebelah Timur Indomasat belum tersedia dan terjadi pengendapan	Desa Buduk	1 La	Masyarakat	2025	1.000.000.000	APBD Badung/Provinsi/APBN
		7. Pembuatan Drainase dan trottoir di Jln. Kalyangan Dr. Berguan	9	Drainase Jln. Kalyangan kondisi terjadi pengendapan	Desa Buduk	1 La	Masyarakat	2025	1.000.000.000	APBD Badung
		8. Pembuatan Drainase dan trottoir di Jln. Verman dari Dr. Usalegal Sampai Dr. Gungung	9	Got yang sudah ada mudratnya kurang, sehingga perlu dibuatkan got sebagai trottoir	Desa Buduk	1 La	Masyarakat	2025	5.000.000.000	APBD Badung
		9. Pembuatan Drainase dan trottoir di Jln. Kipral I Nyman Buwana	9	Got yang sudah ada mudratnya kurang, sehingga perlu	Desa Buduk	1 La	Masyarakat	2025	3.000.000.000	APBD Badung
		10. Pembuatan Drainase dan trottoir di Jln Tunon	9	Got yang sudah ada mudratnya kurang, sehingga perlu	Desa Buduk	1 La	Masyarakat	2025	3.000.000.000	APBD Badung
		11. Peningkatan Sederan di Sungai Dr. Bernasi	9	Sederan Sungai Dr. Bernasi belum tersedia	Desa Buduk	1 La	Masyarakat	2025	2.000.000.000	APBD Badung
		12. Pembuatan Sederan Pinggir Sungai Jalan Taman Beji Para Sidangai belum tersedia	9	Sederan Pinggir Sungai Jalan Taman Beji Para Sidangai belum tersedia	Desa Buduk	1 La	Masyarakat	2025	500.000.000	APBD Badung
		13. Sosialisasi penanganan sampah dan Pelatihan Pembinaan Sampah Ke Got	15	Masih banyak masyarakat yang membuang sampah ke got	Desa Buduk	1 La	Masyarakat	2025	50.000.000	APBD Badung
		14. Pavingisasi di Jl Ikan Mas I, Dr Bernasi	11	Og. Ikan Mas I di Dr. Bernasi kondisi kurang memadai		200 M ²	Masyarakat	2025	63.112.200	APBD Badung
		15. Pemasangan Paving di Perumahan Taman Sri Dewi Dr. Bernasi kondisi masih terbatas	11	Jl. di Perumahan Taman Sri Dewi Dr. Bernasi kondisi masih terbatas	Desa Buduk	300 M ²	Masyarakat	2025	94.668.300	APBD Badung
		16. Pemasangan Lampu Penerangan Jalan di Jln. Perumahan Wahyu Bernasi belum tersedia	10	Lampu Penerangan Jalan di Jln. Perumahan Wahyu Bernasi belum tersedia	Desa Buduk	10 Tpk	Masyarakat	2025	75.000.000	APBD Badung
		17. Pemasangan Lampu Penerangan di Subak Abianbase belum tersedia	10	Lampu Penerangan di Subak Abianbase belum tersedia	Desa Buduk	1 Tpk	Masyarakat	2025	7.500.000	APBD Badung
		18. Pengadaan Lampu Penerangan Jalan di Jalan Alas Arum	10	Lampu Penerangan Jalan di Jalan Alas Arum belum tersedia	Desa Buduk	5 Tpk	Masyarakat	2025	37.500.000	APBD Badung
		19. Pengadaan Lampu Penerangan Jalan di Perum. Wahyu graha IV	10	Lampu Penerangan Jalan di Perum. Wahyu graha IV belum tersedia	Desa Buduk	5 Tpk	Masyarakat	2025	37.500.000	APBD Badung

No	Urut	Jenis Kegiatan	Membentuk BDK's Ke	Data Existing Tahun Derjahan	Lokasi	Volume & Satuan	Sasaran/ Penerima Manfaat	Prkiraan Waktu Pelaksanaan	Prkiraan Biaya Jumlah (Rp)	Sumber Pendanaan
a	b	c	d	e	f	g	h	i	j	k
		20. Pengadaan Lampu Penerangan di Jalan Sanghyang III Gang I	10	Lampu Penerangan di Jalan Sanghyang III Gang I belum tersedia	Desa Duduk	5 Tk	Masyarakat	2025	37.500.000	APBD Badung
		21. Pengadaan Lampu Penerangan di Jalan Sanghyang III Gang II	10	Lampu Penerangan di Jalan Sanghyang III Gang II belum tersedia	Desa Duduk	5 Tk	Masyarakat	2025	37.500.000	APBD Badung
		22. Pengadaan Lampu Penerangan di Jalan Sanghyang III Gang III	10	Lampu Penerangan di Jalan Sanghyang III Gang III belum tersedia	Desa Duduk	5 Tk	Masyarakat	2025	37.500.000	APBD Badung
		23. Pengadaan Lampu Penerangan di Jalan Sanghyang III Gang IV	10	Lampu Penerangan di Jalan Sanghyang III Gang IV belum tersedia	Desa Duduk	5 Tk	Masyarakat	2025	37.500.000	APBD Badung
		24. Pengadaan Lampu Penerangan di Jalan Sanghyang III Gang V	10	Lampu Penerangan di Jalan Sanghyang III Gang V belum tersedia	Desa Duduk	5 Tk	Masyarakat	2025	37.500.000	APBD Badung
		25. Pengadaan Lampu Penerangan di Jalan Sanghyang III Gang VI	10	Lampu Penerangan di Jalan Sanghyang III Gang VI belum tersedia	Desa Duduk	5 Tk	Masyarakat	2025	37.500.000	APBD Badung
		26. Pengadaan Lampu Penerangan di Jalan Dampal III Gang I	10	Lampu Penerangan di Jalan Dampal III Gang I belum tersedia	Desa Duduk	5 Tk	Masyarakat	2025	37.500.000	APBD Badung
		27. Pengadaan Lampu Penerangan di Gang Durian I	10	Lampu Penerangan di Gang Durian I belum tersedia	Desa Duduk	5 Tk	Masyarakat	2025	37.500.000	APBD Badung
		28. Pengadaan Lampu Penerangan di Gang Durian IX	10	Lampu Penerangan di Gang Durian IX belum tersedia	Desa Duduk	5 Tk	Masyarakat	2025	37.500.000	APBD Badung
		29. Pengadaan Lampu Penerangan di Gang Durian XI	10	Lampu Penerangan di Gang Durian XI belum tersedia	Desa Duduk	5 Tk	Masyarakat	2025	37.500.000	APBD Badung
		30. Pengadaan Lampu Penerangan di Jalan Beji	10	Lampu Penerangan di Jalan Beji Ir. Kaja belum tersedia	Desa Duduk	1 Tk	Masyarakat	2025	7.500.000	APBD Badung
		31. Pemasangan Lampu Penerangan di Pura Gaduh	10	Lampu Penerangan di Pura Gaduh belum tersedia	Desa Duduk	1 Tk	Masyarakat	2025	7.500.000	APBD Badung
		32. Pemasangan Lampu Penerangan di Pura Paek Dadak	10	Lampu Penerangan di Pura Paek Dadak belum tersedia	Desa Duduk	1 Tk	Masyarakat	2025	7.500.000	APBD Badung
		33. Pemasangan Lampu Penerangan di Pura Dalam Penataman	10	Lampu Penerangan di Pura Dalam Penataman belum tersedia	Desa Duduk	1 Tk	Masyarakat	2025	7.500.000	APBD Badung
		34. Pengadaan Lampu Penerangan Jalan di Ir. Paekhan	10	Lampu Penerangan Jalan di Ir. Paekhan belum tersedia	Desa Duduk	10 Tk	Masyarakat	2025	75.000.000	APBD Badung
		35. Pemasangan lampu jalan di gang taman II, V, VI, VII, VIII, X	10	Lampu jalan di gang taman II, V, VI, VII, VIII, X belum tersedia	Desa Duduk	10 Tk	Masyarakat	2025	75.000.000	APBD Badung
		36. Pemasangan lampu jalan di jalan kebun	10	Lampu jalan di jalan kebun belum tersedia	Desa Duduk	5 Tk	Masyarakat	2025	37.500.000	APBD Badung
		37. Pemasangan lampu jalan di jalan batar bengkel	10	Lampu jalan di jalan batar bengkel belum tersedia	Desa Duduk	5 Tk	Masyarakat	2025	37.500.000	APBD Badung
		38. Pengadaan Lampu Penerangan Jalan Menuju Pura Dalam Padonan	10	Lampu Penerangan Jalan Menuju Pura Dalam Padonan belum tersedia	Desa Duduk	5 Tk	Masyarakat	2025	37.500.000	APBD Badung
		39. Pemasangan Lampu Penerangan Jalan Di Jl. Cemara I	10	Lampu Penerangan Jalan Di Jl. Cemara I belum tersedia	Desa Duduk	1 Tk	Masyarakat	2025	7.500.000	APBD Badung
		40. Pemasangan Lampu Penerangan Jalan Di Jl. Tegai Pecok	10	Lampu Penerangan Jalan Di Jl. Tegai Pecok belum tersedia	Desa Duduk	5 Tk	Masyarakat	2025	37.500.000	APBD Badung
		41. Pemasangan Lampu Penerangan Jalan Di Pura Dalam Dukuh	10	Lampu Penerangan Jalan Di Pura Dalam Dukuh belum tersedia	Desa Duduk	1 Tk	Masyarakat	2025	7.500.000	APBD Badung
		42. Pemasangan Lampu Penerangan Di Jalan Veteran Legena	10	Lampu Penerangan Di Jalan Veteran Legena banyak yang mati	Desa Duduk	5 Tk	Masyarakat	2025	37.500.000	APBD Badung
		43. Pemasangan Lampu Penerangan Di Jalan Pantiantug	10	Lampu Penerangan Di Jalan Pantiantug belum tersedia	Desa Duduk	5 Tk	Masyarakat	2025	37.500.000	APBD Badung
		44. Perbaikan Jembatan di Ir Gunung Desa Duduk - Desa Tumbak bayuh	11	Jembatan kurang memadai	Desa Duduk	60 M ²	Masyarakat	2025	600.000.000	APBD Badung
3	Pembinaan Masyarakat	1								
		2								
4	Pembertayaan Masyarakat	1								



Baduk, 23 September 2023
Koran Tim Penyusun RKP Desa

I Gede Suwastana, S.E., M.M.



PEMERINTAH DESA BUDUK

KECAMATAN MENGWI KABUPATEN BADUNG

Jl. Perum wahyu Graha, Br. Tengah, Buduk Telp. (0361) 9064081
Website: www.buduk.desa.id, E-mail: info@buduk.desa.id

Buduk, 27 September 2023

Nomor : 005/3096/Pern.
Lampiran : 1 (satu) gabung
Perihal : MUSRENBANGDes
Tahun 2024

Kepada
Yth. *Undangan terlampir*
di-
Buduk

Dengan hormat,

Sehubungan dengan pelaksanaan Musyawarah Perencanaan Pembangunan Desa (MUSRENBANG Desa) dalam rangka penyusunan Rencana Kerja Pemerintah Desa Buduk Tahun 2024, maka kami mohon kehadiran Bapak/Ibu/Saudara pada:

Hari, tanggal : Jumat, 29 September 2023

Jam : 09.30 Wita

Tempat : Ruang Rapat Kantor Perbekel Buduk

Demikian undangan ini kami sampaikan. Atas Kerjasama dan kehadirannya kami ucapkan terima kasih

Perbekel Buduk

Ketut Wira Adi Atmaja

Lampiran Surat I

Nomor : 005/3096/Pern.
Perihal : MUSRENBANGDes Tahun
2024

Daftar Undangan dan Peserta MUSRENBANG Desa RKP Desa Tahun 2024

1. Undangan MUSRENBANG Desa

- a. DPRD Kabupaten Badung Dapil Mengwi;
- b. Kepala Dinas Pemberdayaan Masyarakat dan Desa Kabupaten Badung;
- c. Camat Mengwi;
- d. Pendamping Desa;
- e. Pendamping Lokal Desa;
- f. Bhabinkamtibmas Desa Buduk;
- g. Babinsa Desa Buduk;
- h. Bandesa Adat Buduk

2. Peserta MUSRENBANG Desa

- a. Ketua dan Anggota BPD Buduk;
- b. Perangkat Desa dan Staf Desa Buduk;
- c. Ketua LPM Desa Buduk;
- d. Ketua TP-PKK Desa Buduk;
- e. Ketua Karang Taruna "Bhakti Laksana" Desa Buduk;
- f. Pekaseh Subak Abianbase;
- g. Pekaseh Subak Ayung;
- h. Pekaseh Subak Legena;
- i. Kepala TK Dharma Kumara I
- j. Kepala TK Dharma Kumara IV
- k. Kepala SD N 1 Buduk;
- l. Kepala SD N 2 Buduk;
- m. Kepala SD N 3 Buduk;
- n. Kepala Puskesmas Pembantu Desa Buduk;
- o. Perwakilan Kelompok UMKM;
- p. Perwakilan Kelompok RTM; dan
- q. Perwakilan Tokoh Masyarakat.

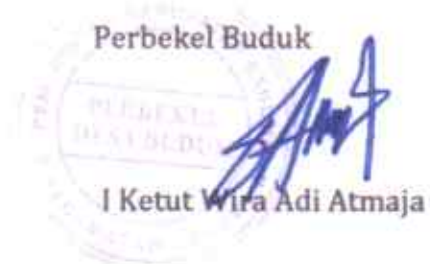
Perbekel Buduk

Ketut Wira Adi Atmaja

Lampiran Surat II

Nomor : 005/3096/Pern.

Perihal : MUSRENBANG Desa RKP Desa Tahun 2024

Agenda MUSRENBANG Desa RKP Desa Tahun 2024

NO	URAIAN	DURASI WAKTU	PEMANDU
1	Pendaftaran Peserta	15"	Panitia
2	Pembukaan oleh Panitia	10 "	MC/Panitia
3	Menyanyikan lagu Indonesia Raya	10 "	Petugas
4	Pembacaan Doa	10 "	Petugas
5	Sambutan sekaligus Pembukaan Musyawarah Perencanaan Pembangunan Desa	30 "	Perbekel
6	Pandangan resmi BPD tentang Prioritas Permasalahan dan rencana kebijakan pembangunan desa (Rancangan RKP Desa)	30"	BPD
7	Paparan tentang prioritas permasalahan dan kebijakan pembangunan tingkat kecamatan dan kabupaten;	30 "	Camat/Dinas PMD/Bappeda
8	Musyawarah dan pembahasan terhadap Rancangan RKP Desa melalui diskusi.	60 "	Perbekel
9	Penyampaian Hasil Musyawarah Desa/Notulen Musyawarah oleh Notulen dan penetapan Rancangan RKP Desa	15 "	Notulen Musrenbangdes
10	Penandatanganan Berita Acara Musrenbang Desa	15 "	Panitia
11	Penutup	10 "	Panitia

Perbekel Buduk

I Ketut Wira Adi Atmaja

BERITA ACARA
MUSYAWARAH PERENCANAAN PEMBANGUNAN DESA
MUSRENBANG DESA RKP DESA TAHUN 2024

Berkaitan dengan pelaksanaan kegiatan pembahasan dan penyepakatan skala prioritas pembangunan Desa tahun Anggaran 2024, di Desa Buduk Kecamatan Mengwi Kabupaten Badung Provinsi Bali dalam rangka Penyusunan RKP Desa Tahun 2024, maka pada hari ini:

Hari dan Tanggal : Jumat, 29 September 2023
Jam : 09.30 WITA
Tempat : Ruang Pertemuan Kantor Perbekel Buduk

telah diadakan kegiatan Musyawarah Perencanaan Pembangunan Desa (Musrenbang Desa), yang telah dihadiri oleh wakil-wakil dusun/kelompok (delegasi) dan tokoh masyarakat, serta unsur lain yang terkait Desa sebagaimana tercantum dalam daftar hadir terlampir.

Materi yang dibahas, serta yang bertindak selaku unsur pimpinan rapat dan narasumber dalam membahas kegiatan musrenbang Desa adalah:

A. Materi

1. Pembahasan Rancangan RKP Desa Tahun 2024;
2. Pembahasan Rancangan Daftar Usulan RKP Desa Tahun 2025

B. Unsur Pimpinan Rapat dan Narasumber

Pemimpin Musyawarah : I Ketut Wira Adi Atmaja dari Perbekel Buduk
Notulen : I Wayan Sudarsana dari Sekretaris Desa
Narasumber : I Gusti Agung Ayu Pertami Dewi dari Pendamping
Desa;
Aiptu I Ketut Wirawinata dari Bhabinkamtibmas
Desa Buduk;
Serka Putu Putra Antara dari Babinsa;

Setelah dilakukan pembahasan dan diskusi terhadap materi, selanjutnya seluruh peserta musyawarah menyepakati beberapa hal yang berketetapan menjadi kesepakatan akhir dari musyawarah perencanaan pembangunan Desa yaitu:

1. Menyepakati Rancangan RKP Desa Tahun 2024; dan
2. Menyepakati Daftar Usulan RKP Desa Tahun 2025.

Keputusan diambil secara musyawarah mufakat.

Demikian Berita Acara ini dibuat dan disahkan dengan penuh tanggungjawab agar dapat dipergunakan sebagaimana mestinya.

Ketua BPD,



I Gusti Agung Ngurah Siwa Anggara, A.Md.

Buduk, 29 September 2023
Perbekel Buduk,

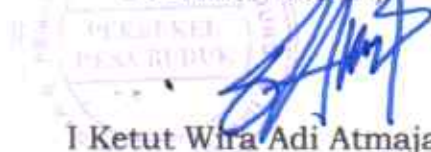

I Ketut Wira Adi Atmaja

Wakil Masyarakat

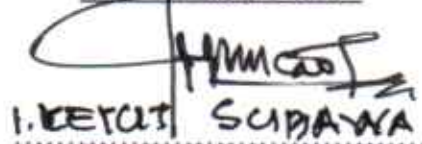

I. KETUT SUPAWA











DAFTAR HADIR



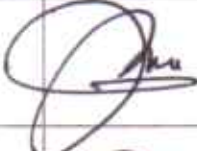

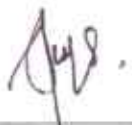

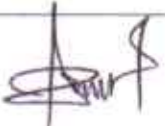



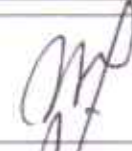

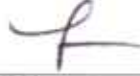
Hari, tanggal : Jumat, 29 September 2023

Jam : 09.30 Wita sampai selesai





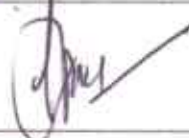
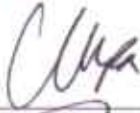



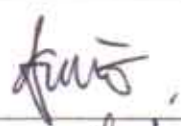

Tempat : Ruang Rapat Kantor Perbekel Buduk

Acara : MUSRENBANG Desa RKP Desa Tahun 2024

No.	Nama	Unsur/Jabatan	Tanda Tangan	Ket.
1.	I Ketut Wim Adh-A	Perbekel		Menerima: Snack 1 Ktk Nasi Kotak 1 Kotak
2.	I Wayan Sabatana	Sekdes		Menerima: Snack 1 Ktk Nasi Kotak 1 Kotak
3.	I PT Agas A S	Kor. Tralis mang ee		Menerima: Snack 1 Ktk Nasi Kotak 1 Kotak
4.	I Gusti Anys. Hanu Sida	Korwa BPD		Menerima: Snack 1 Ktk Nasi Kotak 1 Kotak
5.	I Wayan Putra Irena	K. pers		Menerima: Snack 1 Ktk Nasi Kotak 1 Kotak
6.	Kadek Sinta Ruradad	Stat Perm		Menerima: Snack 1 Ktk Nasi Kotak 1 Kotak
7.	Ni Luh Sukanni	K. ERU		Menerima: Snack 1 Ktk Nasi Kotak 1 Kotak
8.	I Ketut Witawinata	Bhabid ds Buduk		Menerima: Snack 1 Ktk Nasi Kotak 1 Kotak
9.	I GAA PEPTAMI DEWI	Pendamping Desa		Menerima: Snack 1 Ktk Nasi Kotak 1 Kotak
10.	I PT PUTRA ANTARA	Babinsa		Menerima: Snack 1 Ktk Nasi Kotak 1 Kotak
11.	Ni KI melidhi	prestis buduk		Menerima: Snack 1 Ktk Nasi Bungkus 1 Bks
12.	Ni PT Eka Yulianti S.Pd	TK Dharma Kumara I		Menerima: Snack 1 Ktk Nasi Bungkus 1 Bks

No.	Nama	Unsur/Jabatan	Tanda Tangan	Ket.
13.	I Ket Mlasi	Kelurahan Dinas		Menerima: Snack 1 Ktk Nasi Bungkus 1 Bks
14.	I Putu Veriano	Kelurahan Dinas		Menerima: Snack 1 Ktk Nasi Bungkus 1 Bks
15.	I Gde Agus Suryadani	Kelurahan Dinas		Menerima: Snack 1 Ktk Nasi Bungkus 1 Bks
16.	I Gusti Rai Tiria	Kelurahan Dinas		Menerima: Snack 1 Ktk Nasi Bungkus 1 Bks
17.	I Nsm. Tri Yudi Suara	Kelurahan Dinas		Menerima: Snack 1 Ktk Nasi Bungkus 1 Bks
18.	I. Ket. Suparna	Kelurahan Dinas		Menerima: Snack 1 Ktk Nasi Bungkus 1 Bks
19.	I Ketut Gede Yusa Putra	SD NO.2 Buduk		Menerima: Snack 1 Ktk Nasi Bungkus 1 Bks
20.	Bagus Murda	Kelurahan Dinas		Menerima: Snack 1 Ktk Nasi Bungkus 1 Bks
21.	Ni Wayan Mantini	Kelurahan Dinas		Menerima: Snack 1 Ktk Nasi Bungkus 1 Bks
22.	Ni Putu Sri Sukma Dewi	LPM		Menerima: Snack 1 Ktk Nasi Bungkus 1 Bks
23.	I Njoman Edy Patarya	Kelurahan Dinas		Menerima: Snack 1 Ktk Nasi Bungkus 1 Bks
24.	I Nyoman Jarwita	Sele BPD.		Menerima: Snack 1 Ktk Nasi Bungkus 1 Bks
25.	Agung Mira	Staf		Menerima: Snack 1 Ktk Nasi Bungkus 1 Bks
26.	I Gede Sumiasita	Kelurahan Dinas		Menerima: Snack 1 Ktk Nasi Bungkus 1 Bks
27.	I Made Asta Agus	Kelurahan		Menerima: Snack 1 Ktk Nasi Bungkus 1 Bks

No.	Nama	Unsur/Jabatan	Tanda Tangan	Ket.
28.	Miladit Lilik Widayanti TP PKK			Menerima: Snack 1 Ktk Nasi Bungkus 1 Bks
29.	V. Ni Way Ariniyanti	Prof		Menerima: Snack 1 Ktk Nasi Bungkus 1 Bks
30.	Nyoman DARSAHA	BID		Menerima: Snack 1 Ktk Nasi Bungkus 1 Bks
31.	I Mcl Bekanmas	BPD		Menerima: Snack 1 Ktk Nasi Bungkus 1 Bks
32.	I Mcl Blawet Wijaya	STP		Menerima: Snack 1 Ktk Nasi Bungkus 1 Bks
33.	I Gede Widayana	Kelias Peng		Menerima: Snack 1 Ktk Nasi Bungkus 1 Bks
34.	I Gede Yoga A	BPD		Menerima: Snack 1 Ktk Nasi Bungkus 1 Bks
35.	AA S Amy Perantara	Kari Pa		Menerima: Snack 1 Ktk Nasi Bungkus 1 Bks
36.	Jayem Subagio	Pekareh		Menerima: Snack 1 Ktk Nasi Bungkus 1 Bks
37.	Km. Adi Wira Amara P.	Staf Pel		Menerima: Snack 1 Ktk Nasi Bungkus 1 Bks
38.	Rsi Summa	Anggota BPD		Menerima: Snack 1 Ktk Nasi Bungkus 1 Bks
39.	Pande Hcl Wira Amara	Angg. BPD		Menerima: Snack 1 Ktk Nasi Bungkus 1 Bks
40.	I Gcl. Artana.	sfat.		Menerima: Snack 1 Ktk Nasi Bungkus 1 Bks

No.	Nama	Unsur/Jabatan	Tanda Tangan	Ket.
41.	Kadek Yudha Antara.	staf		Menerima: Snack 1 Ktk Nasi Bungkus 1 Bks
42.	Bagus Made Dana M	katar		Menerima: Snack 1 Ktk Nasi Bungkus 1 Bks
43.	I Made Kumawan P.	BPD		Menerima: Snack 1 Ktk Nasi Bungkus 1 Bks
44.	Made Satria H	Staf		Menerima: Snack 1 Ktk Nasi Bungkus 1 Bks
45.	KADEK YUDY SETIAWAN	SGP		Menerima: Snack 1 Ktk Nasi Bungkus 1 Bks
46.	I Pethu Ced Anis Sucad njana	K-TU KULIAH		Menerima: Snack 1 Ktk Nasi Bungkus 1 Bks
47.	I Ketut Suardana	Keliani Diny		Menerima: Snack 1 Ktk Nasi Bungkus 1 Bks
48.	Aryoman Suparmi	Zepur		Menerima: Snack 1 Ktk Nasi Bungkus 1 Bks
49.	Mulu Kuliwan	CS		Menerima: Snack 1 Ktk Nasi Bungkus 1 Bks
50.	JENES COPRIANTO	CS		Menerima: Snack 1 Ktk Nasi Bungkus 1 Bks

Yang membuat Daftar

Kaur Perencanaan

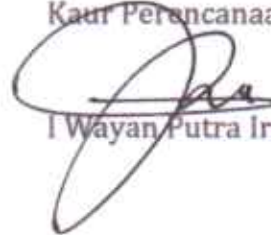

I Wayan Putra Irawan, S. Ars.







PEMERINTAH KABUPATEN BADUNG
KECAMATAN MENGWI
BADAN PERMUSYAWARATAN DESA (BPD) BUDUK
Jl. Perum Wahyu Graha Br. Tengah Buduk Telp : (0361) 9064081 Kode Pos : 80351
Website: www.buduk.desa.id Email : info@buduk.desa.id

BERITA ACARA
MUSYAWARAH BADAN PERMUSYAWARATAN DESA BUDUK
DALAM RANGKA PEMBAHASAN RANCANGAN
RENCANA KERJA PEMERINTAH DESA
TAHUN 2024

Nomor: 52/BPD/IX/2023

Pada hari ini Jumat tanggal Dua Puluh Sembilan bulan September tahun Dua Ribu Dua Puluh Tiga bertempat di Ruangan BPD Desa Buduk, Badan Permusyawaratan Desa (BPD), Desa Buduk, Kecamatan Mengwi Kabupaten Badung mengadakan musyawarah dalam rangka Pembahasan dan Penetapan terhadap Rancangan Rencana Kerja Pemerintah Desa Tahun 2024.

Adapun musyawarah yang dimaksud pada poin diatas, dihadiri oleh Ketua dan Anggota Badan Permusyawaratan Desa, Perbekel dan Perangkat Desa, dalam rangka Pembahasan dan Penetapan terhadap Rancangan Rencana Kerja Pemerintah Desa Tahun 2024.

Dalam musyawarah, adapun catatan BPD sebagai berikut:

1. Memprioritaskan pemilahan sampah berbasis sumber;
2. Memprioritaskan pembuatan TPS 3R; dan
3. Pemerintah Desa Buduk diharapkan berkelanjutan dalam menerapkan Desa Digital dengan ketentuan sesuai dengan aturan yang berlaku.

Demikian Berita Acara ini dibuat untuk dapat digunakan sebagaimana mestinya.

BADAN PERMUSYAWARATAN DESA (BPD)
DESA BUDUK

- | | | |
|-------------------------|----------------------------|---------|
| 1. Ketua / Anggota | : I GAN Anom Siwa Anggara | (.....) |
| 2. Wakil Ketua/Anggota | : I Nyoman Darsana | (.....) |
| 3. Sekretaris / Anggota | : I Nyoman Jarwita | (.....) |
| 4. Anggota | : I Made Kurniawan Parwata | (.....) |
| 5. Anggota | : Pande Made Wira Antara | (.....) |
| 6. Anggota | : Rai Suarna | (.....) |
| 7. Anggota | : I Gede Yoga Antara | (.....) |
| 8. Anggota | : I Made Sukarman | (.....) |
| 9. Anggota | : Komang Pradnyani Maryadi | (.....) |



PEMERINTAH KABUPATEN BADUNG
KECAMATAN MENGWI
BADAN PERMUSYAWARATAN DESA (BPD) BUDUK
Jl. Perum Wahyu Graha Br. Tengah Buduk Telp : (0361) 9064081 Kode Pos : 80351
Website: www.buduk.desa.id Email : info@buduk.desa.id

DAFTAR HADIR

DALAM RANGKA : Pembahasan Rancangan Peraturan Desa tentang Rencana Kerja Pemerintahan Desa Tahun 2024
HARI / TANGGAL : Jumat, 29 september 2023
TEMPAT : Ruang BPD Buduk

NO	NAMA	JABATAN/ UNSUR	ALAMAT	TANDA TANGAN
1	I Ketut Wira Adi Atmaja	Perbekel	Buduk	1.....
2	I Gusti A. Ngr. Anom Siwa A.	Ketua BPD	Kr. Sempayan	2.....
3	I Wayan Pudarana	sekdes	Kr. Gurung	3.....
4	I NYOMAN DARSAHA	WAKIL BPD	Br. Caimung	4.....
5	Pande Md Wira Antara	Anggota BPD	Br. Umacandi	5.....
6	I Made Sukarman	Anggota BPD	Tampakkerap	6.....
7	I Made Kurniawan Perwata	Anggota BPD	Br. Kaja	7.....
8	Komang Pradnyani Maryati	Anggota	Br. Tengah	8.....
9	I Gede Yoga Antara	Anggota BPD	Br. Umakepuh	9.....
10	Rai Anom	Anggota BPD	Paselean	10.....
11	I Wayan Puda Irawan	K. jern	Tampakkerap	11.....
12	I Nyoman Jarwita	Sek BPD	Br. Bernasi	12.....
13	I Gede Antara	Plaf.	Kr. Bernasi	13.....

Ketua BPD

(I GAN Anom Siwa Anggara)



Sekretaris

(I Nyoman Jarwita)



Jumat, 29 September 2023

Musyawah BPD Pembahasan dan Penetapan Rancangan Peraturan Desa Tentang Rencana Kerja Pemerintah Desa Tahun 2024



BERITA ACARA KESEPAKATAN PERBEKEL DAN BPD

Nomor : 412.2/3107/Pern

Nomor : 53/BPD/IX/2023

KESEPAKATAN BERSAMA PERBEKEL DAN BPD
DESA BUDUK KECAMATAN MENGWI
KABUPATEN BADUNG

TENTANG

RENCANA KERJA PEMERINTAHAN DESA
TAHUN 2024

Pada hari ini Jumat tanggal 29 Bulan September Tahun 2023 kami yang bertanda tangan dibawah ini :

1. I Ketut Wira Adi Atmaja : Perbekel Buduk, dalam hal ini bertindak untuk dan atas nama Pemerintah Desa Buduk yang beralamat di jalan Perum Wahyu Graha Desa Buduk selanjutnya disebut sebagai **PIHAK PERTAMA**
2. I GAN Anom Siwa Anggara : Ketua BPD Desa Buduk
I Nyoman Darsana : Wakil Ketua BPD Desa Buduk dalam hal ini bertindak untuk dan atas nama Badan Permusyawaratan Desa (BPD) Desa Buduk selanjutnya disebut **PIHAK KEDUA**

Menyatakan bahwa:

1. **PIHAK KEDUA** telah membahas dan menyepakati Rancangan Perdes tentang Rencana Kerja Pemerintah Desa Tahun 2024 yang telah diajukan oleh **PIHAK PERTAMA**.
2. **PIHAK PERTAMA** dapat menerima dengan baik Rancangan Perdes tentang Rencana Kerja Pemerintah Desa Tahun 2024
3. Selanjutnya **PIHAK PERTAMA** akan Menetapkan Rancangan Perdes tentang Rencana Kerja Pemerintah Desa Tahun 2024 menjadi Perdes, selambat-lambatnya 3 (tiga) hari kerja setelah tanggal ditandatangani Berita Acara ini.

Demikian Berita Acara ini dibuat dan ditandatangani oleh kedua belah pihak dengan penuh tanggung jawab untuk dapat dipergunakan sebagaimana mestinya.

Mengetahui,

Perbekel Buduk ,

Ketua BPD Buduk ,

I Ketut Wira Adi Atmaja



I GAN Anom Siwa Anggara

Wakil Ketua BPD Buduk,



I Nyoman Darsana



PEMERINTAH KABUPATEN BADUNG
KECAMATAN MENGWI
BADAN PERMUSYAWARATAN DESA (BPD) BUDUK
Jl. Perum Wahyu Graha Br. Tengah Buduk Telp : (0361) 9064081 Kode Pos : 80351
Website: www.buduk.desa.id Email : info@buduk.desa.id

KEPUTUSAN
BADAN PERMUSYAWARATAN DESA BUDUK
Nomor: 06/Kep. BPD/IX/2023

TENTANG

KESEPAKATAN BADAN PERMUSYAWARATAN DESA BUDUK
TERHADAP RANCANGAN PERATURAN DESA TENTANG
RENCANA KERJA PEMERINTAH DESA TAHUN 2024

BADAN PERMUSYAWARATAN DESA,

- Menimbang : a. bahwa untuk melaksanakan ketentuan Pasal 49 Peraturan Menteri Desa, Pembangunan Daerah Tertinggal, Dan Transmigrasi Nomor 21 Tahun 2020 tentang Pedoman Umum Pembangunan Desa dan Pemberdayaan Masyarakat Desa, maka perlu Badan Permasyarakatan Desa melaksanakan wewenang dan fungsinya untuk membahas Anggaran Pendapatan dan Belanja Desa;
- b. bahwa Perbekel Buduk Kecamatan Mengwi Kabupaten Badung mengajukan Rancangan Peraturan Desa tentang Rencana Kerja Pemerintah Desa Tahun 2024; dan
- c. bahwa berdasarkan pertimbangan sebagaimana dimaksud pada huruf a dan b, maka perlu menetapkan Keputusan Badan Permasyarakatan Desa tentang Kesepakatan Badan Permasyarakatan Desa Buduk Terhadap Rancangan Peraturan Desa tentang Rencana Kerja Pemerintah Desa Tahun 2024.
- Mengingat : 1. Undang-Undang Nomor 69 Tahun 1958 tentang Pembentukan Daerah-Daerah Tingkat II dalam Wilayah Daerah-Daerah Tingkat I Bali, Nusa Tenggara Barat dan Nusa Tenggara Timur (Lembaran Negara Republik Indonesia Tahun 1958 Nomor 122, Tambahan Lembaran Negara Republik Indonesia Nomor 1655)
2. Undang-Undang Nomor 28 Tahun 1999 tentang Penyelenggaraan Negara yang Bersih dan Bebas dan Korupsi dan Nepotisme (Lembaran Negara Republik Indonesia Tahun 1999 Nomor 75, Tambahan Lembaran Negara Republik Indonesia Nomor 3851);
3. Undang-Undang Nomor 25 Tahun 2000 tentang Program Pembangunan Nasional (Lembar Negara Tahun 2000 Nomor 206, Tambahan Lembaran Negara Nomor 3952);

4. Undang-Undang Nomor 17 Tahun 2003 tentang Keuangan Negara (Lembaran Negara Negara Republik Indonesia Tahun 2003 Nomor 47, Tambahan Berita Negara Republik Indonesia Nomor 4286);
5. Undang-Undang Nomor 25 Tahun 2004 tentang Sistem Perencanaan Pembangunan Nasional (Lembaran Negara Negara Republik Indonesia Tahun 2004 Nomor 104, Tambahan Berita Negara Republik Indonesia Nomor 4221);
6. Undang-Undang Nomor 33 Tahun 2004 tentang Perimbangan Keuangan antara Pemerintah Pusat dan Pemerintah Daerah (Lembaran Negara Republik Indonesia Tahun 2004 Nomor 126, Tambahan Lembaran Negara Republik Indonesia Nomor 4438);
7. Undang-Undang Nomor 12 Tahun 2011 tentang Pembentukan Peraturan Perundang-Undangan (Lembaran Negara Republik Indonesia Tahun 2011 Nomor 82 Tambahan Lembaran Negara Republik Indonesia Nomor 5234);
8. Undang-Undang Nomor 6 Tahun 2014 tentang Desa (Lembaran Negara Republik Indonesia Tahun 2014 Nomor 7, Tambahan Lembaran Negara Republik Indonesia Nomor 5495);
9. Undang-Undang Nomor 23 Tahun 2014 tentang Pemerintahan Daerah (Lembaran Negara Republik Indonesia Tahun 2014 Nomor 244, Tambahan Lembaran Negara Republik Indonesia Nomor 5587) sebagaimana telah diubah dengan Undang-Undang Nomor 2 Tahun 2015 tentang Penetapan Peraturan Pemerintah Pengganti Undang-Undang Nomor 2 Tahun 2014 tentang Perubahan atas Undang-Undang Nomor 23 Tahun 2014 tentang Pemerintahan Daerah Menjadi Undang-Undang (Lembaran Negara Republik Indonesia Tahun 2015 Nomor 24, Tambahan Lembaran Negara Republik Indonesia Nomor 5657);
10. Undang-Undang Republik Indonesia Nomor 11 Tahun 2020 tentang Cipta Kerja (Lembaran Negara Republik Indonesia Tahun 2020 Nomor 245);
11. Peraturan Pemerintah Nomor 43 Tahun 2014 tentang Peraturan Pelaksanaan Undang-Undang Nomor 6 Tahun 2014 tentang Desa, sebagaimana telah diubah beberapa kali terakhir dengan Peraturan Pemerintah Nomor 11 Tahun 2019 tentang Perubahan Kedua Atas Peraturan Pemerintah Nomor 43 Tahun 2014 tentang Pelaksanaan Undang-Undang Nomor 6 Tahun 2014 tentang Desa (Lembaran Negara Republik Indonesia Tahun 2019 Nomor 41, Tambahan Lembaran Negara Republik Indonesia Nomor 6321);

12. Peraturan Pemerintah Republik Indonesia Nomor 60 Tahun 2014 tentang Dana Desa Yang Bersumber Dari Anggaran Pendapatan Dan Belanja Negara (Lembaran Negara Republik Indonesia Tahun 2014 Nomor 168, Tambahan Lembaran Negara Republik Indonesia Nomor 5558) sebagaimana telah diubah beberapa kali terakhir dengan Peraturan Pemerintah Nomor 8 Tahun 2016 tentang Perubahan Kedua atas Peraturan Pemerintah Republik Indonesia Nomor 60 Tahun 2014 Tentang Dana Desa Yang Bersumber Dari Anggaran Pendapatan dan Belanja Negara (Lembaran Negara Republik Indonesia Tahun 2016 Nomor 57, Tambahan Lembaran Negara Republik Indonesia Nomor 5864);
13. Peraturan Pemerintah Republik Indonesia Nomor 11 Tahun 2021 tentang Badan Usaha Milik Desa (Lembaran Negara Republik Indonesia Tahun 2021 Nomor 21);
14. Peraturan Menteri Dalam Negeri Nomor 111 Tahun 2014 tentang Pedoman Teknis Peraturan di Desa (Berita Negara Republik Indonesia Tahun 2014 Nomor 2091);
15. Peraturan Menteri Dalam Negeri Nomor 112 Tahun 2014 tentang Pemilihan Kepala Desa (Berita Negara Republik Indonesia Tahun 2014 Nomor 2092) sebagaimana telah diubah beberapa kali terakhir dengan Peraturan Menteri Dalam Negeri Nomor 72 Tahun 2020 tentang Perubahan Kedua Atas Peraturan Menteri Dalam Negeri Nomor 112 Tahun 2014 tentang Pemilihan Kepala Desa (Berita Negara Republik Indonesia Tahun 2020 Nomor 1409)
16. Peraturan Menteri Dalam Negeri Nomor 114 Tahun 2014 tentang Pedoman Pembangunan Desa (Berita Negara Republik Indonesia Tahun 2014 Nomor 2094);
17. Peraturan Menteri Desa, Pembangunan Daerah Tertinggal dan Transmigrasi Nomor 1 Tahun 2015 tentang Pedoman Kewenangan Berdasarkan Hak Asal Usul dan Kewenangan Lokal Berskala Desa (Berita Negara Republik Indonesia Tahun 2015 Nomor 158);
18. Peraturan Menteri Desa Pembangunan daerah tertinggal, dan Transmigrasi Republik Indonesia Nomor 4 Tahun 2015 tentang Pendirian, Pengurusan Dan Pengelolaan, Dan Pembubaran Badan Usaha Milik Desa (Berita Negara Republik Indonesia Tahun 2015 Nomor 296);
19. Peraturan Menteri Dalam Negeri Nomor 81 Tahun 2015 tentang Evaluasi Perkembangan Desa dan Kelurahan (Berita Negara Republik Indonesia Tahun 2015 Nomor 2037);
20. Peraturan Menteri Dalam Negeri Nomor 82 Tahun 2015 tentang Pengangkatan Dan Pemberhentian Kepala Desa (Berita Negara Republik Indonesia Tahun 2016 Nomor 4) sebagaimana telah diubah dengan Peraturan Menteri

Dalam Negeri Nomor 66 Tahun 2017 tentang Perubahan Atas Peraturan Menteri Dalam Negeri Nomor 82 Tahun 2015 tentang Pengangkatan Dan Pemberhentian Kepala Desa (Berita Negara Republik Indonesia Tahun 2017 Nomor 1222);

21. Peraturan Menteri Dalam Negeri Nomor 83 Tahun 2015 tentang Pengangkatan dan Pemberhentian Perangkat Desa (Berita Negara Republik Indonesia Tahun 2015 Nomor 5) sebagaimana telah diubah dengan Peraturan Menteri Dalam Negeri Republik Indonesia Nomor 67 Tahun 2017 tentang Perubahan Atas Peraturan Menteri Dalam Negeri Nomor 83 Tahun 2015 tentang Pengangkatan Dan Pemberhentian Perangkat Desa (Berita Negara Republik Indonesia Tahun 2017 Nomor 1223)
22. Peraturan Menteri Dalam Negeri Nomor 84 Tahun 2015 tentang Susunan Organisasi dan Tata Kerja Pemerintah Desa (Berita Negara Republik Indonesia Tahun 2016 Nomor 6);
23. Peraturan Menteri Dalam Negeri Nomor 1 Tahun 2016 tentang Pengelolaan Aset Desa (Berita Negara Republik Indonesia Tahun 2016 Nomor 53);
24. Peraturan Menteri Dalam Negeri Nomor 44 Tahun 2016 tentang Kewenangan Desa (Berita Negara Republik Indonesia Tahun 2016 Nomor 1037);
25. Peraturan Menteri Dalam Negeri Nomor 110 Tahun 2016 tentang Badan Permusyawaratan Desa (Berita Negara Republik Indonesia Tahun 2017 Nomor 89);
26. Peraturan Menteri Dalam Negeri Nomor 1 Tahun 2017 tentang Penataan Desa (Berita Negara Republik Indonesia Tahun 2017 Nomor 155);
27. Peraturan Menteri Dalam Negeri Nomor 2 Tahun 2017 tentang Standar Pelayanan Minimal Desa (Berita Negara Republik Indonesia Tahun 2017 Nomor 156);
28. Peraturan Menteri dalam Negeri Nomor 20 Tahun 2018 tentang Pengelolaan Keuangan Desa (Berita Negara Republik Indonesia Tahun 2018 Nomor 611);
29. Peraturan Menteri Desa, Pembangunan Daerah Tertinggal dan Transmigrasi Republik Indonesia Nomor 16 Tahun 2019 tentang Musyawarah Desa (Berita Negara Republik Indonesia Tahun 2019 Nomor 1203);
30. Peraturan Menteri Desa, Pembangunan Daerah Tertinggal dan Transmigrasi Republik Indonesia Nomor 3 tahun 2021 Tentang Pendaftaran, Pendataan Dan Pemeringkatan, Pembinaan Dan Pengembangan, Dan Pengadaan Barang Dan/Atau Jasa Badan Usaha Milik Desa/Badan Usaha Milik Desa Bersama (Berita Negara Republik Indonesia Tahun 2021 Nomor 252);

31. Peraturan Menteri Desa, Pembangunan Daerah Tertinggal dan Transmigrasi Republik Indonesia Nomor 21 Tahun 2020 tentang Pedoman Umum Pembangunan Desa Dan Pemberdayaan Masyarakat Desa (Berita Negara Republik Indonesia Tahun 2020 Nomor 1633);
32. Peraturan Menteri Desa, Pembangunan Daerah Tertinggal dan Transmigrasi Republik Indonesia Nomor 7 Tahun 2021 tentang Prioritas Penggunaan Dana Desa Tahun 2022 (Berita Negara Republik Indonesia Tahun 2021 Nomor 961);
33. Peraturan Lembaga Kebijakan Pengadaan Barang/Jasa Pemerintah Republik Indonesia Nomor 12 Tahun 2019 tentang Pedoman Penyusunan Tata Cara Pengadaan Barang/Jasa di Desa (Berita Negara Republik Indonesia Tahun 2019 Nomor 1455);
34. Peraturan Daerah Kabupaten Badung Nomor 8 Tahun 2015 tentang Keuangan Desa (Lembaran Daerah Kabupaten Badung Tahun 2015 Nomor 8);
35. Peraturan Desa Buduk Nomor 03 Tahun 2018 tentang Daftar Kewenangan Desa Berdasarkan Hak Asal Usul Dan Kewenangan Lokal Berskala Desa (Berita Desa Buduk Tahun 2018 Nomor 10);
36. Peraturan Desa Buduk Nomor 7 tahun 2020 tentang Rencana Pembangunan Jangka Menengah Desa (RPJM Desa) Tahun 2021 – 2027 (Lembaran Desa Buduk Tahun 2021 Nomor 07);

Memperhatikan : Berita Acara Musyawarah Badan Permusyawaratan Desa Buduk Dalam Rangka Pembahasan Rancangan Rencana Kerja Pemerintah Desa Tahun 2024, Nomor: 48/BPD/IX/2023.

MEMUTUSKAN

Menetapkan

- KESATU : Kesepakatan Badan Permusyawaratan Desa Buduk Terhadap Rancangan Peraturan Desa Tentang Rencana Kerja Pemerintah Desa Tahun 2024 untuk dapat ditetapkan menjadi Peraturan Desa.
- KEDUA : Keputusan ini mulai berlaku sejak tanggal ditetapkan dengan ketentuan apabila dikemudian hari terdapat kekeliruan didalamnya, maka akan diadakan perbaikan sebagaimana mestinya.

Ditetapkan di Desa Buduk
Pada Tanggal 29 September 2023



I GAN Anom Siwa Anggara